

Proof Copy ([1/5] w trakcie przeredagowywania)

Prof. dr inż. Jan Pająk

Obserwacje wehikułów UFO i urządzeń UFOonautów

Monografia naukowa nr 15 z serii [1/5] "Zaawansowane urządzenia magnetyczne",
5-te wydanie, Wellington, Nowa Zelandia, 2007 rok,
ISBN 978-1-877458-15-6.

Copyright © 2007 by Prof. dr inż. Jan Pająk.

Wszystkie prawa zastrzeżone. Całość ani też żadna z części niniejszej monografii nie może zostać skopiowana, zreprodukowana, przesłana, lub upowszechniona w jakikolwiek sposób (np. komputerowy, elektroniczny, mechaniczny, fotograficzny, nagrania telewizyjnego, itp.) bez uprzedniego otrzymania wyrażonej na piśmie zgody autora lub zgody osoby legalnie upoważnionej do działania w imieniu autora. Od uzyskiwania takiej pisemnej zgody na kopiowanie tej monografii zwolnieni są tylko ci którzy zechcą wykonać jedną jej kopię wyłącznie dla użytku własnego nastawionego na podnoszenie wiedzy i dotrzymają warunków że wykonanej kopii nie użyją dla jakiegokolwiek działalności zawodowej czy przynoszącej dochód, a także że skopiowaniu poddadzą cały wybrany tom lub całą monografię - włącznie ze stroną tytułową, streszczeniem, spisem treści i rysunków, wszystkimi rozdziałami, tablicami, rysunkami i załącznikami.

Zarejestrowano w Bibliotece Narodowej Nowej Zelandii jako Depozyt Legalny. Wydano w Nowej Zelandii prywatnym nakładem autora w dwóch językach: angielskim i polskim.

Data najnowszej aktualizacji niniejszego tomu: 5 października 2010 roku. (W przypadku dostępu do kilku egzemplarzy tej monografii, rekomendowane jest zapoznawanie się z egzemplarzem o najnowszej dacie aktualizacji!)

Niniejsza monografia stanowi raport naukowy z przebiegu badań autora. Stąd prezentacja zawartych w niej materiałów posiadających wartość dowodową lub dokumentacyjną dokonana została według standardów przyjętych dla publikacji (raportów) naukowych. Szczególna uwaga autora skupiona była na wymogu odtwarzalności i możliwie najpełniejszego udokumentowania źródeł, tj. aby każdy naukowiec czy hobbysta pragnący zweryfikować lub pogłębić badania autora był w stanie dotrzeć do ich źródeł (jeśli nie noszą one poufnego charakteru), powtórzyć ich przebieg, oraz dojść do tych samych lub podobnych wyników.

Niniejsza publikacja jest jednym z tomów najważniejszej monografii autora, oznaczanej [1/5]. Może ona być czytana w odosobnieniu, lub czytana jako kolejny tom w całej serii [1/5]. Cała seria tej monografii jest oznaczana [1/5] i nosi tytuł "Zaawansowane urządzenia magnetyczne". Stanowi ona już piąte wydanie owej serii. Jej poprzednim (czwartym) wydaniem była 18-tomowa monografia [1/4] opublikowana w 2001 roku i nosząca następujące dane edytorskie: "Zaawansowane urządzenia magnetyczne", Monografia, Wellington, Nowa Zelandia, 2001, ISBN 0-9583727-5-6, około 1800 stron tekstu (w tym 120 ilustracji i 7 tablic, w 18 tomach).

Wszelka korespondencja przeznaczona dla autora niniejszej monografii z serii [1/5] przed końcem 2007 roku powinna być kierowana na następujący jego adres w Korei:

Prof. Dr Eng. Jan Pająk, Ajou University, South Korea

Natomiast od stycznia 2008 roku powinna ona być kierowana do Nowej Zelandii na adres:

P.O. Box 33250, Petone 5046, New Zealand

Tel. (2010 r.): 64 (4) 5694820; Email: janpajak@gmail.com lub jpajak@poczta.wp.pl .

STRESZCZENIE

tej monografii nr 15 z serii [1/5] "Zaawansowane urządzenia magnetyczne", ISBN 978-1-877458-15-6

Szatańscy pasożyci z UFO użytkują na Ziemi szeroką gamę naróżniejszych zaawansowanych wehikułów oraz urządzeń technicznych. Budowa i działanie najważniejszych z nich wynika ze stwierdzeń Teorii Magnokraftu oraz Konceptu Dipolarnej Grawitacji. Stąd już opisana ona została w rozdziałach B do F oraz K do N tej monografii. Dlatego niniejszy tom zajmie się teraz ukazaniem dowodów, że owe opisywane poprzednio w sposób teoretyczny napędy i urządzenia techniczne, faktycznie znajdują się już w posiadaniu UFOonautów i są przez nich używane praktycznie.

Udowodnienie, że UFOnauca faktycznie posiadają i używają napędy i urządzenia techniczne opisywane w poprzednich częściach niniejszej monografii, wprowadza cały szereg następstw. Najważniejszym z nich jest, że udowadnia to poprawność idei owych urządzeń. Jeśli bowiem dane urządzenie postulowane w tej monografii faktycznie zostało już zbudowane przez UFOonautów i jest przez nich użytkowane, praktycznie to oznacza, że urzeczywistnia ono całkowicie realizowalną zasadę działania i zjawiska. Stąd może ono także być zbudowane i przez nas. Inne korzyści wynikające z udowodnienia, że urządzenia postulowane do zbudowania na Ziemi przez Teorię Magnokraftu i przez Koncept Dipolarnej Grawitacji, oraz opisywane w tej monografii, są faktycznie już zbudowane i użytkowane przez UFOonautów, obejmują m.in.: (a) udowodnienie poprawności tych dwóch istotnych dla naszej cywilizacji teorii, którą to poprawność wielu ortodoksyjnych naukowców stara się podważyć swoimi zaciekłymi atakami, (b) potwierdzenie poprawności innych wniosków jakie także wynikają z tych dwóch teorii, np. poprawności wniosku o istnieniu wszechświatowego intelektu, czy poprawności wniosku o istnieniu praw moralnych i pola moralnego, (c) dostarczenie ludziom wysoce użytecznej informacji o budowie i działaniu urządzeń technicznych jakie używają UFOnauca, a stąd umożliwienie im obrony przed tymi urządzeniami, (d) de-mistyfikacja UFOonautów, czyli ujawnienie że wcale nie są oni diabelskimi istotami nadprzyrodzonymi, stworzonymi przez Boga specjalnie aby prześladować ludzkość, a jedynie naszymi moralnie zdegenerowanymi krewniakami od których i my się wywodzimy. Krewniacy ci używają urządzeń technicznych tak samo jak my. Tyle że ich urządzenia są znacznie bardziej zaawansowane od naszych, chociaż też możliwe do zrozumienia i zbudowania przez nas na Ziemi.

Niniejszy tom, podobnie jak dwa tomy go poprzedzające oraz podrozdział A3, powinien stanowić niemal obowiązkową lekturę dla wszystkich tych, którzy badają UFO lub choćby tylko interesują się problematyką UFOlogiczną.

SPIS TREŚCI tej monografii 15 z serii [1/5] "Zaawansowane urządzenia magnetyczne", ISBN 978-1-877458-15-6.

Str: Rozdział:

- | | |
|---|---|
| | |
| 1 | Strona tytułowa |
| 2 | Streszczenie niniejszej monografii nr 15 |
| 3 | Spis treści niniejszej monografii nr 15
(odnotuj że spis treści całej serii monografii [1/5] zawarty jest w monografii nr 1) |

Monografia 15: Obserwacje wehikułów UFO i urządzeń UFOonautów
(ISBN 978-1-877458-15-6)

- | | |
|---------|---|
| Q-1 | Q. OBSERWACJE UFO CZTEROPĘDNIKOWEGO |
| Q-1 | Q1. Klasyczne przypadki obserwacji czteropędnikowego UFO |
| Q-6 | Q2. Fotografie czteropędnikowego UFO |
| Q-7/9 | 3 rysunki (Q1 do Q3) |
| R-10 | R. OBSERWACJE UFOonautów UŻYWAJĄCYCH
MAGNETYCZNEGO NAPĘDU OSOBISTEGO |
| R-10 | R1. Charakterystyczny wygląd użytkowników napędu osobistego |
| R-12 | R2. Niezwykłe możliwości UFOonautów użytkujących napęd osobisty |
| R-15 | R3. Ślady wypalane przez napęd osobisty UFOonautów |
| R-16 | R4. Mitologiczne opisy użycia magnetycznego napędu osobistego |
| R-23 | R4.1. Wampiry i inne mitologiczne istoty eksploatujące ludzi |
| R-30 | R4.2. Krwiopijne "maskotki" UFOonautów |
| R-40 | R5. Historyczne opisy użycia magnetycznego napędu osobistego |
| R-43 | R6. Pułapka światopoglądowa |
| R-44 | R7. Podsumowanie |
| R-46/52 | 7 rysunków (R1 do R7) |
| S-53 | S. OBSERWACJE KOMORY OSCYLACYJNEJ NA POKŁADACH UFO |
| S-54 | S1. Obserwacje i fotografie komór oscylacyjnych używanych w UFO |
| S-54 | S1.1. Kolumny pola magnetycznego z pędników UFO
posiadają kwadratowy przekrój poprzeczny |
| S-55 | S1.2. Wyloty pędników u UFO są kwadratowe, zaś wgląd w nie ujawnia
żółte wstęgi iskier elektrycznych obiegających ich wewnątrz |
| S-57 | S1.3. Kapsuły dwukomorowe uformowane z dwóch komór
są często zauważane u przelatujących UFO a nawet fotografowane |
| S-60 | S1.4. Komory oscylacyjne były widziane na pokładach UFO
i opisane przez licznych świadków |
| S-64 | S2. Pośrednie dowody użycia komór oscylacyjnych przez UFO |
| S-64 | S3. Pozostałości materialne komór oscylacyjnych UFO |
| S-65 | S4. Mitologiczne opisy komory oscylacyjnej |
| S-66 | S5. Historyczne opisy komory oscylacyjnej |
| S-72 | S6. Zdjęcie komory oscylacyjnej niewidzialnego UFO drugiej generacji |
| S-84 | S7. Podsumowując ten rozdział |
| S-85/92 | 8 rysunków (S1 do S8) |
| T-93 | T. OBSERWACJE UFO DRUGIEJ I TRZECIEJ GENERACJI |
| T-93 | T1. Obserwacje komór oscylacyjnych drugiej i trzeciej generacji |

T-95	T2. Obserwacje działania UFO z napędem telekinetycznym
T-99	T3. Obserwacje potwierdzające istnienie UFO działających jako wehikuly czasu
T-105	T4. Poziom technologii u UFO drugiej i trzeciej generacji
T-114	T5. Podsumowanie
T-116	Rysunek T1.

Uwagi:

(1) Niniejsza monografia jest kolejną publikacją z całej serii 18 monografii naukowych autora oznaczanych symbolem [1/5]. Każdy rozdział i podrozdział z owej serii oznaczany jest kolejnymi literami alfabetu. Rozdziały oznaczane innymi literami niż te podane w powyższym spisie treści znajdują się w odrębnych monografiach (tomach) tej serii. Pełny spis treści wszystkich 18 monografii (tomów) tej serii przytoczony jest w pierwszej monografii (tome 1).

(2) Istnieje też angielskojęzyczna wersja niniejszej monografii. W przypadku wiec trudności ze zdobyciem jej polskojęzycznej wersji, czytelnicy znający dobrze język angielski mogą się z nią zapoznać w języku angielskim. Mogą też ją polecać do poczytania swoim znajomym nie znającym języka polskiego.

(3) Obie wersje tej monografii [1/5], tj. angielskojęzyczna i polskojęzyczna, używają tych samych ilustracji. Jedynie podpisy pod ilustracjami wykonane są w odmiennym języku. Dlatego w przypadku trudności z dostępem do polskojęzycznych ilustracji, przeglądać można angielskojęzyczne ilustracje. Warto również wiedzieć, że powiększenia wszystkich ilustracji z monografii [1/5] są dostępne w internecie. Dlatego aby np. przeanalizować powiększenia tych ilustracji, warto jest je przeglądać bezpośrednio w internecie. Dla ich znalezienia czytelnik powinien odszukać dowolną totalizyczną stronę którą ja autoryzuję, np. poprzez wpisanie słowa kluczowego **“totalizm”** do dowolnej wyszukiwarki (np. do www.google.com), potem zaś - kiedy owa totalizyczna strona się ukaże, czytelnik powinien albo uruchomić jeszcze jedną stronę nazywającą się **“tekst_1_5.htm”** (z egzemplarzami i ilustracjami monografii serii [1/5]) dostępną na tym samym serwerze, albo też wybrać opcję **“tekst [1/5]”** z menu owej totalizycznej strony. Proszę też odnotować że wszystkie totalizyczne strony pozwalają na załadowanie do swego komputera darmowych egzemplarzy całej serii monografii [1/5].

(4) Niniejsza monografia [1/5] jest jedynie filozoficznie odmiennie zorientowanym powtórzeniem zawartości nieco starszej monografii [1/4] - też dostępnej w internecie poprzez totalizyczną stronę o nazwie **“tekst_1_4.htm”**. Owa ich filozoficzna odmienność wynika z mojego dosyć szokującego odkrycia z 2007 roku, opisanego w punkcie #105 z podrozdziału W4 w tomie 18. Odkrycie to stwierdza, że tzw. **“UFOnauci”** oraz **“wehikuly UFO”** są jedynie rodzajami tymczasowych, chociaż ogromnie realistycznych, poprawnych i zindywidualizowanych, **“symulacji”** dokonywanych przez Boga dla osiągnięcia najróżniejszych boskich celów. Z tego też powodu, pod względem dowodowym i wyjaśniającym, treść owej starszej monografii [1/4] nadal pozostaje ważna. Tyle tylko, że czytając tamtą starszą monografię [1/4] trzeba w swoim umyśle nanosić poprawkę na każde zawarte tam stwierdzenie dotyczące pochodzenia UFOnautów i wehikulów UFO. Zamiast więc akceptować tamto stare wyjaśnienie zawarte w [1/4], że UFOnauci i wehikuly UFO wywodzą się z odmiennych niż Ziemia planet, należy sobie uświadomić, że dla osiągnięcia bardzo istotnych celów (jakie strąłem się wyjaśnić w treści monografii serii [1/5]) UFOnauci i UFO są tylko tak tymczasowo **“symulowani”** przez Boga, jakby wywodzili się z odmiennych niż Ziemia planet ogromnego kosmosu.

(5) Aktualizacja i preredagowanie niniejszego piątego wydania [1/5] tej monografii będzie postępowała stopniowo. Czytelnik może się zorientować ze strony tytułowej czy owo preredagowywanie zostało już zakończone, bowiem zniknie wówczas z jej górnej części ów komentarz stwierdzający coś w rodzaju **“Proof Copy”** ([1/5] w trakcie preredagowywania). Do czasu ukończenia owego preredagowywania, niektóre podrozdziały tej monografii ciągle mogą być udostępniane w brzmieniu w jakim zostały one sformułowane dla poprzedniego wydania [1/4] tej monografii.

(6) W celu udoskonalenia struktury tej serii monografii [1/5], oraz dla lepszego wyrażenia nią nowego poziomu filozoficznego dla którego została ona celowo napisana, kolejność jej tomów oraz rozmieszczenie podrozdziałów w niektórych monografiach została nieco zmieniona w stosunku do tej kolejności występującej w monografii [1/4].

OBSERWACJE UFO CZTEROPĘDNIKOWEGO

Motto: "Nawet ci najbardziej napęczniali samouwiebieniem nie pytani są przez Boga o zgodę na istniejące ukształtowanie rzeczywistości."

Z chwilą gdy formalnie zostało udowodnione w rozdziale P, że UFO są magnokraftami już zrealizowanymi przez jakąś zaawansowaną cywilizację kosmiczną, ważność wszystkich pozostałych stwierdzeń Teorii Magnokraftu, opisywanych w rozdziałach B do F, zaczyna być sprawdzalna poprzez obserwowanie wehikułów UFO. W rozważaniach z niniejszego rozdziału kolej więc przychodzi na zweryfikowanie ważności teorii stojącej za wehikułem czteropędnikowym pierwszej generacji, opisanym w rozdziale D. (Natomiast w rozdziałach R i S potwierdzona zostanie realność technicznego zrealizowania napędu osobistego, oraz komory oscylacyjnej z pędnika magnokraftu, których koncept techniczny przedstawiony był w rozdziałach E i C.)

Ponieważ pędniki wehikułu czteropędnikowego wykorzystują konfigurację krzyżową komór oscylacyjnych, ich kształt i własności drastycznie muszą różnić się od kształtu i własności pędników dyskoidalnego magnokraftu bazujących na kapsule dwukomorowej (dla uświadomienia sobie różnic pomiędzy tymi dwoma konfiguracjami komór oscylacyjnych patrz podrozdziały C7.1 i C7.2). Również ogólny kształt samego wehikułu jest odmienny. Z tego też względu atrybuty czteropędnikowych UFO powinny być łatwo odróżnialne od atrybutów dyskoidalnych UFO. Ja szczegółowo przeanalizowałem dostępne mi opisy obserwacji UFO i znalazłem aż kilka przypadków, jakie wyraźnie wskazują, że zaobserwowano w nich właśnie czteropędnikowe UFO. Najbardziej reprezentacyjne z tych przypadków zostaną omówione w tym rozdziale.

Q1. Klasyczne przypadki obserwacji czteropędnikowego UFO

Prawdopodobnie najlepiej udokumentowany i przebadany przypadek zaobserwowania czteropędnikowego UFO stanowi słynne kiedyś w Polsce uprowadzenie śp. Jana Wolskiego na pokład tego statku. Miało ono miejsce dnia 10 maja 1978 roku. Wolski był rolnikiem w małej wiosce Emilcin koło Opola Lubelskiego - jego adres był następujący: Jan Wolski, Emilcin koło Opola Lubelskiego, 24-325 Skoków. Oto streszczenie relacji z jego uprowadzenia, wraz z opisem samego wehikułu i jego załogantów.

"Wczesnym rankiem dnia 10 maja 1978 roku, Wolski jechał furmanką przez drogę leśną w pobliżu swojej wioski. Zauważył on dwoje małych humanoidów (około 1.4 do 1.5 metra wysokich) ubranych w obcisłe czarne kombinezony z kapturami, idących tą samą drogą. Poruszali się oni w dziwnie niezgrabny sposób, utrzymując swoje nogi w rozkroku. Kiedy Wolski zaczął ich wyprzedzać, wskoczyli oni z obu stron na jego furmankę, zaskakując go przy tym swoją niespodziewaną zwinnością. W tym momencie wóz doznał szarpnięcia w sposób zwiastujący nieproporcjonalnie duże zwiększenie ładunku {oddziaływanie napędu osobistego?}. Siedząc po obu stronach Wolskiego, żywo dyskutowali z sobą jakiś problem, używając "diabelskiego" typu języka, składającego się z wielu ostrych i piskliwych dźwięków podobnych do gruchania gołębi i chichotów hieny. To wzbudziło w nim podejrzenia że nie są oni ludźmi. Kiedy w końcu furmanka wyjechała na małą leśną polankę, Wolski zauważył niezwykley wehikuł zawieszony około 4 do 5 metrów ponad powierzchnią ziemi - patrz **rysunek Q1**.

Wehikuł posiadał kształt małej prostokątnej chatki z dachem opisywanym przez Wolskiego "jak u stodoły" {z innych obserwacji UFO czteropędnikowego wynika, że dach ten był w kształcie piramidki}. Miał on prostokątny korpus o wymiarach (szerokość x głębokość x wysokość) wynoszących około 5x3x3 metry {co zgodnie z tabelą D1 świadczyłoby że był to prostokątny wehikuł czteropędnikowy typu T4 dla którego teoretyczna odległość osi pędników wynosi $l_w=5.37$, $l_b=3.10$, zaś wysokość wynosi $G = 3.29$ metrów}. Jego korpus z grubsza przypominał dwu-rotorowy helikopter. Wehikuł nie posiadał okien, a jedynie otwarte drzwi położone na środku przedniej ściany. Framuga tych drzwi ujawniła grubość ścianek wehikułu ocenianą na około 20 cm. UFO nie posiadało żadnego kołnierza, skrzydeł, nóg czy kół. Jedynymi elementami wystającymi z jego korpusu były cztery beczko-kształtne urządzenia (pędniki) ustawione w każdym narożu. Z każdej z tych czterech "beczek" odchodziła ku ziemi czarna, wirująca, pionowa forma opisywana przez Wolskiego jako "wiertło". "Wiertła" te sprawiały wrażenie wykonanych z czarnej materii stałej. Wszystkie cztery "wiertła" wirowały ogromnie szybko, chociaż nie powodowały one żadnego zauważalnego ruchu powietrza. Podczas wirowania wydawały słaby dźwięk buczący, nieco zbliżony do dźwięku wydawanego przez trzmiela.

Z drzwi tego UFO obniżyła się mała platforma przymocowana do czterech lin. Jeden z humanoidów wstąpił na nią i gestami nakazał Wolskiemu podążenie za sobą. Platforma dawała się odczuć jako sztywna i zdumiewająco pewna pod stopami, chociaż wyglądała ona niestabilnie i delikatnie. Wydzwignęła ona Wolskiego z jednym humanoidem do wehikułu, gdzie oczekiwało już na nich dalszych dwóch humanoidów. Czwarty z nich dołączył do reszty po drugim obniżeniu się platformy. Wehikuł ten posiadał więc czterech członków załogi {co ponownie, zgodnie z tabelą D1 świadczy że był on typu T4}. Wewnątrz wehikułu znajdował się pojedynczy prostokątny pokój. Jego ściany były całkowicie nieprzepuszczalne dla światła. Stąd jedynym źródłem oświetlenia był otwór drzwiowy. Drzwi były zawinięte w rodzaj pionowej tuby znajdującej się po ich lewej framudze. Podłoga, ściany, i płaski sufit wyglądały jak odlane z twardego w dotyku materiału podobnego do szkła. Pokój był pusty, bez żadnych mebli, zawierał jedynie pod czterema ścianami małe czarne ławeczki przymocowane do ściany linkami (po dwie linki na jedno siedzenie). Było kilkanaście ławeczek. W jednej ze ścian były dwa małe otwory, w których jeden z osobników manipulował czarną pałeczką.

Po krótkim przeglądzie medycznym Wolskiego, oraz działaniach jakie przypominały jego obfotografowywanie, humanoidzi zwolnili świadka. Kiedy umykał do domu, nie odnotował on chwili odlotu wehikułu. Jednak podczas przelotu na niewielkiej wysokości ponad Emilcinem, takie samo UFO zostało zaobserwowane przez innego świadka (małego chłopca) jaki określił je jako "latający autobus". Ów drugi świadek odnotował kwadratową klapę w podłodze wehikułu jaka pokazana została na rysunku K1. {Zgodnie z opisami z niniejszej monografii kłapa ta świadczy że wehikuł ten należał do pierwszej generacji o napędzie czysto magnetycznym.} Wkrótce po przelocie nad wioską wehikuł przyspieszył, wytworzył głośny **"bang" soniczny** i zniknął z widoku. Oględziny miejsca zdarzenia ujawniły ślady pozostawione przez załogę UFO, w postaci smug po przejściu przez pokrytą rosą trawę dwóch istot obok siebie, a także w kilku miejscach odcisków obuwia nietypowego kształtu (trapez zbliżony do prostokąta). Zauważono także ślady mogące wskazywać na pobieranie próbek ziemi. Obszar aktywności humanoidów koncentrował się wokół miejsca w którym ukryty był pod ziemią znajdujący się tam wówczas niezwykle "diabelski kamień" jaki najwyraźniej był głównym przedmiotem przylotu tych UFOautów." (Zauważ że zdjęcie tego kamienia pokazano na rysunku K1c z angielskojęzycznej monografii [1e]. Jak to wyjaśniłem w podrozdziale VB4.3.1, zainteresowanie UFOautów w tym właśnie kamieniu zostało potem definitywnie potwierdzone. Wkrótce bowiem po tym jak kamień ten stał się obiektem badań i jak zarejestrowano emisję dziwnego promieniowania jakie się z niego wydobywało, został on podany skrytemu sabotażowi UFOautów i zniknął na zawsze starannie ukryty przez sprzedawczyków podszywających się pod UFOlogów.)

Tyle samego opisu. Przypadek uprowadzenia Wolskiego swego czasu stał się tak słynny w Polsce, że kosmici okupujący naszą planetę zmuszeni byli użyć specjalnych środków i wybiegów dla jego wyciszenia. Jeden z użytych przez nich wybiegów opisany został w podrozdziale VB4.3.1. Pomimo tych nadzwyczajnych posunięć wyciszających, przypadek ten został dosyć dobrze zbadany i udokumentowany. Przykładowo cały szereg interesujących szczegółów na jego temat zawartych zostało m.in. w opracowaniu **[1Q1]** "Emilcin 1978 - 88 retrospektywne spojrzenie na CE-III", przygotowanego przez Wrocławski Klub Popularyzacji i Badań UFO (D.K. "Agora", Pl. Piłsudskiego 2, 51-152 Wrocław; Tel: 251483), Wrocław 1988 rok. Jan Wolski zmarł w dniu 8 stycznia 1990 roku, w wieku 83 lat.

Wszystkie atrybuty UFO Wolskiego dokładnie odpowiadają tym przewidzianym dla wehikułu czteropędnikowego. Wygląd i działanie jego beczko-podobnych pędników również odpowiadają w każdym szczególe konfiguracji krzyżowej pierwszej generacji. To zaś czyni przypadek Wolskiego jedną z najlepiej udokumentowanych obserwacji czteropędnikowego UFO pierwszej generacji.

Czteropędnikowe UFO było też zaobserwowane na przedmieściu Roseneath koło Dunedin, Nowa Zelandia, przez lokalnego mieszkańca o nazwisku A.J. Huddy (jego adres: A.J. HUDDY, 85 Hall Road, Sawyers Bay, Dunedin, New Zealand; Home tel: (03) 472-88-52; E-mail <aport@xtra.co.nz>). Obserwacja miała miejsce podczas czystej jesiennej nocy, kiedy silne światło Księżyca zwiększało widoczność. Dostarczyła ona doskonałego potwierdzenia dla przewidywanej konfiguracji jonizujących powierze obwodów magnetycznych u tego typu UFO. **Rysunek Q2** ilustruje zaobserwowane kształty i szczegóły. Oto raport świadka tej obserwacji:

"Zdarzyło się to o 2:56 nad ranem dnia 23 marca 1989 roku. Obudzony zostałem przez głośny **"bang" soniczny** podobny do tego jaki wytwarzają ponaddźwiękowe samoloty przekraczające barierę dźwięku (pamiętam że podobny bang zbudził mnie też jakieś 4 miesiące wcześniej). Zdecydowałem się wyglądać przez okno. Na zewnątrz była czysta noc z silnym Księżycem rozsiewającym światło na okolicę. Zauważyłem wehikuł zawisający koło kępy krzaków na przeciwległej stronie doliny, odległej około 1 kilometra od mojego domu. Wisiał on nieruchomo, około 10 metrów ponad powierzchnią gleby, nad niezamieszkałą częścią góry lokalnie nazywanej "Blue Skin Hill" {tj. "Niebieskoskóra góra"}, nieco na prawo od zbiornika wodnego z Sawyers Bay. Położenie wehikułu było w przybliżeniu na tej samej wysokości co mój dom i zorientowane w kierunku NNW od mojego okna, tj. na azymucie magnetycznym 330 . UFO było wyraźnie widoczne na tle otoczenia oświetlonego światłem Księżyca, z uwagi na wstęgi niebiesko-białego ciągłego światła jakie otaczały jego kadłub. Było ono w kształcie przezroczystej, sześcienniej kostki, pokrytej piramidkowym dachem. Długość jego kwadratowych ścian szacuję na około 9 metrów. Z naroży wehikułu cztery kolumny biało-niebieskiego iskrzącego się, ziarnistego światła odchodziły ku dołowi. Swym wyglądem i zachowaniem ziarna isker w tych kolumnach przypominały migotanie "białego szumu" widocznego na ekranach telewizorów kiedy nie przechwytyują one żadnej stacji. Każda ze ścian bocznych wehikułu przekreślona była pasmami stałego (tj. nie migoczącego) niebiesko-białego światła. Pasma światła pojawiające się z tyłu wehikułu były także widoczne poprzez jego przezroczyste ścianki.

Po obserwowaniu wehikułu przez kilka minut zaprzestałem patrzenia i położyłem się do łóżka. Jednakże niezwykle widok nie dawał mi zasnąć. Po około 10 minutach wstałem więc aby ponownie popatrzeć. Wehikuł ciągle zawisał nad tym samym miejscem. Po krótkiej obserwacji znowu zaprzestałem oglądania. Około 3:15 popatrzyłem ponownie ale wehikułu już tam nie było. Cztery dni później przygotowałem rysunek ze swojej obserwacji, jaki załączam z tym raportem."

Wizja lokalna jakiej dokonałem, potwierdziła że zaobserwowana geometria i wzajemny stosunek wymiarów tego UFO odpowiadają dokładnie tym opisanym równaniami zawartymi w rozdziale D. Ponadto umożliwiła ona ustalenie kilku dodatkowych szczegółów. Przykładowo zostało stwierdzone że wehikuł podczas zawisania przyjmował pozycję przy której jego tylnia ściana skierowana była ku magnetycznej północy. Ponadto zawisał on wychylony o około 20

z pozycji pionowej, tak że cztery kolumny jego migoczącego światła z pędników ustawione były równoległe do linii sił lokalnego pola magnetycznego. (Kąt inklinacji magnetycznej dla Dunedin wynosi około $I=70^\circ$.) Wszystkie te ustalenia potwierdzają że napęd tego UFO wykorzystywał ziemskie pole magnetyczne i że z tego właśnie powodu wehikuł musiał zawisnąć pochylony pod opisanym kątem aby dostosować się do lokalnego przebiegu tego pola.

Istnieje jeden aspekt powyższej obserwacji UFO z Roseneath na który należy zwrócić tu uwagę w kontekście podrozdziałów V1.1 i V4.7.3. Jest nim fakt że w trakcie całej tej obserwacji umysł A.J.H. najwyraźniej był manipulowany za pośrednictwem jakichś urządzeń do zdalnego (telepatycznego) kontrolowania poglądów, nastrojów i zachowań. Jak bowiem świadek mi to potem relacjonował, przez cały czas patrzenia na owe UFO miał on świadomość jakiegoś wewnętrznego nakazu wmawiającego mu że obserwowany właśnie wehikuł jest niczym nadzwyczajnym, że powinien przestać zwracać na niego uwagę, położyć się do łóżka i kontynuować spanie. Dokładnie to też A.J.H. czynił, aczkolwiek z drugiej strony coś też w nim się jednocześnie buntowało przeciwko otrzymywanemu nakazowi i co jakiś czas usiłował wstawać z łóżka aby kontynuować swoją obserwację. Najbardziej niezwykłym w owym manipulowaniu umysłu A.J.H. było to że świadek ten jest operatorem kamer telewizyjnych, zaś w chwili obserwacji jego domek jak zwykle dosłownie zawałony był gotowymi do działania kamerami, oraz że w normalnych okolicznościach pierwszą rzeczą, którą on zawsze czyni widząc cokolwiek interesującego, to sfilmowanie tego swoją kamerą. W przypadku jednak omawianej obserwacji, jego typowe zachowanie operatora kamer i nawyk automatycznego filmowania wszystkiego, zostały w jakiś sposób zdalnie zagłuszone i powstrzymane. Obecnie świadek ów nie potrafi ani zrozumieć ani wyjaśnić swego ulegnięcia manipulacji zachowania tamtej nocy i do dzisiaj "pluje sobie w brodę" że nie znalazł w sobie siły skorzystania z posiadanej wówczas okazji, aby nakręcić najważniejszy film w swoim życiu.

Innym interesującym aspektem owego UFO było to, że podobny telepatyczny nakaz zignorowania efektów (śladów) jego przylotu najprawdopodobniej otrzymał również i właściciel posiadłości nad którą wehikuł ten zawisł (Mr. Dave Redinton, 64 Reservoir Rd., Sawyer's Bay, Dunedin, New Zealand). Właściciel ten wprawdzie sam nie zaobserwował owego UFO, wykazał też wysoką sceptycyzm kiedy A.J.H. poinformował go o dokonanej przez siebie obserwacji, jednak bez wątpienia dotknięty został jej skutkami. Wizja lokalna tej posiadłości jakiej dokonałem wspólnie z A.J.H., ujawniła bowiem w miejscu uprzedniego zawisu UFO cztery spore okręgi trawy świeżo wypalanej do gołej ziemi i rozłożone na kształt nieco zwichrowanego prostokąta dokładnie odpowiadającego ułożeniu słupów wirującego pola zaobserwowanego u tego UFO. Jednakże właściciel posiadłości wypytywany o owe okręgi najpierw próbował zbagatelizować całą sprawę, potem zaś przytoczył jakieś nieprawdopodobne wyjaśnienie o powstaniu tych wypaleń w efekcie zeszłorocznego wysiewu wapna nawozowego (na przekór że wypalenia wyraźnie były dopiero co powstałe). Jednocześnie jednak wypytywany o noc owego pojawienia się UFO przyznał, że nocy tej zaginęło mu kilka owiec ze stadka pasącego się w obszarze owych śladów. Ponieważ wiele dalszych tego typu aspektów lądowania UFO w Roseneath wymaga obszerniejszego wyjaśnienia, ich szczegółowsze omówienie przytoczone zostanie w [4].

Manipulowanie świadomości obserwatorów UFO w celu zbagatelizowania znaczenia całej obserwacji, praktycznie przewija się przez niemal wszystkie raporty osób które obserwowały jakiegokolwiek UFO operujące w stanie widzialnym. Najbardziej jednak trafnie i jednoznacznie manipulowanie to wyraził współautor traktatu [7B], Pan Magister Wiesław Szewczyk (Zalesie 57a, 37-430 Jeżowe), prezentując je w swoim liście do mnie datowanym 22.01.1998 roku. Oto jak opisuje on przypadek w którym owo manipulowanie wyraźnie mu się ujawniło, cytując z w/w listu: "Dnia 7 stycznia 1998 roku, o godzinie 7:50 rano, wyszedłem przed dom aby otworzyć bramę, miałem żonę zawieść do pracy. Jako że był piękny słoneczny ranek podziwiałem niebo. Często to czynię - zostało to chyba po służbie w wojskach lotniczych. Lubię obserwować samoloty. Stałem tak chwilę. Niebo było prawie bezchmurne - błękitne na północnym wschodzie. Na znacznym pułapie było kilka białych płasko

rozciągniętych obłoków. Jednak moja uwaga skupiła się na obiekcie ciemnoszarym. Obiekt różnił się od obłoków. Nigdzie na całym niebie nie było ciemnoszarych chmur. Ponadto jego kształt był bardzo regularny - cygaro ułożone poziomo o stosunku długości do wysokości 6:1. Zjawisko obserwowałem około 3 minut. Biorąc pod uwagę obrany punkt w terenie za orientacyjny, obiekt był nieruchomy lub podobnie jak chmury przemieszczał się względem mnie bardzo powoli. Obserwowane chmury miały takie kształty które wskazywały, że nie było silnych prądów powietrza. Ja jednak jako sceptycznie nastawiony do swoich obserwacji uznałem, że musi to być jakiś obłok, może z zakładów chemicznych, no a to że taki kształtny to przypadek. Po 3 minutach obserwacji skierowałem się do bramy - otwarłem ją, po 30 sekundach byłem na poprzednim miejscu - byłem ciekawy czy obłok/obiekt się przemieścił. Gdy stanąłem doznałem wstrząsu. Po ciemnoszarym obiekcie nie było śladu. Wtedy też przypomniałem sobie, że właściwie to ja interesuję się UFO - po kolejnych kilku minutach doszło do mnie, że w szufladzie leży w gotowości bojowej kamera video, aparat, oraz lornetki. Wymieniony epizod jest bardzo zbliżony z faktami które Pan opisuje w [3/2]. Zawsze chciałem zobaczyć UFO, mam nawet ułożoną procedurę co mam wówczas robić - a jak doszło do obserwacji zachowałem się całkowicie obojętnie." Do powyższego warto dodać, że z moich badań wynika iż absolutnie w każdym wypadku kiedy UFO zmuszone są z jakichś powodów do działania w trybie widzialnym, ich komory oscylacyjne działające jako potężne nadajniki, emitują telepatyczne nakazy manipulujące ludzką świadomością. Nakazy te zalecają aby każdy przypadkowy obserwator przestał zwracać uwagę na to co widzi, bowiem widziany obiekt nie jest niczym niezwykłym a jedynie czymś zupełnie naturalnym. W rezultacie niemal wszyscy ulegają tej manipulacji i stąd prawie nikt podczas obserwacji UFO nie zachowuje się jak powinien. Z manipulacji tej należy więc zdawać sobie sprawę. Wszakże posiadanie świadomości jej istnienia jest w stanie dopomóc w chwili obserwacji w przełamaniu nałożonej przez UFO telepatycznej blokady i umożliwić utrwalenie obserwowanego obiektu na zdjęciach lub wideo.

Oczywiście obserwacje czteropędnikowego UFO opisywane są też w literaturze. Niestety badaczy jacy dokonują ich dokumentacji z reguły nie mają zielonego pojęcia na ich temat, stąd albo wypisują najróżniejsze bzdury, albo też raportują nie to co w nich najważniejsze. Wszakże nie mają oni narzędzia w postaci Teorii Magnokraftu, która by ich prowadziła poprzez zadawanie właściwych pytań i dokumentowanie istotnych szczegółów. Aby dać tutaj przykład rodzaju opisów czteropędnikowego UFO jakie znaleźć można w literaturze, to dosyć reprezentacyjna jego próbka zawarta jest na stronie 34 artykułu [2Q1] pióra Karli Turner, "Wzięcie Anity", opublikowanego w polskojęzycznym kwartalniku UFO, nr 2 (30), kwiecień-czerwiec 1997, strony 26 do 35. Oto cytowanie odnośnego opisu. "Zeszłej nocy przyśniło mi się, że stałam na podwórzu i patrzyłam na nocne niebo. Zobaczyłam prostokątnego NOLa unoszącego się na wysokości około pięciuset stóp {150 m} nad domem. Miał z boku rakiety i zaczął strzelać z nich do rosnących niedaleko domu drzew." Ponieważ przypadek ten pozbawiony jest technicznych szczegółów do których obecności czytelnik niniejszej monografii zapewne zdążył się już przyzwyczaić, zinterpretuję go tutaj pokrótce aby wyjaśnić co się wówczas działo i co było zaobserwowane. Uprawdzeni do UFO przez zwrot "przyśniło mi się" zwykle opisują zdarzenia jakie nastąpiły naprawdę i w jakich brali fizyczny udział, tyle że obserwowali je dopiero po zostaniu wprowadzonymi przez kosmitów w głęboki trans hipnotyczny i stąd z uwagi na znajdowanie się w tym stanie uważają oni te zdarzenia tylko za sen. "Rakiety" z boku NOLa, były po prostu jego pędnikami. Ponieważ nie zostało podane jaki był kształt tych rakiet, można spekulować, że albo miały one kształt beczek - jak u UFO Wolskiego (patrz rysunek Q1), wówczas zaobserwowane UFO byłoby pierwszej generacji - patrz rysunek L1, albo też kształt pęków okrągłych rur jakie w dzisiejszych samolotach bojowych używa się dla odpalania rakiet - wówczas UFO byłoby trzeciej generacji - patrz rysunki L1 i M1. W końcu "strzelanie do drzew" byłoby przypadkowym uderzeniem tych drzew przez ogniste obwody magnetyczne wyrzucane z pędników owego UFO.

Kolejną klasyczną obserwacją czteropędnikowego UFO udokumentowaną w literaturze było uprowadzenie Carl'a Higdon dnia 25 października 1974 roku, jakie zostanie opisane w

podrozdziale T3 (przypadek Ad. 3) oraz zilustrowane na rysunku R4 (patrz książki [3Q1] Ronald'a D. Story (editor): "The Encyclopedia of UFOs". New English Library, London 1980, ISBN 0-450-04118-2, strona 171, oraz [5S1.1] Joshua Strickland: "There are aliens on earth! Encounters", Grosset & Dunlop, New York, 1979, ISBN 0-448-15078-6, strona 16). UFO jakie wprowadziło Higdon'a także posiadało kształt kostki sześcienniej. Jednak z zasady jego działania daje się wywnioskować że było ono wehikułem czasu, a więc należało już do trzeciej generacji. Na nieszczęście dostępne mi opisy bardziej koncentrują się na zdarzeniach niż na wehikule, stąd w chwili obecnej nie jest możliwe ustalenie czy Higdon faktycznie zauważył jakieś beczko-kształtne pędniki wystające z naroży tego statku.

Q2. Fotografie czteropędnikowego UFO

Opublikowanych także zostało kilka fotografii czteropędnikowego UFO. Najlepszym ich przykładem jest fotografia wykonana o 11:30 wieczorem dnia 23 marca 1974 roku koło Albiosc w górach Vosges we Francji, przez lokalnego lekarza który życzył sobie pozostawać anonimowym - patrz **rysunek Q3**. Jej kolorowa reprodukcja opublikowana była w książce [1Q2] pióra Adolfa Schneider i Huberta Malthaner: "Das Geheimnis der unbeakantnten Flugobjekte" (znaczy: "Sekret niezidentyfikowanych obiektów latających"). Hermann Bauer Verlag KG - Freiburg im Breisgau, West Germany, 1976, ISBN 3-7626-0197-6, strona 223. Ukazuje ona taki właśnie wehikuł czteropędnikowy wznoszący się w górę w trybie wiru magnetycznego. Jego kabina załogi otoczona jest chmurą zjonizowanego powietrza świecąca czerwonym kolorem. Należy zauważyć, że w Nowej Zelandii (półkula południowa) to czerwone świecenie zastąpione zostaje przez niebieski kolor - patrz rysunek Q2. To z kolei dokładnie odpowiada kolorystyce świecenia powietrza spodziewanej w zasięgu biegunów magnetycznych wehikułu (tj. czerwony kolor koło bieguna N oraz niebieski koło bieguna S - patrz też rysunki P24 i P29). W czterech narożach UFO pokazanego na rysunku Q3 widoczne są białe, świecące kolumny wirującego powietrza zjonizowanego polem magnetycznym pędników. Wytworzenie takich wirujących kolumn pola może tylko nastąpić przez pędniki jakie wykorzystują konfiguracje krzyżowe. Wzajemne zorientowanie tych kolumn na fotografii z Albiosc, a także wzajemne proporcje wymiarowe, wykazują że uchwycony tam wehikuł stanowi właśnie UFO czteropędnikowe, podobne do wehikułu pokazanego na rysunku D1.

* * *

Aczkolwiek niniejszy rozdział, jeśli porównany z rozdziałami O, P i R, pokazuje odmianę UFO ukazującą się niezmiernie rzadko, ciągle dodaje on dalszego materiału dowodowego do już i tak ogromnego materiału potwierdzającego ważność fragmentów Teorii Magnokraftu zaprezentowanych w tej monografii. Materiał ten konsekwentnie upewnia, że: (1) różne wehikule znane nam pod nazwą UFO istnieją obiektywnie i są często obserwowane, (2) okupujące nas cywilizacje starannie zacierają wszelkie ślady pozostawiane przez ich wehikule na Ziemi oraz starają się wyciszyć i uniemożliwić poznanie przez ludzi wszystkich przypadków ich zaobserwowania, (3) konstrukcja, wygląd i działanie UFO są wyjaśnialne na naszym poziomie wiedzy, (4) obserwacje UFO udowadniają istnienie już zrealizowanych urządzeń jakich opracowanie na Ziemi zaproponowane zostało w niniejszej monografii, oraz (4) wszystkie przypadki zaobserwowania UFO powinny być starannie badane jako że ich ewentualne kopiowanie w ziemskich urządzeniach napędowych może zaoszczędzić nam cennego czasu oraz uchronić nas od wielu niepotrzebnych badań i wydatków.

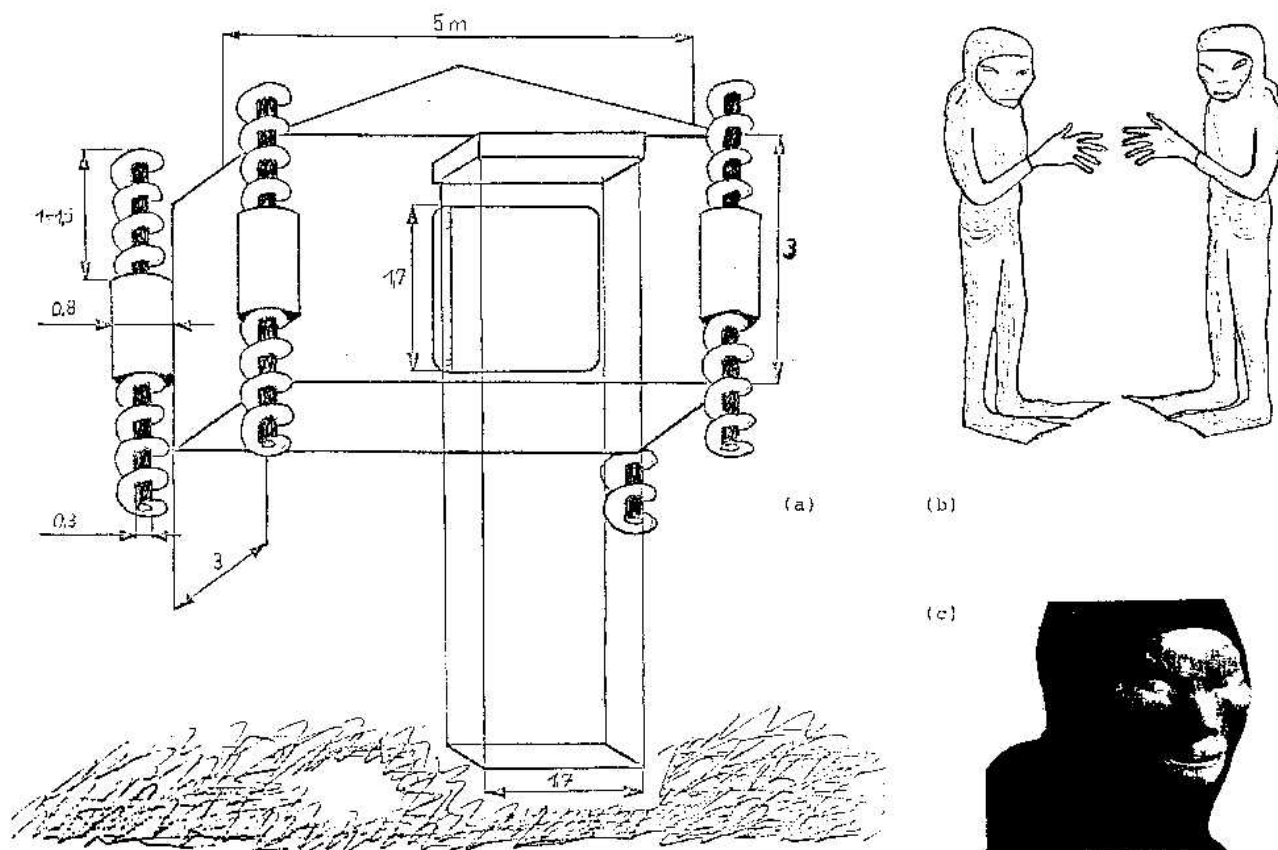

Rys. Q1. Czteropędnikowe UFO śp. Jana Wolskiego zilustrowane na podstawie relacji naocznych świadków. Rysunek ten adaptowano (po skorygowaniu kształtu jego dachu i podłogi na podstawie innych obserwacji czteropędnikowego UFO) z opracowania [1Q1] "Emilcin 1978 - 88 retrospektywne spojrzenie na CE-III", przygotowanego przez Wrocławski Klub Popularyzacji i Badań UFO (D.K. "Agora", Pl. Piłsudskiego 2, 51-152 Wrocław; Tel: 251483), Wrocław 1988 rok. Pokazuje on wygląd czteropędnikowego UFO jakie 10 maja 1978 roku zaobserwował śp. Jan Wolski, rolnik z Emilcina koło Opola Lubelskiego. Wehikuł ten posiadał kształt bezkiennej chatki lub "kostki", z dachem jak stodoła (w/g innych obserwacji "piramidkowym") i prostokątnymi drzwiami. W centrum spodniej strony jego podłogi widoczna była jakby protokątna kłapa o kształcie i wymiarach przystających do obrysu dachu na około wysokości. Na jego narożnikach osadzone były cztery pionowe beczko-kształtne pędniki. Produkowały one długie, cienkie i niezmiernie szybko obracające się kolumny, jakie Wolski opisał jako przypominające mu "czarne wiertła". Ich obroty nie powodowały widocznego zawirowania powietrza. UFO posiadało pojedyncze prostokątne pomieszczenie w środku, z płaskim sufitem jaki nie odpowiadał kształtowi dachu. Załoga oraz Wolski weszli do niego przez wyglądającą na niestabilną (lecz sztywną pod stopami) windkę jaka wyniosła ich do drzwi wehikułu za pomocą czterech plastikowych lin.

(a) Kształt i wymiary tego UFO. Pod względem danych konstrukcyjnych zestawionych w tablicy D1, może ono reprezentować czteropędnikowe UFO typu T4 o kształcie prostokątym (tj. dla którego $l_w = l_b = l$). W takim przypadku jego teoretyczne wymiary wynosiłyby $l_w=5.37$, $l_b=3.10$, $G=3.29$ [metrów] - porównaj powyższy rysunek z rysunkiem D1 i tablicą D1. Gdyby zaś wehikuł ten był sześciennym UFO tego samego typu T4, jedynie subiektywnie odebrany jako prostokątny, jego wymiary wynosiłyby: $l=4.38$ (gdzie $l=l_w=l_b$), $G=3.29$ [metrów].

(b) Sylwetki UFOonautów którzy uprowadzili śp. Wolskiego, w/g rysunku Krzysztofa Piechoty (z w/w opracowania WKPiB UFO).

(c) Zarys twarzy tych UFOonautów, w/g programu TV polskiej, prawdopodobnie z 1978 roku (z w/w opracowania WKPiB UFO).

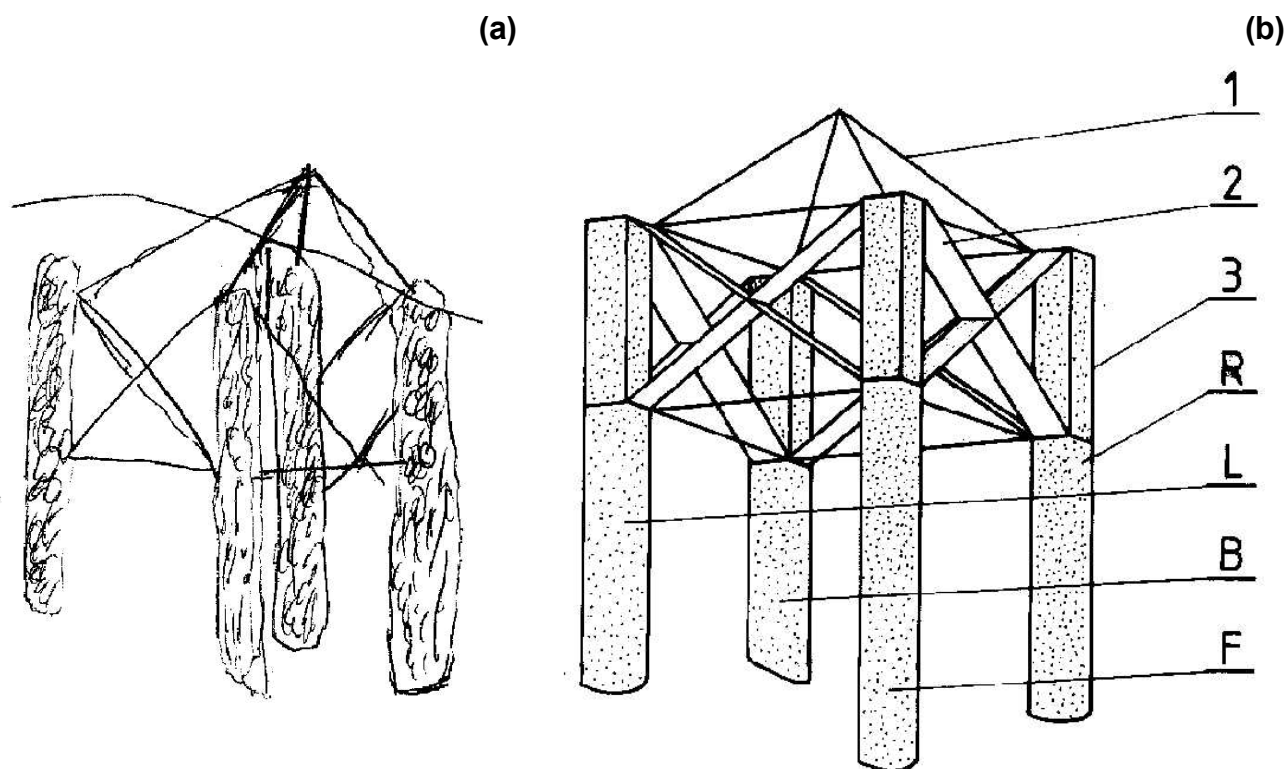

Rys. Q2. Nocny wygląd czteropędnikowego UFO zawisającego nieruchomo. Jedynymi widocznymi elementami były pasma biało-niebieskiego światła emanowanego przez powietrze zjonizowane wzdłuż obwodów magnetycznych wehikułu oraz na jego ostrych krawędziach (w czasie dnia przypuszczalny wygląd tego UFO pokrywa się z magnokraftem zilustrowanym na rysunku D1). Świecenie po tylnej stronie wehikułu też można było zauważyć przez jego przeźroczysty kadłub. Pokazane tu UFO zostało zaobserwowane w Nowej Zelandii o 2:56 nad ranem, dnia 23 marca 1989 roku, na przedmieściu Dunedin zwanym Roseneath. Zawisało ono około 10 metrów nad powierzchnią ziemi ponad niezamieszkałym zboczem góry lokalnie nazywanej "Blue Skin Hill". Podczas obserwacji obiekt ten odległy był od obserwatora o około 1 kilometr, usytuowany w stosunku do niego w kierunku NNW (tj. na azymucie magnetycznym 330).

(a) Oryginalny szkic świadka wykonany z pamięci w cztery dni po obserwacji.

(b) Moja rekonstrukcja dokładnego wyglądu tego UFO, wykonana w konsultacji ze świadkiem, oraz bazująca na teorii magnokraftu czteropędnikowego i badaniach wykonanych na miejscu zdarzenia. Pokazane zostały: R, L, B, F - prawa (right), lewa (left), tylnia (back) i przednia (forth) kolumna ziarnistych iskierek jakie wyglądem przypominały tzw. "biały szum" (po angielsku "white noise") występujący na ekranie niedostrojonego telewizora (kolumny te były formowane przez wirujące obwody magnetyczne czterech pędników wehikułu); 1 - warstewka zjonizowanego powietrza świecąca niebiesko-biało jaka podkreślała wszystkie ostre krawędzie statku; 2 - przekątne pasma świecącego powietrza zjonizowanego na drodze obwodów magnetycznych statku (obwody te przebiegały od każdego bieguna każdego z pędników do przeciwnego bieguna pędników do nich sąsiednich); 3 - przeźroczyste ścianki głównej komory oscylacyjnej z każdego pędnika.

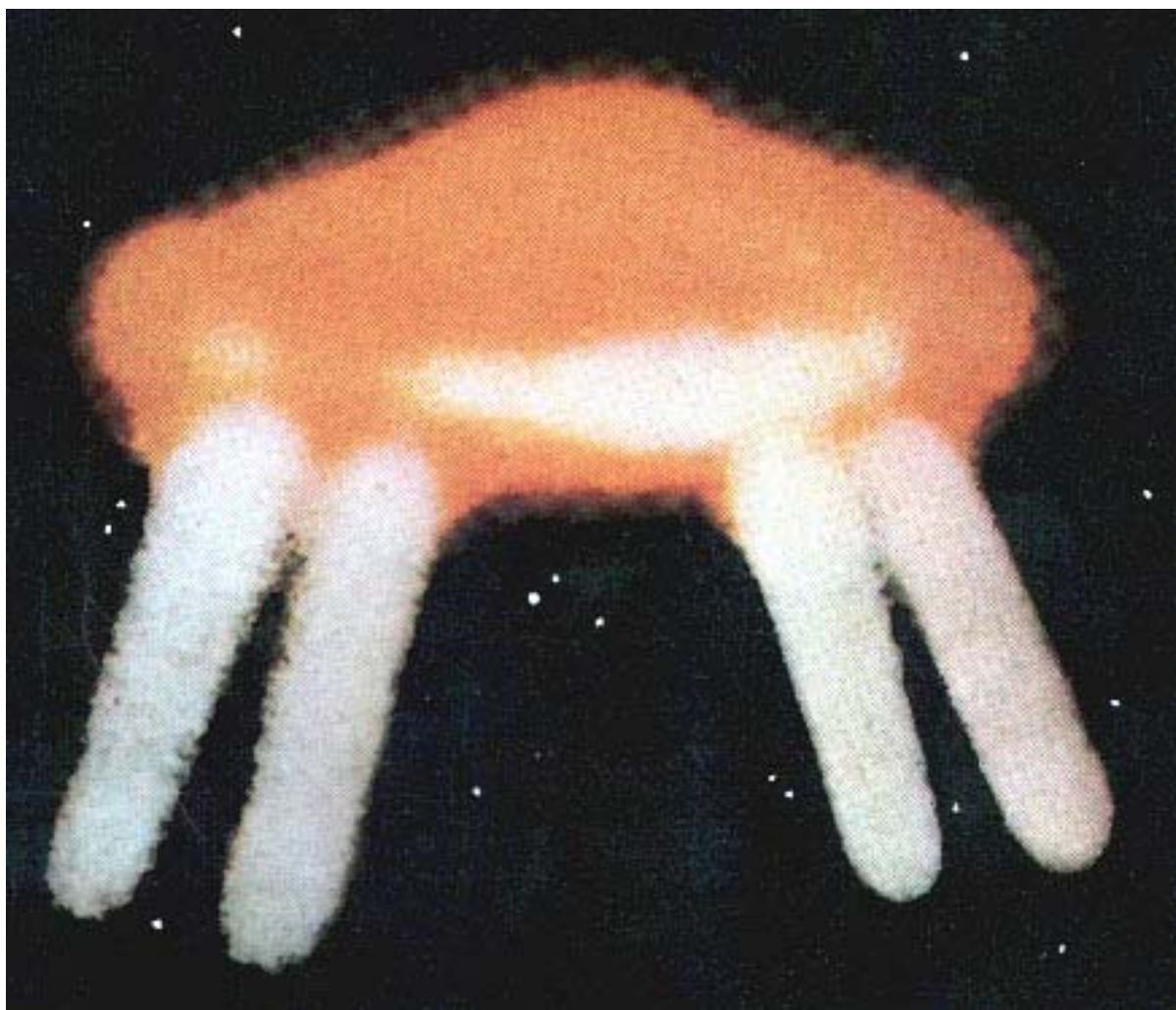

Rys. Q3. Fotografia czteropędnikowego UFO (oryginalnie w kolorze) wykonana o 11:30 wieczorem dnia 23 marca 1974 roku koło Albiosc w górach Vosges w Francji, przez lokalnego lekarza który życzył sobie pozostać anonimowym - patrz [1Q2] Adolf Schneider, Hubert Malthaner: "Das Geheimnis der unbeakannteern Flugobjekte" (means: "The secret of the unidentified flying objects"). Hermann Bauer Vlag KG - Freiburg im Breisgau, West Germany, 1976, ISBN 3-7626-0197-6, strona 223. Ukazuje ona ten wehikuł wznoszący się w górę w trybie wiru magnetycznego. Jego kabina załogi otoczona jest chmurą zjonizowanego powietrza świecąca czerwonym kolorem. Należy zauważyć, że w Nowej Zelandii (półkula południowa) to czerwone świecenie zastąpione jest przez niebieski kolor - patrz rysunek Q2. To z kolei dokładnie odpowiada kolorystyce świecenia powietrza spodziewanej w zasięgu biegunów magnetycznych wehikułu (tj. żółto-czerwony kolor koło bieguna N oraz zielono-niebieski koło bieguna S - patrz też rysunek P15). W czterech narożach pokazanego tu UFO widoczne są białe, świecące kolumny wirującego powietrza zjonizowanego polem magnetycznym pędników. Wytworzenie takich wirujących kolumn pola może tylko nastąpić przez pędniki jakie wykorzystują konfiguracje krzyżowe. Wzajemne zorientowanie tych kolumn na powyższej fotografii, a także wzajemne proporcje wymiarowe, wykazują że pokazany tu wehikuł stanowi właśnie UFO czteropędnikowe, podobne do wehikułu pokazanego na rysunku D1.

Rozdział R.**OBSERWACJE UFOonautów UŻYWAJĄCYCH MAGNETYCZNY NAPĘD OSOBISTY**

Motto: "Po nazwaniu czegoś innym określeniem natura tego nie ulegnie zmianie."

Dokonane w ostatnich czasach obserwacje UFOonautów dostarczają silnych dowodów, że znaczna liczba owych pozaziemskich istot używa rodzaj napędu osobistego, jakiego atrybuty pod każdym względem odpowiadają albo tym wymienionym w podrozdziale E6, albo nawet diskutowanym w podrozdziałach L4 i M4. Najbardziej reprezentacyjne przypadki owych dowodów, z jakimi zdołałem się zetknąć w czasie swoich dotychczasowych badań, zostały zaprezentowane w niniejszym rozdziale. Przypadki owawiane tutaj odnoszą się jednak będą głównie do napędu osobistego pierwszej generacji którego podstawy teoretyczne omówiono w rozdziale E. Natomiast obserwacje napędów osobistych drugiej i trzeciej generacji, również używanych już na Ziemi - tyle że przez przedstawicieli najbardziej zaawansowanych z okupujących naszą planetę cywilizacji, diskutowane będą odpowiednio w podrozdziałach T2 i T3.

Niestety, konieczność utrzymywania objętości tej monografii na możliwie najniższym poziomie, nie pozwala aby oprócz tych najbardziej reprezentacyjnych przypadków, choćby skomentowane też zostały niezliczone dalsze szeroko znane obserwacje w jakich atrybuty napędu osobistego UFOonautów zostały ujawnione. Jednakże opisane tutaj przypadki dostarczają zasad interpretacji jakie z łatwością dadzą się potem zastosować do innych opisów z którymi czytelnicy już się zetknęli, lub mogą się zetknąć dopiero w przyszłości.

Większość faktów i obserwacji podpierających rozważania niniejszego rozdziału celowo wybrana została z najbardziej klasycznych przypadków UFOlogii. Z tego też powodu szczegółowe opisy wielu z nich dostępne są w licznych książkach. W celu umożliwienia bardziej dogłębnego zapoznania się z nimi, dla każdego z tych klasycznych przypadków diskutowanych tutaj przytoczyłem także powołanie na odpowiednią literaturę źródłową.

Materiał dowodowy zaprezentowany w niniejszym rozdziale stanowi jedynie maleńki ułamek ogromnego oceanu faktów przepelniających dokumentację organizacji badających UFO oraz zbiory indywidualnych badaczy. Jeśli ktoś dokona analizy tego oceanu faktów, podobnej do analizy z niniejszego rozdziału, wtedy zaczyna być ewidentnym że wszystkie wykazują one doskonałą zgodność z przewidywanymi cechami napędu osobistego (patrz podrozdział E6). Logiczne zaś ustalenie istnienia takiej pełnej zgodności stanowi formalny dowód że **UFOnauci już obecnie użytkują kombinezony magnetycznego napędu osobistego.**

R1. Charakterystyczny wygląd użytkowników napędu osobistego

W większości raportów opisujących UFOonautów, wszystkie elementy kombinezonu napędu osobistego są łatwo zauważalne. Kombinezony noszone przez UFOonautów z reguły zaprojektowane są jako jedno-częściowe (zwykle srebrzyste, szare, czarne, lub zielonego koloru), czyli skutecznie eliminujące możliwość domykania się obwodów magnetycznych napędu poprzez ciało użytkownika. Ponadto, prawie zawsze kombinezony te obejmują też ciężki pas, buty z grubymi podeszwami (lub zauważalne epolety), oraz kaptur lub hełm. (Jeden z lepiej przebadanych przeze mnie przypadków spotkań z UFOonautami posiadającymi dokładnie taki pas i buty, to incydent Stanisława Masłowskiego z Wrocławia - patrz **rysunek R1**; szczegóły spotkania Masłowskiego podane zostały w podrozdziale S1.3.) Często owe buty i pas są odmiennego koloru (np. czerwonego) od reszty kombinezonu. Wielu

obserwatorów potwierdza także że przy słabym oświetleniu zauważyć się daje jarzenie się pasa i butów (lub pasa i epoletów). Jeden z wielu przykładów takiego jarzenia pokazano na **rysunku R2**.

Aby używać napędu osobistego z pędnikami w butach, UFOnauci muszą przyjmować bardzo charakterystyczne pozycje ciała. Pierwsza z dwóch możliwych takich pozycji wymaga aby nogi utrzymywane były w ciągłym rozkroku - patrz opisy z podrozdziału E2. Fotografia z **rysunku R3** ukazuje UFOnaucę właśnie w takiej pozycji. Fotografia ta jest jedną z czterech zdjęć wykonanych z użyciem lampy błyskowej około godziny 10 wieczorem dnia 17 października 1973 roku przez oficera policji Jeff'a Greenhaw z Falkville, Alabama, USA - patrz książka **[1R1]** Nigel Blundell, Roger Boar: "The World's Greatest UFO Mysteries" (Octopus Books Limited, London 1983, ISBN 0-7064-1770-4) strona 116. Policjant zrelacjonował że przemieszczanie się tego UFOnauty następowało "szybciej niż któregokolwiek z ludzi widzianych przeze mnie poprzednio" ("faster than any human I ever saw"). Jednak na przekór tej niezwyklej szybkości, na wszystkich czterech fotografiach istota ta posiadała nogi unieruchomione w rozkroku. Taki rozkrok w czasie szybkiego ruchu wskazuje więc na: (1) lot w powietrzu zamiast zwykłego biegnięcia, oraz (2) działanie sił "B" wzajemnego odpychania się od siebie pędników umieszczonych w podeszwach butów tej istoty (patrz rysunek E3). Warto w tym miejscu też dodać, że Jeff Greenhaw został usunięty z pracy "w nagrodę" za wykonanie tych unikalnych zdjęć ponieważ jego przełożeni zaczęli "czuć" że nie mogą już dłużej ufać komuś kto sfotografował UFO. Z jednej strony więc reakcja jego przełożonych dokładnie pokrywa się z działaniem osób manipulowanych w sposób opisany w podrozdziałach V1.1 i V4.2 (np. odnotuj że bazowana ona była na uczuciach w jakich manipulowaniu okupujący nas UFOnauci są mistrzami). Z drugiej zaś strony reakcja ta wykazuje wszelkie cechy "zemsty" okupujących nas UFOonautów na "uczestniku ruchu oporu" (patrz podrozdział V4.1.1) za dokonanie przez niego działania jakie godzi w ich interesy. Jak to już wyjaśniono w podrozdziale A4, ja także doznałem (i nieustannie doznaję) dokładnie takiego potraktowania, znam też sporo przypadków gdy inni członkowie ruchu oporu potraktowani zostali w równie opresyjny sposób (np. patrz śledztwo w sprawie Profesora Mack'a, opisane w podrozdziale T1).

Druga postawa możliwa do przyjęcia przez użytkowników napędu osobistego z pędnikami w butach polega na utrzymywaniu nóg w pozycji podkucniętej. Postawa ta spowodowana jest zachwianiem równowagi pomiędzy siłami "Q" oraz siłami "R" i "A" - porównaj rysunek E3. W takim przypadku siły przyciągające "Q" zaczynają dominować ponad siłami "R" i "A", podwijając nogi użytkownika ku pasowi. Górny UFOnauta z rysunku R1 przyjmował właśnie taką charakterystyczną postawę. Również średniowieczna płaskorzeźba "diabła" znajdująca się przy wejściu do korytarza z ubikacjami na Zamku Górnym w Malborku, wykazuje znaczne podobieństwo do opisów UFOonautów lecących w takiej właśnie podkucniętej pozycji (warto zauważyć, że płaskorzeźba ta wykonana była w średniowieczu, a więc w okresie największego nasilenia pojawień się i obserwacji "diabłów" w Europie - zapewne jej twórcy dobrze więc znali szczegóły pokazywanej przez siebie istoty). Ciekawostką owej rzeźby diabła z zamku w Malborku jest, że podczas ostatniego pobytu w Polsce chciałem ją sfotografować, aby przytoczyć potem w swoich monografiach jako jedną z ilustracji, niestety mój aparat - który działał bez zarzutu zarówno przed ową fotografią, jak i po niej, w czasie wykonywania tego zdjęcia po prostu odmówił posłuszeństwa i w żaden sposób nie dało się z niego wydusić zadziałania. Mimo wszystko zdołałem potem znaleźć anonimowego fotografa, który utrwalił tą rzeźbę dla mnie, tak że na przekór owego technicznego przeszkadzania, ciągle rzeźba ta została opublikowana jako rysunek N5 niniejszej monografii, a także jako część rysunku C4 "d" w traktacie [4B].

Używanie napędu osobistego pierwszej generacji powoduje indukowanie ładunków elektrycznych na wszystkich nieprzewodzących materiałach znajdujących się w pobliżu. Stąd też przykładowo włosy na odkrytych częściach twarzy, głów i rąk będą stawały dęba. Carl Higdon spotkał UFOnaucę nazywającego siebie "Ausso" z takimi właśnie postawionymi włosami - patrz **rysunek R4**. Spotkanie to odbyło się krótko po 4:15 po południu, dnia 25

października 1974 roku, na północnym skraju lasu zwanego Medicine Bow National Forest (south of Rawlings), Wyoming, USA - patrz opis w książce [2R1] pióra Ronald'a D. Story (editor): "The Encyclopedia of UFOs", New English Library, London 1980, ISBN 0-450-04118-2, strona 171 oraz książce [3R1] Joshua Strickland: "There are aliens on earth! Encounters" (Grosset & Dunlop, New York, 1979, ISBN 0-448-15078-6), strona 15. Więcej danych na temat tego spotkania podano w podrozdziale T3 (punkt Ad. 3). Również Stanisław Masłowski podczas swego spotkania we Wrocławiu, zilustrowanego na rysunku R1, był zaskoczony i ubawiony spostrzeżeniem że krwisto-czerwone włosy na twarzy i rękach najbliższej niego stojącego UFOnauty stały dęba.

R2. Niezwykłe możliwości UFOnautów użytkujących napęd osobisty

Najbardziej wyróżniająca się cecha UFOnautów używających napęd osobisty jest że są oni zdolni do bezgłośnych lotów w przestrzeni. Owa zdolność została potwierdzona przez zeznania wielu naocznych świadków którzy faktycznie widzieli UFOnautów lecących w powietrzu.

Jednym z lepiej znanych przypadków "latających" UFOnautów jest incydent z Hopkinsville dyskutowany w dalszej części tego podrozdziału. Przykładowo kiedy jedna z tych istot została zestrzelona z dachu kuchni przeleciała ona wysoko w powietrzu na odległość około 12 metrów - patrz opisy w [2R1] strona 191.

Małżeństwo Thew z Temuka w Nowej Zelandii, których obserwacja UFO opisana została w podrozdziale S1.1, z wyraźną emocją i poczuciem niezwykłości swych spostrzeżeń opowiadali mi, że z prawej strony ich układu niezespołonego, kilka metrów przed krawędzią statku, wisiała nieruchomo w powietrzu bez żadnego podparcia czy fizycznego połączenia z UFO, mała istotka podobna do dziecka ubranego w kombinezon kosmiczny. Z uwagi na zewnętrzny wygląd jej kombinezonu, a także z uwagi na nietypową pozycję (szeroki rozkrok nóg z szeroko wyciągniętymi i rozłożonymi na boki rękami) istotka ta przypominała im "Michelin tyre man" czyli pofałdowanego ludzika obrazowanego na reklamówkach opon samochodowych firmy Michelin (ciekawe w takim razie skąd owa firma zaczerpnęła ideę swego ludzika w kombinezonie kosmicznym - wszakże używała ten symbol już w czasach gdy nikt nawet jeszcze nie myślał o kombinezonach kosmicznych).

Istnieją również opisy spotkań kiedy latający UFOnauta jest głównym bohaterem całego zdarzenia. Przykładami mogą być: latająca istota człeko-podobna, lokalnie znana jako "człowiek ćma" ("mothman"), która w latach 1966/67 terroryzowała mieszkańców Point Pleasant w West Virginia, USA; czy też "duży ptak" ("big bird") o kształcie istoty ludzkiej jaki w 1976 roku wielokrotnie zostawał zaobserwowany w Rio Grande Valley, Texas, USA - patrz książka [2R1] strona 236; oraz książka [1R2] pióra Mil't'a Machlin i Tim'a Beckley: "UFO" (Quick Fox, New York, 1981, ISBN 0-8256-3182-3) strona 117. Również UFOnautci pokazani na rysunku R1 zostali zaobserwowani podczas unoszenia się (nie zaś stania) około pół metra ponad powierzchnią gleby. Trawa pod ich stopami falowała energicznie wskazując na działanie wirującego pola magnetycznego z podeszw ich butów.

Doskonałej obserwacji lecącego w powietrzu UFOnauty dokonał Wojciech Godziszewski (ul. Szczecińska 2c, 72-003 Dobra Szczecińska). Pokazał on potem mi samo miejsce zdarzenia, jak i zrelacjonował dokładnie jego przebieg. Kiedy 18 marca 1978 roku tuż po godzinie 21 jadąc samochodem wraz z żoną zaobserwował on cztery pomarańczowo i żółto świecące kule (wehikuły czasu) manewrujące nad lasem 3 kilometry za miejscowością Stolec, bez namysłu pognął aby dokonać obserwacji z bliższej odległości. Około 500 metrów przed miejscem zawisu tych UFO dostrzegł on dziwną istotę o wzroście około 1 metra zawisającą nieruchomo ponad środkiem szosy. Istota ta ubrana była w ciemno-brązowy, obcisły, jednoczęściowy kombinezon, w kolorze i konsystencji przypominający futro foki lub grubościenny strój pletwonurka. Kombinezon ten kończył się kapturem jaki ciasno otaczał całą głowę ukazując jedynie mały fragment białej twarzy z dużymi okrągłymi oczami. Istota

posiadała też jasny pas o szerokości około 10 cm jaki jarzył się silnym fosforycznym światłem. Takie samo jarzenie wydzielano się spod jej kończyn. Z tyłu miała ona jakby plecak - kwadratowe uwypuklenie o pojemności dwóch cegieł. Istota zawisała na wysokości około pół metra ponad szosą, zorientowana w ukośnej pozycji ciała jak "siedzący pies". Kończyny odchylone były na zewnątrz pod 45°. Głowa zadarta była do góry tak że istota patrzyła w kierunku nadjeżdżającego samochodu. Na jego widok zawróciła ona jednak do tyłu i raptownie przyspieszyła utrzymując stały dystans około 50 metrów od Godziszewskiego. W czasie lotu wolno przebierała nogami i rękami jakby dla balansu. Godziszewski przyspieszył więc aby podjechać bliżej i lepiej oglądać niezwykłego przybysza. Jednak po wyciśnięciu gazu do dechy i osiągnięciu najwyższej szybkości na jaką stać było malucha, istota ciągle utrzymywała ten sam dystans od samochodu. Przez więc około pół kilometra, wzdłuż bezludnej leśnej szosy przemieszczała się ta niezwykła para, lecący w powietrzu UFO nauta i ścigający go na pełnej szybkości maluch. W pewnym momencie istota nagle skrzyła w boczną drogę leśną, zmieniając raptownie swój kierunek lotu pod kątem prostym bez zwolnienia szybkości. Oczywiście maluch nie był aż tak zwrotny, zajęło mu więc kilkadziesiąt metrów wyhamowanie swej szybkości (przez Godziszewskiego szacowanej w tym momencie na około 120 km/godź). Po wycofaniu malucha i wjechaniu na ową drogę leśną, istoty już nie było widać. Jednakże jakieś 15 metrów od szosy samochód wypełniło uczucie paraliżującej grozy jakby przekazanej na drodze telepatycznej (patrz opisy "generatora odczuć" z punktu 4 w podrozdziale N3.2). Uczucie to uniemożliwiło dalszą jazdę i wymusiło powrót Godziszewskiego do domu.

Napęd osobisty nadaje też UFO nautom zdolności do wykonywania różnorodnych innych ruchów jakie zaprzeczają naszemu zrozumieniu praw natury. Ich przykładem może być UFO nauta który przekroczył pionową ścianę w sposób "zarezerwowany" dla owadów a pokazany na **rysunku R5** - patrz opis w [3R1] strona 14.

Najbardziej chyba niezwykłą cechą UFO nautów jest ich odporność na działanie naszych kul wystrzelonych w ich kierunku. Najlepszy przykład tej odporności zawarty jest w incydencie z Hopkinsville, Kentucky, USA, tj. obszaru gdzie "najpierw się strzela, potem zaś zadaje pytania" ("shoot first, then ask questions"). Nastąpił on dnia 21 sierpnia 1965 roku - patrz [2R1] strona 190 i [1R1] strona 108. Oto jego krótkie streszczenie.

Rodzina Langfords z Sutton Farm (ośmiu dorosłych i troje dzieci) zauważyła silnie świecący obiekt jaki osiadł na ziemi za ich oborą. Istota około metrowego wzrostu, ubrana w srebrzysty kombinezon, wyszła w ich kierunku. Dwóch mężczyzn złapało strzelbę dwunastkę i pistolet kaliber 22 i wypaliło z bliskiej odległości do przybysza. Istota została powalona na ziemię siłą uderzenia - jednakże ku zdumieniu patrzących szybko podskoczyła na nogi i pokłusowała z powrotem. Zaszokowana rodzina zabarykadowała się w domu. Potem jedna z kobiet wyrzała przez okno z kuchni i zobaczyła twarz podglądającej ją istoty z szerokimi podłużnymi oczami okrytymi wziernikiem hełmu. Mężczyźni przybiegli do kuchni i wypalili do istoty, jednakże znowu UFO nauta - aczkolwiek trafiony, uciekł bez widocznego uszczerbku. W sumie około 50 nabojów zostało wystrzelonych w przeciągu następnych 20 minut, jednakże żaden z nich nie uczynił szkody przybyszom. Kiedykolwiek któraś z istot została trafiona, odlatywała ona w powietrzu lub uciekała z zasięgu pocisków. Wszystkie kule jakie dosięgnęły przybyszy wydawały dźwięk jakby uderzały w cynowe wiadro. Same istoty nie wydawały żadnego dźwięku. Wprawdzie podłoże szeleściło gdy po nim przechodzili, jednakże nie było słyhać odgłosów kroczenia. Sprawiały one też wrażenie nieważkich, jako że zwolna spływały z drzew zamiast spadać z nich.

Cały incydent w Hopkinsville jest doskonałym potwierdzeniem wytwarzania "pancerza indukcyjnego" przez kombinezony napędu osobistego UFO nautów.

Kolejną elektromagnetyczną manifestacją działania napędu osobistego jest jego zdolność do indukowania prądów elektrycznych w obwodach zamkniętych, szczególnie jeśli obwody te posiadają transformator na swoim wejściu. W ten sposób telewizory lub radiodbiorniki zaczynają emitować dźwięki w zupełnie niespodziewanym momencie lub nawet ulegają przepaleniu, odkurzacze i sokowirówki mogą samoczynnie zacząć pracować

choć odłączone są one od sieci, itp. Przykładem incydentu jaki spowodował wystąpienie niektórych z tych efektów elektromagnetycznych jest łańcuch zdarzeń z Broadhaven, Anglia, pierwszy z których nastąpił w wczesnych godzinach nocnych, 24 kwietnia 1977 roku - patrz [1R1] strona 140.

Koło 1 w nocy Billy i Pauline Coombs siedzieli w swoim pokoju wejściowym kiedy Pauline nagle obróciła się aby wyglądnać przez okno. Zasłonięte ono jednak było przez wysoką, przerażającą figurę ubraną w srebrzysty kombinezon. Billy obrócił się w swoim fotelu i także dostrzegł niezwykle zarysy. Istota przywdziewała hełm z jakimś rodzajem świecącego się wziernika. Wąż przebiegał z jej ust do tyłu głowy. Jakby jarzeniowe światło {jarzenie pochłaniania} promieniowało z całej tej postaci, zaś kiedy dotknęła ona okna cała framuga zaczęła hałasować jakby podczas najsilniejszego sztormu - aczkolwiek wcale nie było wiatru tej nocy. Rodzinie pozostały dwie pamiątki z tego spotkania: przepalony telewizor oraz nieuleczalnie popalany krzak róży jaki rósł pod wspomnianym oknem. Przez cały rok po tym incydencie życie rodziny stało się piekłem. Ich dzieci często widziały jasne światła lądujące na ich posiadłości i znajdowały powypalane ślady następnego poranka. Podczas podróży na wybrzeże do pobliskiego St. Bride's Bay, rodzina dostrzegła dwie osoby w srebrzystych kombinezonach oraz latający dysk jak wnikały one do wnętrza skały (patrz podrozdział T2). Dwoje z ich dzieci zostało silnie poparzone w jakiś niezwykle sposób. Pięć telewizorów i osiem ich samochodów zostało tajemniczo poprzepalane. Potem zaś, tak samo nagle jak się zaczęły, wszystkie te dziwne zdarzenia zanikły {tj. naukowa ekspedycja UFOonautów zapewne odleciała na swoją planetę lub przestała się interesować tą właśnie rodziną}.

W powyżej opisanej obserwacji małżeństwa Coombs na uwagę zasługuje kilka szczegółów. Pierwszym z nich jest fakt że istnieje rasa okupujących nas UFOonautów która nie jest nawykła do oddychania w atmosferze ziemskiej i stąd musi używać hełmu oraz aparatu oddechowego - patrz też rysunki R3 i R5. W konfederacji okupujących Ziemię cywilizacji owe istoty z aparatami oddechowymi najczęściej wykonują zadania szpiegów, podglądaczy i policjantów - patrz podrozdział U9. Są one też źródłem świszczącego oddechu często słyszanego przez UFO abductees i opisanego w punkcie #10 podrozdziału V2. Kolejnym istotnym szczegółem jest silna wibracja framugi okna. Takie silne wibrowanie metalowych framug (w jednym przypadku również drewnianej furtki ale z metalowymi okuciami) poddanych działaniu pulsującego pola telekinetycznego napędu osobistego jest jednym z zjawisk powszechniej odnotowywanych przez UFO abductees - np. patrz punkty #5, #7 i #10 w podrozdziale V2.

Istnieją również dosyć częste obserwacje UFOonautów w których ujawniona zostaje ich zdolność do stania się całkowicie niewidzialnymi. Klasycznym przykładem takich obserwacji są wielokrotne incydenty z rodziną LeBel (następujące w Nowej Anglii, USA, podczas lat 1977 do 1978 - patrz książka [2R2] pióra Raymond E. Fowler: "Casebook of a UFO investigator, a personal memoir" (Prentice-Hall, Inc., Englewood Cliffs, New Jersey, 1981, ISBN 0-13-117432-0), strona 157) oraz z rodziną Andreasson'ów (opisane w książce [3R2], pióra Raymond'a E. Fowler, "The Andreasson Affair, Phase Two", Prentice Hall, Inc., Englewood Cliffs, New Jersey 07632, USA, 1982, ISBN 0-13-036624-2). Istnienie takich przypadków potwierdza że któryś z opisanych w tej monografii sposobów stawania się niewidzialnymi, np. wysoko efektywna soczewka magnetyczna, był formowany przez napęd osobisty tych UFOonautów.

Warto tu dodać, że w literaturze poświęconej obserwacjom UFO dosyć często występują też sprawozdania opisujące UFOonautów niewidzialnych tylko częściowo. Ich ciało, zwykle począwszy od pasa w dół, stopniowo staje się przezroczyste jakby zamieniające się w mgłę - patrz opis z ostatniego paragrafu w podrozdziale H3.1 monografii [5/3]. W Polsce taka właśnie obserwacja UFOludków przezroczystych od pasa w dół miała miejsce 8 sierpnia 1982 roku w Chałupach na Helu. Została ona dosyć dobrze udokumentowana w artykule [4R2] pióra Kazimierza Bzowskiego "Spotkanie w Chałupach" opublikowanym w tygodniku Perspektywy z grudnia 1982 roku, str. 9-12 (jej zubożona wersja, pozbawiona rysunku UFOonautów publikowana też była w czasopiśmie UFO, nr 14 (2/1993) strony 17 do 26).

R3. Ślady wypalane przez napęd osobisty UFOonautów

Jak to zostało już uświadomione w poprzednim podrozdziale, pędniki magnetyczne zamontowane w napędzie osobistym UFOonautów są w stanie dokonać dosyć sporych zniszczeń otoczenia. Jednym z bardziej charakterystycznych takich zniszczeń jest wypalanie śladów w masie organicznej przez pędniki zamontowane w podszewkach butów. Rozłożenie tych śladów będzie bowiem posiadało charakterystyczny wzór kroczący, bezspornie wykazujący że pędniki muszą być właśnie zamontowane w butach. Oczywiście poszczególne wypalenia składające się na takie ślady będą posiadały wszystkie cechy wypaleń magnetycznych, a więc będą bardzo podobne do wypaleń pozostawianych przez pędniki wehikułów UFO (patrz opisy z podrozdziału O2.1). Najlepiej przebadany przeze mnie przypadek wystąpienia śladów powypalanych przez napęd osobisty UFOonautów, dotyczy przypadku Jerzego Wasilewskiego z Wrocławia. Oto jego opis.

Dnia 4 września 1979 roku, około godziny 9:30 rano, mieszkanie Jerzego Wasilewskiego (ul. Kruszwicka 53/9, Wrocław), położone na czwartym (najwyższym) piętrze budynku, było patrolowane przez UFOonautę przywdziewającego napęd osobisty. Istota dostała się do mieszkania przez otwarte okno w kuchni upalając przy tym swym napędem łańcuszek grzybów suszących się w tym oknie. Jak to potem zostało odtworzone z pozostawionych śladów, po wleceniu do kuchni istota przebadala mieszkanie przelatując całą jego długość. Po dotarciu do drzwi wejściowych, UFOonauta osiadł na podłogę, po czym z wolna pomaszerował z powrotem do kuchni gdzie odbił się od podłogi i odleciał. Podczas przemarszu wzdłuż korytarzyka i kuchni pozostawił on na wyścielających je płytkach PCW (Poli-Chlorek Winyłu) 17 magnetycznie popalonych śladów ułożonych w charakterystyczny wzór kroczący. Każdy z tych śladów posiadał kształt okręgu o średnicy około 13 [milimetrów] - patrz **rysunek R6**. Oznacza to więc, że dla zabezpieczenia UFOonauty przed ewentualnym niespodziewanym postrzałem, pole magnetyczne z jego napędu cały czas wirowało wytwarzając efektywny "pancerz indukcyjny" (nieruchome pole uformowałoby bowiem kwadratowe wypalenia). Średnia odległość pomiędzy poszczególnymi śladami wynosiła około 0.4 [metra].

Płytki PCW zawierające owe ślady zostały szczegółowo przeanalizowane przez naukowców z Instytutu Chemii Nieorganicznej Politechniki Wrocławskiej. Poniżej zestawiono cechy tych śladów, jakich ustalenie nastąpiło w wyniku dokonanych analiz:

1. Materiał płytek w obrębie wypaleń ciągle posiadał swoją oryginalną strukturę.
2. Powierzchnia śladów nie wykazywała mechanicznego zgniecenia czy deformacji.
3. Żadnych obcych substancji (nawet w ilościach śladowych) nie wykryto w rodzimym materiale śladów. (Substancje takie musiałyby tam być obecne gdyby ślady zostały wypalone jakąkolwiek metodą chemiczną.)
4. Nie znaleziono śladów spalonego PCW. Materiał ten uległby spaleniowi gdyby płytki wystawione zostały na temperaturę przewyższającą 130 C.
5. Monotropiczny, pofalowany, czarny wzór widoczny na powierzchni śladów posiadał grubość kilku mikronów. Unikalna kompozycja chemiczna tego wzoru wskazywała że jego pochodzenie musiało zostać wywołane działaniem aktywnego ozonu atakującego cząsteczki Poli-Chlorku Winyłu.

6. Płytki zostały silnie odbarwione w obszarze śladów. Oznacza to że musiał na nie działać bardzo silny czynnik o wysokiej energii (np. potężne pole magnetyczne).

Powyższe własności śladów powypalanych w płytkach PCW umożliwiły ustalenie że następujące ewentualne przyczyny ich powstania mogą zostać definitywnie wyeliminowane:

- a) Wypalenie w efekcie dotyku gorącego przedmiotu.
- b) Wypalenie strumieniem gorącego gazu, plazmy lub elektronów.
- c) Mechaniczne zatarcie lub odbicie.
- d) Uderzenie rozprężającym się strumieniem zimnego gazu lub płynu.

W konkluzji badań, jako jedyna możliwa przyczyna dla spowodowania tych śladów pozostawało więc działanie niezwykle silnego, pulsującego pola magnetycznego, towarzyszone równoczesnym działaniem chemicznym na powierzchnię płytek cząstek zjonizowanego przez to pole powietrza (szczególnie zaś aktywnego ozonu). Niestety, obecna technika ziemską nie jest jeszcze w stanie wytworzyć pól magnetycznych wystarczająco silnych aby eksperymentalnie dowieść absolutnej poprawności tej konkluzji (tj. wykonać identyczne ślady za pomocą naszego pola magnetycznego).

W dniu swego pojawienia się, ślady UFO nauty posiadały bardzo intensywny, kredowo-biały kolor jaki doskonale kontrastował z niebiesko-szarym kolorem pozostałych części płytek PCW. Białosc tego koloru była tak silna, że zgodnie z opowiadaniem właściciela mieszkania początkowo sprawiała ona wrażenie jakby któryś z robotników z pobliskiej budowy włamał się do mieszkania i porzucił po nim ślady wapna ze swoich butów (podejrzanie owego włamania było zresztą głównym powodem dla którego fakt pojawienia się śladów został raportowany policji). Jednakże w miarę upływu czasu, intensywność bieli tych śladów stopniowo zaczęła się zmniejszać. Nawrót naturalnego koloru płytek następował przy tym według "krzywej połowicznego zaniku" o długości okresu przepołowienia wynoszącej około 120 dni. Kiedy w 1982 roku, tuż przed odlotem z Polski, po raz ostatni oglądałem owe płytki, kolor śladów był już nieodróżnialny od koloru reszty ich powierzchni. Jednakże czarny wzór ozonowy ciągle pozostawał niezmienny.

Warto tu dodać że w tym samym czasie jak omawiane płytki, także szereg innych podobnych śladów wytworzonych zostało we Wrocławiu. Na nieszczęście owe inne ślady nie zostały zachowane do badań. W jednym przypadku wełniany dywan, w jakim znaleziono krokowo porozstawiane dziury, został po prostu wyrzucony na śmieci zanim właściciele się zorientowali jakiego rodzaju materiał dowodowy on sobą reprezentuje. W innym przypadku, następującym już po tym jak płytki Wasilewskiego zostały rozświetlone ogólnokrajowym programem telewizyjnym, niezidentyfikowani prywatni kolekcjonerzy pozabierali płytki PCW zawierające następny układ podobnych śladów, zanim grupa badaczy UFO zdołała do nich dotrzeć. Wszystkie te trzy incydenty następujące w stosunkowo niedługich odstępach czasu od siebie, ujawniają że przypadki pozostawiania przez UFO nautów powypalanych śladów są dosyć częste, tyle tylko że brak wiedzy co one przedstawiają, a czasami prawdopodobnie także i obawa przed zostaniem wyśmianym, powstrzymuje ludzi przed ich podawaniem do publicznej wiadomości.

R4. Mitologiczne opisy użycia magnetycznego napędu osobistego

Motto niniejszego podrozdziału: "Sztuka maszerowania w czołówce postępu nie polega na zgadywaniu które już nam znane idee wyrażają prawdę, a na zrozumieniu że każda idea zawiera ziarenko prawdy i na oddzielaniu tego ziarenka od otaczających je plew."

Jeśli przeglądnąć dokładniej mitologię dowolnego kraju, wtedy natychmiast rzuca się w oczy, że jest ona pełna istot jakie w dzisiejszych czasach nazywalibyśmy UFO nautami, ale jakie w zależności od światopoglądu swych obserwatorów w dawniejszych czasach zwane były przy użyciu wielu innych nazw. Przykładowo w mitologii ludowej z terenów Polski owe nadprzyrodzone istoty nazywane były m.in. chochlikami, czarownicami lub czarownicami, dobrymi wrózkami, dżinami, karłami, koboldami, krasnoludkami, magami, nimfami, skarbnikami, skrzatami, sokubami lub inkubami, syrenami, zmorami lub marami, a w wielu przypadkach także czartami, dajmonami, diabłami lub diabolicami, spukami. Natomiast w mitologii angielskiej reprezentanci odmiennych ich ras nazywani są m.in.: brownie, centaur, dwarf, elf lub elves, fairy lub fairies, fay, genie, gnome, goblin, gremlin, harpy lub harpies, jinn lub jinny (jinnee), kobold, leprechaun, magus lub magician, mist people, mermaid, nymph, ogre, pyxie, satyr, siren, sorcerer lub sorceress, sprite, troll, witch lub wizard, etc., a w wielu przypadkach także demon (daemon lub daimon), dervish, deuce, devil, imp, puck, spook,

spunk. Jeśli rozważyć najbardziej charakterystyczne cechy owych istot, prawie pod każdym względem wykazywały one podobieństwo do dzisiejszych UFOonautów. Przykładowo następujące cechy w obu przypadkach są wspólne:

1. Podobnie jak to ma miejsce z okupującymi Ziemię UFOonautami, istoty te przynależały do innej niż Ziemianie kategorii bytów (np. w mitologiach klasyfikowano ich jako bogów, dzieci władcy mórz (Neptuna), nieśmiertelnych, istoty z nieba, diabłów, itp.), oraz zamieszkiwały odmienne światy (np. niebo).

2. Podobnie jak wielu z okupujących nas obecnie "nocturnal" UFOonautów którzy przeciwnie niż Ziemianie prawdopodobnie wyewoluowali ze stworzenia aktywnego w nocy, w wielu przypadkach istoty te prowadziły życie nocne, tj. nie lubiły naszego światła słonecznego zaś w swym działaniu preferowały obecność poświaty Księżyca.

3. Podobnie jak UFOnauci istoty te posiadały dwie odmienne płci, męską i żeńską, oraz analogiczne do ludzkich organy seksualne odpowiednie dla danych płci. Z chęcią też uprawiały stosunki seksualne z Ziemianami, zaś w wielu przypadkach stosunki te owocowały urodzeniem się dzieci.

4. Analogicznie do obecnych UFOonautów istoty te wykazywały nieco wyższe niż ówczesni ludzie standardy moralne, społeczne, edukacyjne, itp., co świadczy że znane im było działanie praw moralnych, żyły i pracowały w zorganizowanych społecznościach, miały dostęp do zaawansowanej wiedzy, itp. Przykładowo w codziennym obcowaniu zwykle albo mówiły prawdę, wywiązywały się z podjętych umów, dotrzymywały danego słowa, wykazywały odpowiedzialność za swoje działania, unikały wymuszania i przemocy, respektowały życzenia innych, albo też unikały tego wszystkiego za pośrednictwem jakiegoś zmyślnego wybiegu który wcale nie stanowił łamania. W swych działaniu kierowały się rozumem i logiką nie zaś uczuciami, przykładają ogromną wagę do uczenia się i zdobywania wiedzy, były niezwykle biegłe w sztukach i naukach, w wielu przypadkach uczyły ludzi nieznanym im rzemiosł i umiejętności, itp.

Szukające wyniki daje też analiza stanu moralnego diabłów z ludowych legend. Aczkolwiek bowiem diabły te powinny być nosicielami bezwarunkowego i pozbawionego wszelkich reguł zła, faktycznie w prawie każdym opowiadaniu ludowym przy codziennym obcowaniu wykazują one przestrzeganie reguł, systematyczność, wyższy respekt dla praw moralnych, obowiązkowość, oraz wywiązywanie się z podjętych umów, niż ludzie z którymi przychodzi im obcować. Obecnie, kiedy już wiemy o istnieniu i działaniu praw moralnych, analizując owe opowiadania staje się widoczne że tylko dawni ludzie z którymi diabły owe obcowały po prostu brutalnie łamali te prawa. Natomiast same diabły zdecydowanie unikały ich łamania a jedynie ostrożnie je obchodziły naokoło. Już bowiem wówczas diabły te wykazywały w swym postępowaniu kilka zmyślnych technik bardzo podobnych do technik działania dzisiejszych UFOonautów, jakie umożliwiały im że i bez łamania praw moralnych ciągle potrafili oni uniknąć ich wypełniania. W rozdziale JD techniki te opisane są generalnym określeniem "obchodzenie działania praw moralnych naokoło".

5. Telepatyczne zdolności. Podobnie jak obecni UFOnauci, istoty te również znały imiona napotkanych osób zanim osoby te zdążyły rozpocząć rozmowę, potrafiły odczytywać myśli swego rozmówcy, zawsze potrafiły trafnie zgadnąć jego/jej życzenia, itp.

6. W przeciwieństwie do logiki i powszechnie panującej opinii o możliwościach nadprzyrodzonych istot, nie były one w stanie panować ani nad siłami przyrody ani nad prawami fizycznymi, zaś wszelkie powodowane przez nie akcje nosiły charakter użycia odpowiedniego sprzętu. Przykładowo istoty te nie były w stanie spowodować padania deszczu bez pojawienia się chmur, nie mogły wywołać pioruna uderzającego z jasnego nieba i nie potrafiły też zmusić pioruna do uderzenia w miejsce jakie sobie zażyczyły, nie były w stanie zmusić wody do płynięcia w górę rzeki, kamieni do upadania ku niebu, morza do zamarznięcia latem, księżyca do rozpadnięcia się na dwie części, ani słońca do zawrócenia w połowie swej wędrówki po nieboskłonie. Jednym słowem przyroda i prawa fizyczne odnosiły się do nich w takim samym stopniu jak odnoszą się do ludzi.

7. Wykazywane przez nie nadprzyrodzone moce nie miały swego źródła w samej naturze tych istot, a zawsze pochodziły z technologicznie wysoko zaawansowanego ekwipunku (w mitologii opisywanego z użyciem terminu "magiczny") jakie istoty te posiadały w swojej dyspozycji, np. ubrania (tj. kombinezonu napędu osobistego), różdżki (tj. prawdopodobnie wydłużonej komory telekinetycznej), niewidzialnego magicznego oleju trzymanego w kwadratowym szklanym słoju (tj. prawdopodobnie pola magnetycznego przechowywanego w kapsule dwukomorowej), itp.

8. Analogicznie do UFOonautów istoty te wykazywały też wszelkie cechy charakterystyczne dla użycia opisanego w tej monografii napędu osobistego. Przykładowo były one w stanie latać w powietrzu, znikać z widoku na życzenie (stawać się niewidzialne), posiadały niezwykłą siłę fizyczną, odporność na działanie naszej broni, szybkość, niezrozumiałą dla dawnych ludzi możliwość komunikowania się na odległość, oraz wiele innych atrybutów jakie w dzisiejszych czasach łatwo wyjaśnić po prostu zaawansowaną technologią używaną przez nich kombinezonu i wyposażenia napędu osobistego.

Ponieważ jednym z twierdzeń szczególnie uwypuklanych w tej monografii (patrz np. podrozdziały P6 i P5) jest że nasza planeta od tysięcy już lat okupowana jest przez kilka zaawansowanych cywilizacji pozaziemskich, naturalną więc konsekwencją tego twierdzenia będzie że Ziemianie musieli na przestrzeni wieków obserwować przedstawicieli tych cywilizacji w chwili użytkowania przez nich napędu osobistego. Stąd też rodzi się teza niniejszego podrozdziału stwierdzająca że **"nadprzyrodzone istoty jakie na przestrzeni wieków opisywane są w ludowym folklorze pod różnorodnymi nazwami reprezentują po prostu dawne obserwacje różnych UFOonautów używających napędu osobistego"**. W przypadku wykazania prawdy tej tezy, uzyskany zostanie nie tylko dodatkowy materiał obserwacyjny potwierdzający użycie napędu osobistego przez UFOonautów, ale także nastąpi otwarcie interpretacyjne niezwykle bogatego źródła szczegółowych danych o UFOonautach umożliwiającego wykorzystanie wielowiekowej akumulacji doświadczeń empirycznych naszej cywilizacji dotyczących różnorodności ras i typów okupujących nas istot, cech ich charakterów, ich zachowań, wyglądu, atrybutów, posiadanego ekwipunku, itp. Przykładowo daje się łatwo wydedukować, że tzw. "diabły" z ludowych opowieści, we wszelkich swych cechach odpowiadają charakterystyce karłowatych (tj. 90 do 120 cm wzrostu) "nocturnal" humanoidów, przybywających na Ziemię z gwiazdy przez nas nazywanej Zeta Reticuli, a znajdujących się obecnie na etapie 1D swego rozwoju (patrz klasyfikacja z podrozdziału M6). Humanoidzi ci m.in. odpowiedzialni są za uprowadzenie ś.p. Jana Wolskiego - patrz podrozdział Q1. Stąd poprzez studiowanie ludowych opisów diabłów można wyrobić sobie doskonały obraz owych humanoidów, włączając w to nawet ich profil psychologiczny i socjalny.

Treść niniejszej monografii, a ściślej jej podrozdział E6, dostarcza doskonałej możliwości przetestowania prawdy zaproponowanej tu tezy przy użyciu tzw. "metody **rozstrzygającego dowodu**" (po angielsku: "Conclusive Evidence Method").

Metoda rozstrzygającego dowodu jest równie starą i niezawodną metodą dowodzenia prawdy określonej tezy jak metoda "porównywania atrybutów" opisana w podrozdziale P1. Jest ona szeroko używana w sądach (np. dla dowiedzenia winy oskarżonego) oraz przez naukowców (dla dowiedzenia poprawności nowych teorii naukowych). Generalnie rzecz biorąc sprowadza się ona do zrealizowania dwóch działań dowodzących, które niekoniecznie muszą być dokonywane w podanej tu kolejności. Pierwszym z nich jest teoretyczne zidentyfikowanie rodzaju tzw. "rozstrzygającego dowodu" jaki zadecydowałby o poprawności danej tezy. Owym "rozstrzygającym dowodem" musi być jakiś fakt który nie wystąpiłby w przypadku gdyby dana teza była nieprawdziwa i który jednocześnie nie mógłby zostać spowodowany przez żaden inny czynnik niż prawdziwość tej tezy. Przykładowo w przypadku dowodzenia winy oskarżonego takim "rozstrzygającym dowodem" mógłby być film uwieczniający przebieg przestępstwa dokonywanego przez danego oskarżonego. Drugim działaniem dowodzącym w tej metodzie jest empiryczne wykazanie że "rozstrzygający dowód" faktycznie istnieje dla rozważanej tezy. Przykładowo gdyby udowadniana była naukowa teza

że "antymateria istnieje" (patrz rozdział G) rozstrzygającym dowodem m.in. mogłoby być zaprezentowanie kawałka tej substancji.

W przypadku udowadniania z użyciem metody rozstrzygającego dowodu prawdy tezy niniejszego podrozdziału, doskonały rozstrzygający materiał dowodowy wskazuje postulat zawarty w ostatnim ustępie z podrozdziału E6 o "zaniku atrybutów napędu osobistego z chwilą zdjęcia kombinezonu tego napędu". Istoty bowiem naprawdę nadprzyrodzone (np. aniołowie w religijnym sensie tej nazwy) powinny zachowywać swoje atrybuty nadprzyrodzoności nawet w przypadku gdy pozbawieni zostaną posiadanego kombinezonu (ich atrybuty wynikają wszakże z tego czym oni są nie zaś z ekwipunku jaki ubierają). Natomiast UFOnauci używający magnetycznego napędu osobistego pierwszej generacji utracą swoje atrybuty nadprzyrodzoności z chwilą gdy tylko pozbawieni zostaną swojego kombinezonu (należy zauważyć że powyższe niestety traci swą ważność dla napędu drugiej i trzeciej generacji wstawianego chirurgicznie w ciała swych użytkowników). Kierowany powyższym dokonałem więc przeglądu mitologii różnych narodów, aby sprawdzić czy istnieją w nich jakieś legendy dotyczące nadprzyrodzonych istot tracących magiczne atrybuty po zdjęciu swego ubioru.

Ku swemu zdumieniu odkryłem, że w mitologii prawie każdego narodu istnieją legendy na ten temat. W książce **[1R4]** pióra Katherine M. Briggs, "The Vanishing People (a study of traditional fairy beliefs)" B.T. Batsford Ltd., London 1978, ISBN 0-7134-12-40-2, strona 39, przytoczona jest nawet naukowa analiza niektórych takich legend. Generalnie rzecz biorąc, większość z nich sprowadza się do opisanie sposobu w jaki ziemski mężczyzna wchodził w posiadanie nadprzyrodzonej piękności (poprzez zarekwirowanie jej ubioru) którą potem zmuszał gwałtem albo przekonywał perswazją aby została jego żoną. Nienawykłe jednak do trudów i niewygód życia na Ziemi piękności niestety szybko miały dosyć i wracały do nieba. Ich powrót zwykle następował zaraz po urodzeniu dziecka poczętego w ich pierwszych uniesieniach miłosnych z Ziemianem. Chyba najbardziej reprezentacyjna z tej grupy legend opisana jest mitologią koreańską. Jej doskonały przykład opublikowany został pod tytułem "The Woodcutter and the Heavenly Maiden" (tj. "Drwal i dziewczica z niebios") w książce **[2R4]** pióra Suzanne Crowder Han, "Korean Folk & Fairy Tales" Hollym Corporation, USA, 1991, ISBN 0-930878-03-5, strony 101 - 106. Inna, nieco zubożona wersja tej samej legendy opublikowana jest też w książce **[3R4]** pióra Zong In-Sob, "Folk Tales from Korea", 3rd edition, Hollym International Corp. (18 Donqald Place, New Jersey 07208, USA) 1982, ISBN 0-930878-26-4, strony 16-18. Oto jej streszczenie.

"Samotny młody drwal dowiedział się o odosobnionym jeziorze w górach gdzie kąpały się niebiańskie panienki. Ponieważ był on zbyt ubogi aby nabyć sobie ziemską żonę, postanowił podstępem zdobyć właśnie jedną z owych niebiańskich piękności. Ukrył się więc w chaszczach, zaś gdy niebiańskie panny zleciały na ziemię aby zażyć kąpieli, ukradł i ukrył strój najpiękniejszej z nich. Gdy więc nadszedł czas odlotu, biedna piękność nie miała jak powrócić do nieba. Drwal wyszedł więc z chaszczy i wyperswadował bezbronnej panience aby została jego żoną. Nie mając innego wyboru, dziewczyna musiała się zgodzić. Przez kilka następnych lat posłusznie więc gotowała mu ryż, zamiatała jego chatkę, cerowała jego ubrania i rodziła mu dzieci. Przez cały czas bardzo jednak tęskniła do swojego niebiańskiego domu i rodziny. Gdy więc po urodzeniu drwalowi trzeciego dziecka kolejny raz poprosiła aby oddał jej cudowny strój, drwal sądząc że jest już szczęśliwa jako jego żona, nieopatrznie uległ jej namowom. Piękność szybko włożyła strój na siebie. Natychmiast nad ich chatką pojawiła się czarna wirująca chmura (tj. zapewne UFO lecące w trybie wiru magnetycznego - patrz podrozdział F10.1). Wtedy niebiańska kobieta wzięła jedno dziecko do jednej ręki, drugie dziecko do drugiej ręki, zaś trzecie dziecko pomiędzy swe nogi, pomachała mężowi na pożegnanie i zniknęła na zawsze w tej chmurze."

W powyższej legendzie, podobnie jak we wszystkich innych przytoczonych w niniejszym podrozdziale, uderzający jest niezrozumiały dla ludzi brak solidarności u istot z nieba oraz opuszczanie przez nie swej współtowarzyszki w biedzie (tj. odlatywanie do nieba podczas gdy piękność bez skrzydeł pozostawiona jest sama sobie - bez pomocy i kogoś dla

towarzystwa lub obrony). Aczkolwiek dla ludzi ciągle jeszcze jest ono niezwykle, takie zachowanie staje się normalnym w ponurej filozofii jednej grupy kosmitów (tych omijających prawa moralne) omówionej na początku podrozdziału JB5. W miarę jak na Ziemi średni zasób energii moralnej zaczyna się stopniowo obniżać (patrz podrozdziały JD1.6 i JE3.7) zachowania tego typu zaczynają być odnotowywalne także i wśród naszego społeczeństwa.

Podobne legendy można znaleźć w mitologii wielu narodów. Aby podać tu ich przykład z zupełnie innej części świata, w książce **[4R4]** pióra Edith Fowke, "Tales told in Canada", Doubleday Canada Ltd., Toronto 1986, ISBN 0-385-25041-X, strony 102 - 104, przytoczona jest legenda pochodząca z Wysp Szetlandzkich. Jej tytuł "The Seal-Woman" (tj. "Kobieta-Foka"). Opowiada ona o samotnym rybaku który miał szczęście natrafienia na plażę gdzie jakieś nadprzyrodzone foki pozdejmowały swoje futra po czym już w ludzkiej postaci odbywały one taniec. Oczywiście tłumacząc powyższe na współczesny język, prawdopodobnie zobaczył on plażę, gdzie grupa UFOautów ubranych w kombinezony podobne do futra fok (np. patrz ubiór UFOauty zaobserwowanego w locie przez Wojciecha Godziszewskiego z Dobrej Szczecińskiej opisany w podrozdziale R2) rozebrała się dla zażycia kąpieli, po czym dla relaksu grała sobie np. w jakiś ichni odpowiednik naszych gier plażowych (przez obserwatora z innej epoki niektóre z naszych obecnych gier plażowych również prawdopodobnie odebrane byłyby jako jakiś niezwykle rytualny). Sprytny rybak szybko dopatrzył się, że jedna z nich była piękną kobietą. Ponieważ właśnie rozglądał się za żoną, natychmiast zdecydował więc aby ukryć jej foczy kombinezon. Gdy nadszedł czas powrotu, biedna foka nie znalazła swego futra. Rybak więc bez większych trudności zdołał jej wyperswadować aby została jego żoną. Nie mając innego wyjścia, focza piękność oczywiście się zgodziła. Po urodzeniu mu kilku dzieci, poprosiła o zwrot swego kombinezonu. Rybak myśląc że przywykła już do bycia jego żoną nieopatrznie oddał jej futro. Wtedy ona szybko założyła je na siebie, nakazała aby dobrze opiekował się ich dziećmi, poczym zniknęła na zawsze.

Szkocka rodzina MacCodrum'ów twierdzi że wywodzi się właśnie od takiej nadprzyrodzonej kobiety. Ich rodzinny mit opisany jest pod tytułem "MacCodrum of the Seals" na stronach 1 do 7 książki **[5R4]** pióra Barbary Ker Wilson, "Scottish Folk-Tales and Legends", Oxford University Press, London 1969. Oto jego streszczenie. "Kilka pokoleń temu ich przodek, Roderic MacCodrum, żyjący samotnie na Wyspie Bernerary (Outer Hebrides) przy wybrzeżach Szkocji, zobaczył kiedyś 'dzieci władcy mórz' jak uprawiały sport w słońcu na osłoniętej plaży. Bardzo spodobały mu się ich kombinezony z niezwykle pięknego jedwabistego materiału rozłożone na pobliskich kamieniach. Wziął więc sobie jeden na pamiątkę i ukrył go we wnęce ponad drzwiami swej chatki. Wieczorem gdy zrobiło się zimno, do jego chatki zapukała naga dziewczyna o niezwyklej urodzie. Poprosiła aby zezwolił jej się schronić przez noc bo zgubiła gdzieś swoje ubranie. Aczkolwiek rybak natychmiast skojarzył piękność z ukrytym nad drzwiami jedwabistym kombinezonem, nie mógł się oprzeć przyjemności nieujawniania przez jakiś czas, że to on posiada jej ubranie. Spędził więc całą noc pocieszając ją w biedzie i ani się oglądął gdy została jego żoną. Urodziła mu wiele dzieci, ale bezustannie tęskniła za swoją rodziną. Gdy pewnego razu rybak był w morzu, wiatr wyrwał drzwi i odsłonił jej kombinezon. Piękność przykazała dzieciom aby pożegnały od niej tatusia i zniknęła na zawsze. Zaś jej potomkowie wywodzili potem swe pochodzenie od córki władcy mórz."

Bardzo realistyczna, a w niektórych miejscach nawet zabawna, legenda istnieje w folklorze Północnego Laosu. Jest ona opublikowana pod tytułem "The Bird Maiden" (co luźno można tłumaczyć jako "Dziewica ptak") w książce **[6R4]** pióra Kristina Lindell, "Folk Tales from Kammu", Craftsman Press, Bangkok, 1980, ISBN 0-7007-0131-1, strony 43 do 49. Opowiada ona o niewielkim, ale za to kochliwym i ambitnym zawalidrodze z Laosu, który polując na ptaki dostrzegł że w jednym z jezior górskich kąpią się piękne boginie przylatujące z nieba. Zapragnął więc spróbować miłości jednej z nich. Ponieważ słyszał o ich nienaturalnych mocach, do swego czynu przygotował się niezwykle starannie gotując sobie specjalny magiczny posiłek i zapoznając się z lokalnymi rytuałami dodającymi mu sił magicznych. Swoje działanie rozpoczął od zarekwirowania skrzydeł jakie boginka z nieba odpięła przed kąpielą.

Po zakończeniu kąpieli, gdy boginka starała się odzyskać swe skrzydła, spróbował ją zniewolić. Niestety, widać wysportowana i dobrze odkarmiona boginka miała przewagę fizyczną nad swym maleńkim zniewolicielem żyjącym wyłącznie na ryżu. Zmagania bowiem trwały prawie przez całą noc. W tym czasie bohater kilka razy przerywał aby zażyć swego magicznego posiłku i odprawić rytuał dodający mu sił magicznych. Jego zachowanie tak widać ubawiło boginkę, że nad ranem, prawdopodobnie bardziej ze śmiechu niż z braku sił, boginka uległa. Potem, zamiast jak to czynili inni Ziemianie, zaproponować jej małżeństwo i postawić ją na piedestał, jej partner po prostu oddał jej skrzydła i próbował odesłać ją do nieba. Boginka jednak prawdopodobnie zdawała sobie sprawę, że jej chwila słabości wyniknie w ciąży, bo nie dała się tak szybko pozbyć i ochotniczyła aby zostać jego żoną. Chłopak miał już jednak jedną żonę, aby więc uniknąć rywalizacji pomiędzy obu kobietami, zakwaterował ją w domu swego wujka. Przed upływem roku boginka urodziła mu dziecko. Cały czas miała ona swoje skrzydła i w czasie ciąży regularnie przywdziewała je aby odbywać swoje loty {prawdopodobnie dla poddania się w niebie regularnym przeglądom medycznym i zażycia uzupełnień witaminowych}. Zawsze jednak wracała na Ziemię. Wujenka bohatera obserwując jej loty też uszyła sobie identyczne skrzydła, tyle tylko że z ziemskich materiałów. Gdy wyskoczyła potem z okna na piętrze aby spróbować ich działania biedna o mało co się przy tym nie zabiła. W okolicy wszyscy jednak wyśmiewali się z niebiańskiej kobiety, że chociaż to boginka i może latać, na Ziemi została tylko drugorzędną żoną. Zaraz po urodzeniu dziecka boginka miała więc już tak dosyć tych kpin, że odleciała do nieba na zawsze. W jakiś czas potem mąż z dzieckiem poleciał do niej na krótkie odwiedziny. Po powrocie stwierdził z zdumieniem że jego chatka cała obrosła zaroślami bowiem na Ziemi w międzyczasie upłynęło wiele lat chociaż w jego odczuciu ich nieobecność trwała jedynie krótką chwilę.

Dosyć zbliżona do powyższej jest też legenda z północnej części Tajlandii, stanowiąca podstawę do tajlandzkiego folklorystycznego baletu zatytułowanego "Pra Suthon and Manohra". Balet ten w kulturze Tajlandii i w okolicznych krajach jest tak samo dobrze znany jak słynne "Jozioro Łabędzie" jest w kulturze europejskiej. Polega on na wykonywaniu całego szeregu tańców ludowych obrazujących kolejne perypetie losów głównej bohaterki o imieniu "Manohra". Wykonanie tego baletu miałem przyjemność obserwować osobiście dnia 16 października 1995 roku na Universiti Malaya w Kuala Lumpur. Był on tam zaprezentowany podczas gościnnego występu grupy baletowej z "Arts and Cultural Center, Prince of Songkla University, Hat-Yai, Thailand". Uderzyło go wtedy niezwykle podobieństwo ludowych kostiumów używanych przez Manohra i jej siostry, do znanych nam opisów kombinezonu napędu osobistego UFOonautów (patrz rysunki E4 (a) i R4). Przykładowo tajlandzki kostium Manohra'y posiadał również skrzydłopodobne peleryny i ogon aerodynamiczny doszyte do ramion i kręgosłupa, szelki wzmacniające biegnące od pasa do ramion, szpiczasty hełm ochronny ze słuchawkami, anteną i kilkoma innymi urządzeniami, doszywki na bokach głowy imitujące "psie" uszy UFOonautów, a także stożkowate metalowe "różdżki" doczepione do końców palców i wyglądające jak niezwykle długie paznokcie (od nich zapewne bierze się zwrot "i krogulcze miał paznokcie" z poematu Mickiewicza "Pan Twardowski" - patrz rysunek R4). Oto fabuła baletu "Pra Suthon and Manohra" cytowana z programu występu w/w grupy z Hat-Yai.

"Mityczne miasto Krai Las rządzone było przez króla Tummarat który posiadał siedem córek. Córki te były "kinarees" czyli istotami które były kobietami od pasa w górę oraz ptakami od pasa w dół. Córki tego króla posiadały magiczne moce, takie jak zdolność do latania w powietrzu kiedy były w swej formie kinerees. Kiedy jednak zdjęły swoje skrzydła i ogon wtedy traciły swoje moce i stawały się zwykłymi kobietami, aczkolwiek wyjątkowej piękności. Najmłodsza z córek króla, Manohra, była niezwyklej urody.

Jednego dnia kinarees poszły do lasu i znalazły malownicze jeziorko w którym zdecydowały się wykapać. Zdjęły swoje skrzydła i ogony i weszły do jeziorka. Podczas gdy pływały, myśliwy o imieniu Pran Bun dostrzegł je. Olśniony przez piękność Manohra'y zdecydował się ją pochwycić i złożyć ją w darze swemu królowi Pra Suthon z Pan Jal.

Pran Bun sprezentował Manohra'ę królowi Pra Suthon który oczarowany został jej pięknnością. Wziął więc ją za żonę dając jej drogocenny pierścień ślubny w zamian za jej skrzydła i ogon kinarees. Żyli razem szczęśliwie aż jednego dnia wojna zmusiła Pra Suthon'a do poprowadzenia swojej armii przeciwko wrogom. Jeden z królewskich doradców, bardzo zły osobnik którego Pra Suthon zamierzał zdjąć ze stanowiska, uknuł jednak zdradę przeciwko niemu kiedy król był nieobecny. Znając miłość Pra Suthon'a do Manohra'y, złośliwy doradca podszeptał ojcu króla że to obecność kinaree's ściągnęła wojnę na ich kraj, oraz że Manohra musi zostać złożona w ofierze poprzez spalenie w przeciwnym wypadku wojna zniszczy ich kraj.

Kiedy Manohra usłyszała co się stało, wtedy zorganizowała aby jej pierścień ślubny zwrócony został Pra Suthon'owi. Następnie Manohra zażądała aby zanim złożona zostanie w ofierze pozwolono jej wykonać rytualny taniec poświęcenia się bogom. Wyjaśniła też że taniec ten wymaga założenia przez nią jej skrzydeł i ogona, otrzymała więc je z powrotem. Natychmiast jednak kiedy powróciła do swojej postaci kinaree, wzniosła się w powietrze i odleciała do swego królestwa Krai Las."

(W oryginale angielskojęzycznym: "The mythical city of Krai Las was ruled by King Tummarat who had seven daughters. These daughters were kinarees, beings who were human from the waist up and bird-like from the waist down. The king's daughter possessed magical powers, such as flight, when in kinaree form, but when they shed their wings and tails they lost their powers and became ordinary women, though of exceptional beauty. The youngest of the king's daughter, Manohra, was exceedingly beautiful.

One day the kinarees went into the forest and found a lovely pond in which to swim. They shed their wings and tails and entered the pond. While they were swimming, a hunter named Pran Bun spied them. Struck by the beauty of Manohra, he decided to capture her and make her a gift for his king, Pra Suthon of Pan Jal.

Pran Bun presents Manohra to Pra Suthon who is enchanted by her beauty. He takes her for his bride giving her a precious wedding ring in exchange for her kinaree wings and tail. They live together happily until one day when war forces Pra Suthon to leave the palace to lead his army against the enemies. One of the royal counsellors, and evil man whom Pra Suthon planned to replace, plotted against him while he was gone. Knowing of Pra Suthon's love for Manohra, the evil counsellor tells Pra Suthon's father that it is the kinaree's presence that has brought war upon their city and that she must be sacrificed by fire or war will ravage their home.

When Manohra hears what is to happen she arranges for Pra Suthon's wedding ring to be returned to him. Manohra then requests to perform a ritual dance of respect to the gods before he is to be sacrificed. She explains that the dance requires her to don her wings and tail, so they are brought to her. As soon as she return to kinaree form, she flies away back to her home in Krai Las.")

Inna podobnie realistyczna legenda nosząca tytuł "The man who married a girl from heaven" (tj. "Mężczyzna który ożenił się z dziewczyną z nieba") zawarta jest w książce [7R4] pióra Albert'a Koutsoukis, "Indonesian Folk Tales", Rigby Limited, Djakarta 1970, SBN 85179-001-1, strony 40-44. Młody mężczyzna z Indonezji zobaczył w nocy grupę siedmiu ptaków przylatujących nad brzeg jeziora. Gdy się zbliżyły z zdumieniem dostrzegł że są to piękne latające kobiety. Gdy się rozebrały zabrał i schował ubranie jednej z nich. Po kąpieli wybrana przez niego piękność bez swego ubrania nie mogła odlecieć. Zaproponował więc jej spędzenie nocy w swej chatce. Tam zdołał ją przekonać aby została jego żoną. Przed upływem roku urodziła mu chłopca. Była z niej jednak niezwykle kiepska kucharka i gdy kolejny raz przypaliła mu obiad zdenerwował się, oddał jej magiczne ubranie i odesłał ją z powrotem do nieba.

W legendach przedstawionych powyżej skoncentrowałem swoją uwagę na kombinezonie (ubiorze), jako źródle nadprzyrodzonych zdolności transportowych (np. zdolności do latania w powietrzu) u mitologicznych istot. Powodem tego skupienia uwagi tylko na jednym rodzaju ekwipunku była opisana na początku technika testowania prawdy dla tezy

zapropionowanej w tym podrozdziale (oparta na "rozstrzygającym dowodzie"). Niemniej jeśli uważnie przestudiować legendy różnych narodów, **istoty nadprzyrodzone z mitologii ludowej zawsze uzyskiwały wszystkie swe magiczne moce z posiadanego przez siebie ekwipunku**. Gdy tylko traciły one dany ekwipunek, również zanikała u nich wynikająca z niego "magiczna" moc. Powyższe upoważnia więc do wyciągnięcia wniosku że nadprzyrodzoność istot z ludowej mitologii posiadała swe źródło w zaawansowanej technologii jakie miały one do swojej dyspozycji, nie zaś z pochodzenia czy samej natury tych istot.

Również w Polsce znane są różne legendy o niezwykłych istotach których nadprzyrodzoność brała się jedynie z posiadanych przez nie urządzeń technicznych. Aczkolwiek w tej chwili, z powodu braku dostępu do naszych bibliotek, nie jestem w stanie przytoczyć odpowiednich powołań literaturowych (być może ktoś z czytelników mógłby pomóc w tym zakresie), z czasów swego dzieciństwa ciągle pamiętam esencję starych ludowych opowiadań o dobrych wróżkach. Jeśli przeanalizować pochodzenie ich nadprzyrodzonych możliwości, nie wynikało ono wcale z faktu, że wróżki te przynależały do nadprzyrodzonego bytu oddzielnie stworzonego przez Boga, a ze zwykłego faktu posiadania przez nie specjalnej "różdżki" o magicznych mocach, spełniającej każde ich życzenie (tj. najprawdopodobniej komory oscylacyjnej w kształcie długiego pręta, wytwarzającej efekt telekinetyczny czy nawet zmiany w upływie czasu).

Jeśli się dobrze zastanowić, niezwykłym jest już fakt że istoty nadprzyrodzone z legend ludowych posiadają płeć i organy seksualne, zaś ich związki z ludźmi odmiennej płci prowadzą do rodzenia się dzieci. Zdumiewające też że ową cechę rozmnażania się na ludzki sposób wykazują nawet diabły z ludowych legend (np. patrz legenda "The Girl who Married the Devil" - tj. "Dziewczyna która wyszła za diabła", z książki [8R4] pióra Kurt'a Ranke, "Folktales of Germany", Routledge & Kegan Paul, Chicago 1966, strony 42-44). Jeszcze bardziej jednak zaskakuje że przez zabranie ekwipunku tych istot można je pozbawić nadprzyrodzonych atrybutów. Aby uzmysłowić jak bardzo ten koncept "technologicznej nadprzyrodzoności" koliduje z całą ideą istot nadprzyrodzonych, zastanówmy się przez chwilę jaka byłaby nasza reakcja gdyby ktoś próbował nas przekonać że przykładowo poprzez odebranie Bogu jego berła człowiek nagle mógłby nabrać boskich mocy, podczas gdy sam Bóg pozbawiony tego berła stałby się równie bezmocny jak zwykły śmiertelnik.

Istnienie legend powyższego typu ujawnia zdumiewającą sprzeczność w idei istot nadprzyrodzonych. Zgodnie z nią takie istoty opisywane ludowym folklorem wcale nie posiadają nadprzyrodzonej natury, a jedynie uzyskują swe niezwykle atrybuty z posiadanego przez siebie ekwipunku (zwykle kombinezonu). Jeśli zaś pozbawione w jakiś sposób tego kombinezonu/ekwipunku, nagle stają się bezbronne i łatwe do obez władnienia, posiadnięcia, czy nawet zmuszenia do rodzenia dzieci swoim ziemskim uprowadzicielom. Ponieważ sprzeczność taka nie posiada ani oparcia (źródła) ani też wytłumaczenia na bazie ogólnie zaakceptowanego konceptu istot nadprzyrodzonych, jednocześnie zaś jest ona całkowicie zgodna z teoriami zaprezentowanymi w niniejszej monografii, powyższe stanowi rozstrzygający argument udowadniający prawdę tezy tego podrozdziału że **różne nadprzyrodzone istoty opisywane w mitologii ludowej są po prostu czasowo odległymi obserwacjami UFOonautów używających napędu osobistego**.

R4.1. Wampiry i inne mitologiczne istoty eksploatujące ludzi

W podrozdziale R4 zostało nam przypomniane, że Ziemia od tysiącleci eksploatowana jest przez istoty w dzisiejszych czasach nazywane UFOonautami, oraz że istoty te obserwowane były przez ludzi od najdawniejszych czasów. Pod różnymi nazwami opisywane one były w mitologiach praktycznie wszystkich narodów Ziemi. Z kolei podrozdziały VB1 i VB4.8 przypominają nam ponownie, że nasza planeta stanowi przedmiot sekretnej eksploatacji biologicznej dokonywanej na kosmiczną skalę przez okupujących ją UFOonautów. Jeśli więc powyższe złożyć razem, wtedy staje się oczywistym, że mitologie

najróżnorodniejszych ludów na Ziemi już od bardzo dawna muszą opisywać szatańskie istoty, które w cechach, zachowaniu i posiadanym ekwipunku odpowiadałyby dzisiejszym UFOautom używającym napędu osobistego, jednak które otwarcie dawałyby się ludziom we znaki jako bezpardonowi eksploatatorzy i rabusie biologicznych surowców ludzi.

Po przeglądnięciu mitologii wielu narodów, okazuje się że tacy bezpardonowi rabusie biologicznych surowców ludzkich faktycznie są doskonale znani w folklorze niemal każdego narodu. Zgodnie z klasyfikacją przytoczoną w podrozdziale U4.1, w zależności od sposobu na jaki rabują i eksploatują one ludzi, daje się je nawet podzielić na kilka odrębnych kategorii. Kategorie te obejmują m.in.: (1) mitycznych odpowiedników UFOatów, którzy rabują ludzki zasób energii moralnej, oraz (2) mitycznych odpowiedników UFOautów którzy eksploatują ludzi seksualnie.

Najbardziej powszechnie znana grupa istot rabujących ludzi z biologicznych surowców, w mitologii europejskiej opisywana jest pod nazwą "wampiry". Jak to wyjaśniłem w podrozdziałach U4.1 i JD1.6, moim zdaniem zarówno samo istnienie wampirów, jak i ich cechy, dostarczają jedną z najbardziej bezpośrednich klas dowodowych na nieprzerwaną biologiczną eksploatację ludzkości przez UFOautów. Sugerują one bowiem "dojenie" ludzkości z jej zasobu energii moralnej trwające już od niepamiętnych czasów.

Wampiry w mitach obarczane są wysysaniem ludzkiej krwi. Z uwagi jednak na dotychczasowy brak znajomości pojęcia energii moralnej, do użytku wprowadzonego dopiero przez totalizm (patrz podrozdziały JB3.3 i JE4.7), krew z całą pewnością stanowi tu jedynie alegoryczny symbol wysysania z ludzi rodzaju energii, która jest równie niezbędna do życia jak krew. Wszakże energia moralna jest rodzajem krwi dla naszych przeciw-ciał.

Wampiry znane są w folklorze niemal każdego narodu na Ziemi. Jednak istnieje obszerny materiał dowodowy jaki wykazuje, że do folkloru każdego narodu wampiry zostały wprowadzone indywidualnie i z osobna na podstawie faktów obserwacyjnych gromadzonych lokalnie przez wieki. Ich opisy nie są więc kopiowanie od innych narodów.

Jeden z najistotniejszych atrybutów wszystkich opowieści o wampirach, to że niezależnie od różnic w wyglądzie i anatomii, w folklorach wszystkich narodów wampiry zawsze posiadają wspólne cechy jakie upodobniają je do dzisiejszych UFOautów. Owe cechy wspólne dla UFOautów i wampirów obecne w niemal wszystkich kulturach na Ziemi obejmują m.in.:

#1. Wygląd podobny do UFOautów. Typowo obejmuje on wielkość karła. Ponadto niezwykle długie paznokcie podobne do "różdżek" nakładanych na palce przez UFOautów i opisywane m.in. w podrozdziałach O6 i T4.

#2. Zdolność do latania w powietrzu. Wampiry latają w sposób podobny jak to czynią UFOauty. Przykładowo europejskie wampiry posiadają nawet w tym celu nietoperzowe skrzydła błoniaste, podobne do tych wszytych w kostium napędu osobistego UFOautów.

#3. Zdolność do "magicznego" obezwładniania ofiar. Owo obezwładnianie wykazuje wszelkie cechy charakterystyczne dla hipnozy zaindukowanej technicznie.

#4. Stawanie się niewidzialnymi kiedykolwiek tylko zechcą.

#5. Zdolność do błyskawicznej zmiany wyglądu. Dla przykładu, z istoty niezwykle pięknej, wampiry mogą się zmienić w szkaradne potwory i vice versa. Także z istoty człekokształtnej zmieniają się w jakiegoś zwierzaka i vice versa. Ta zdolność jest też znana u UFOautów używających modyfikatora wyglądu opisywane w podrozdziałach N3.2 oraz T4.

#6. Wysysanie energii moralnej jedynie od ludzi. Energia ta symbolizowana jest przez "krew".

#7. Nie wysysanie krwi (energii moralnej) ze zwierząt. Jest to dowodem, że krew w tych mitach jest jedynie alegorycznym symbolem wysysania przez owe istoty czegoś co posiadają jedynie ludzie. Wszakże krew zwierząt posiada takie same składniki pokarmowe jak krew ludzka. W celach więc tylko pokarmowych nadawałaby się ona równie dobrze jak nasza. Jednak zwierzęta nie gromadzą użytecznego dla istot inteligentnych zasobu energii moralnej. Zasób ten nie może więc być z nich wysysany tak jak z ludzi - patrz podrozdział JB3.3.

#8. Absolutna niezbędność ciągłego wysysania ludzkiej krwi (energii moralnej) dla podtrzymywania swojego życia. Jest ona identyczna do opisywanej w podrozdziałach JB3.3 i JD1.6 absolutnej niezbędności pozyskiwania zasobu energii moralnej przez UFOonautów obchodzących naokoło prawa moralne.

#9. Niezwykle długie życie. U wampirów sięgało ono ponad tysiąca lat. Znacząco dokładniej tak długie jak życie UFOonautów.

Przełóżmy teraz skrótowe opisy kilku dotychczas zgromadzonych przeze mnie przykładów istot typu wampiry, jakie znalazłem w folklorze odmiennych narodów. Warto odnotować, że przegląd tych istot stanowi jednocześnie rodzaj jakby galerii najróżniejszych ras okupujących Ziemię UFOonautów. Wspólną ich cechą jest, że zgodnie z mitologią danego narodu, wysysają one ludzką krew a nie wysysają krwi zwierzęcej. Jednak indywidualne różnice pomiędzy takimi istotami znanymi w mitologiach poszczególnych narodów, ujawniają, że ich idea nie mogła być skopiowana z innych kultur. Z kolei na faktyczne istnienie opisywanych tutaj istot wskazuje fakt, że niektóre z tych ras, a także niemal wszystkie atrybuty im wspólne, pojawiają się w mitologii geograficznie odległych od siebie narodów - np. patrz polski diabeł zwany "kurzą łapką", oraz japońskie "oni", czy japońskie "kappa" oraz "antukuriel" ze szczepu Iban z Sri Aman na Borneo. W poniższych opisach skoncentrowałem się na wyjaśnieniu jak cechy wampirów mają się do cech występujących także u dzisiejszych UFOonautów.

Borneo. Prowincja Sarawak na tropikalnej Wyspie Borneo zamieszkała jest przez około 29 głównych narodowości, które dalej dzielą się na całe szeregi podszczeptów i grup językowych. Zgodnie z moim rozeznaniem uzyskanym podczas dwuletniego kontraktu profesorskiego na Borneo, każda z tych narodowości i podszczeptów знаła w przeszłości istoty typu wampiry. Zgodnie z legendami, wysysały one krew ludzką, jednak nie wysysały krwi ze zwierząt. Niestety, z powodu szybkiego unowocześniania się ich życia, a także z uwagi na ostatnio pogłębiające się praktykowanie nowych religii, owe dawne "zabobony" z czasów pogańskich są szybko tam zapomniane. Stąd obecnie o istotach wysysających krew ludzką można tylko usłyszeć od szybko znikających najstarszych mieszkańców wiosek położonych w dżungli. Zwykle to więc wiąże się z uciążliwą i daleką wyprawą, a także z pokonywaniem licznych trudności organizacyjnych. Ich przykładem jest zdobycie zaproszenia do odwiedzin danej wioski, oraz znalezienie kogoś kto cieszy się zaufaniem starszej osoby i kto by nas zarekomendował. Wszakże bez zarekomendowania, starsza osoba będzie się krępować udzielić nam jakiegokolwiek informacji. Pomimo tych trudności, zdołałem zgromadzić kilka folklorystycznych danych na temat istot z Borneo wysysających ludzką krew. Dane te przytaczam poniżej.

Szczep **Berawan** zamieszkujący okolice Miri w prowincji Sarawak nazywa te istoty "**kokelir**". Niezwykle ciekawy aspekt folkloru szczepu Berawan jest, że zgodnie z nim kokelir odznaczają się niemal wszystkimi cechami obserwowanymi obecnie u UFOonautów. I tak istoty te posiadają najróżniejsze magiczne moce. Np. bez trudu potrafią magicznie opanować jakby instrumentalną hipnozą nawet najmocniejszych wojowników. Najczęściej są one kobietami o karłowatym wzroście. Mają niezwykle długie paznokcie. Paznokcie te są podobne do stożkowatych metalowych "róźdzek" doczepianych do końców palców Manohra'y opisanej w podrozdziale R4. Ich zęby jarzą się fosforycznie. Zaś ich długie włosy stoją dęba jak włosy UFOonauty z rysunku R4. Kokelir potrafią też na oczach ludzi zmieniać się w czarnego zwierzaka wielkości psa o długowłosym futrze, na Borneo nazywanego "Binturong". Zmianie to jest identyczne do użycia przez UFOonautów modyfikatorów wyglądu, opisane w podrozdziałach N3.2 i T4. Żyją one w gęstych dżunglach. Najczęściej atakują pojedynczych mężczyzn zajętych czynnościami jakie czynią wiele hałasu, a stąd przyciągają ich uwagę. Przykładem takich czynności może być zrzucanie na ziemię owoców zrywanych po wspięciu się na wysokie drzewo. Najlepsza obrona przed nimi to podczas ucieczki dać nurka, bowiem boją się one wody. Co jednak najciekawsze, podobnie jak to czynią UFOnauci dybią one nie tylko na krew ludzką, ale także na męską spermę (nasienie). Stąd sięgają one ogromne prerażenie wśród lokalnych mężczyzn. Znane były bowiem przypadki, że szczególnie

ulubionych przez siebie wojowników pozbawiały one jąder. Rozważ tu jednak odkrytą niedawno możliwość, że jądra lub ich produktywnie komórki odcięte od swego nosiciela, ale utrzymane przy życiu, ciągle są w stanie produkować użyteczną spermę zdolną do efektywnego zapłodnienia. Właśnie z powodu tychże karłowatych kobietek dybiących na owe męskie klejnoty, groźnie wyglądający wojownicy szczepu Berawan nawet gdy uzbrojeni byli w miecze, tarcze i dmuchawki z zatrutymi strzałami, ciągle bali się samotnie zapuścić w głąb tropikalnych dżungli Borneo.

Bidayuh czyli "Dayacy lądowi" są ludem zamieszkującym północno-zachodnią część Borneo, szczególnie okolice Kuching. Wpomiinałem już o nich w podrozdziale A4. Ich miniaturowe i ogromnie kształtne kobietki słyną w świecie ze swej niezwyklej piękności, gracji ruchów i kunsztu kochania. Od czasów relatywnie niedawnego przejścia na chrześcijaństwo, Bidayuh są bardzo skryci na tematy ich folkloru i tradycji z czasów pogańskich. Stąd na przekór zażyłej przyjaźni z wieloma ludźmi ze szczepu Bidayuh, na temat ich wersji wampira dowiedziałem się dopiero tuż przed opuszczeniem Borneo, tj. we wrześniu 1998 roku. Swego wampira nazywają oni "**sikekak**". Sikekak opisywany jest jako kobieta przeciętnego europejskiego wzrostu. Ma ona więc około 170 cm, czyli jest wyższa od miniaturowych kobietek Bidayuh. Posiada niezwykle piękny wygląd i długie opadające w dół włosy. Najczęściej ubiera się ona w długie przewiewne białe szaty. Posiada magiczne cechy. Przykładowo może bezszelestnie latać w powietrzu, zupełnie zniknąć ludziom z widoku, niespodziewanie pojawiać się jakby dosłownie znikąd, może też szybować w powietrzu z niektórymi częściami ciała niewidocznymi - podobno najczęściej widać ją lecącą bez głowy, lub bez głowy i bez rąk. To zaś sugeruje, że używa napędu osobistego z pędnikami w naramiennikach - po szczegóły patrz podrozdział E3. Wszakże takie pędniki formują zjawisko "soczewki magnetycznej" wokół głowy i rąk ich użytkownika. Kiedy jednak kogoś zaatakuje, przekształca się w szkaradną istotę o pomarszczonej skórze, ogromnych płomiennoczerwonych oczach z pionową podłużną (jak wąż) źrenicą, szponiastych paznokciach wystających na około 7 cm od końców palców, oraz długich kłach które z górnej szczęki zgodnie z opisami wystają tak bardzo, że opadają aż kilka centymetrów poniżej końca brody. Lubuje się w atakowaniu mężczyzn. Niezależnie od wysysania swoim ofiarom znacznej części ich krwi - tak że zupełnie tracą one swoje siły, jej ulubionym przysmakiem są męskie jądra. Jądra te lubi zwyczajnie odgryzać.

Lud **Iban**, lokalnie na Borneo zwany także "Sea Dayaks", dzieli się na kilka szczepów jakie różnią się między sobą kulturą. Jeden z tych szczepów ludu Iban, zamieszkujący okolice Serian, swoje istoty wampiro-podobne nazywa "**antukuriel**". Nazwa ta jest złożeniem dwóch słów w ich języku, tj. "antu" co znaczy "duch" oraz "kuriel" co znaczy "wysysający ludzką krew". "Antukuriel" mają postać maleńkich jakby karłowatych kobiet, niezwykle pięknych. Posiadają one włosy długie do kostek. Włosy te tworzą wokół ich głowy jakby kulistą grzywę o średnicy większej od reszty ich ciała. Stąd w ogólnym kształcie nieco przypominają one rodzaj owłosionego stożka, przecinka, lub kijanki, najszerszego na obwodzie głowy i najwęższego przy stopach. Mają długie, szponiaste paznokcie, oraz długie kły wystające z ust. Często wydają z siebie wyjące odgłosy, będące zapewne ich mową. Podobno w melodii odgłosy te są identyczne do powszechnie na Borneo znanego głosu muzulmańskiego mułły, w czasach modlitwy wydobywającego się z minaretu w każdym czynnym meczecie. Kiedy więc głęboko w dżungli Ibanowie usłyszą takie nieprzynależne tam wycie, wtedy panicznie uciekają do domu tak szybko jak tylko im się to uda. "Antukuriel" atakują wyłącznie mężczyzn. Oprócz wysysania krwi, podobnie jak "kokelir" lubują się także w zjadaniu męskich jąder.

Inny szczep ludu **Iban** z prowincji Sarawak na Borneo, zamieszkujący okolice Bau, swoje wampiry nazywa "**antukambak**". Zgodnie z jego wierzeniami, "antukambak" są małymi kobietkami około 1 metra wzrostu. Mają długie włosy opadające aż do ziemi. Ich palce są też bardzo długie z paznokciami w kształcie szponów. Są niezwykle piękne. Jednak kiedy kogoś zaatakują, zamieniają się w szkaradne, pomarszczone staruszki. Kiedy wydają z siebie głos, przypomina on chaotyczną przeplataną chichotu małej kobietki o piskliwym głosie

dziecka, z jakby wyciem albo odgłosem muzułmańskiego mułły nawołującego wiernych do modlitwy. Kiedy się poruszają, nie dokonują chodzenia jak ludzie, a płyną bezruchowo w powietrzu jakieś 25 cm nad ziemią. Mogą też latać wysoko w powietrzu. Ibanowie twierdzą też, że cechą ich "antukambak" jest, że nie rzucają one cienia. W manifestowaniu tego atrybutu telekinetycznego migotania, są więc one zdumiewająco zbieżne z europejskimi wampirami, aczkolwiek ich wygląd zewnętrzny jest zupełnie inny. Ujrzeć je można tylko przez przypadek, kiedy się nie spodziewają że ktoś na nie patrzy. Kiedy się zorientują że są obserwowane, wtedy natychmiast znikają, albo też zamieniają się w jakieś zwierzę. Ulubione zwierzęta w jakie się często zamieniają, to wiewiórka lub orzeł. (Pamiętamy, że grecka bogini-UFOonautka "Hera", żona Zeusa, przez Rzymian nazywana "Juno", lubiła zamieniać się w sowę albo w pawia - podobno dlatego sowa jest symbolem mądrości.) Najciekawsze jednak w folklorze tego szczepu Iban jest, że wierzy on iż "antukambak" faktycznie **żywią się energią** jaką spijają one ze swoich ofiar, a nie krwią ludzką. Po ich ataku ofiary stają się całkowicie bezwolne i tracą chęć życia. Przy okazji spijania owej energii, istoty te wyrządzają swoim ofiarom także i inne krzywdy. Przykładem tych krzywd jest upuszczanie swym ofiarom krwi, którą bardzo lubią się bawić, szczególnie przelewać krew z jednego naczynka w inne. Wyjmują też z ludzi wnętrzności, pozbawiają jąder, oraz odbywają z nimi wymuszony stosunek seksualny. Wszystko to jednak czynią tylko ponieważ sprawia im przyjemność torturowanie ludzi. Zachowanie "antukambak" jest więc niemal identyczne do działań UFOonautów.

Powyższe warto uzupełnić informacją, że istotę niezwykle podobną do "antukambak", która również lubuje się w torturowaniu ludzi, znają też mieszkańcy **Indii**. Nazywają ją oni "**ravana**". Rocznicę jej pokonania przez boga celebrują każdego roku przy końcu października jako święto "deepavali".

Jeszcze inny szczep **Iban**, zamieszkujący okolice Sri Aman, odróżnia aż dwa odmienne rodzaje wampirów. Jeden z nich nazywa "**antukuriel**" inny zaś "antulakak". Jednak ów Sri Aman "antukuriel" jest odmienny od istoty o tym samym imieniu z okolic Syrian i wygląda identycznie jak japoński "kappa". Jest więc mężczyzną około 1 metr wzrostu, całkowicie bezwłosy (łusy), z ciemną skórą pokrytą łuską jakby u węża lub ryby. Jego przysmakiem są m.in. męskie jądra. Natomiast długonosy "**antulakak**" z Sri Aman wygląda i zachowuje się dokładnie jak opisany powyżej "antukambak".

Chiny. Swoje wampiry Chińczycy nazywają po kantonisku "kiong si". Folklor chiński opisuje "**kiong si**" niezwykle interesująco. Zgodnie z nim istoty te poruszają się długimi skokami przyjmując przy tym pozycję ciała pokazaną na rysunkach E3 i R3. Mianowicie ich ręce są albo jak u lunatyków trzymane poziomo przed sobą lub też rozpostarte poziomo z boków, daleko od pasa, zaś nogi lekko rozstawione. Ich ruch skokowy ma być podobny do skoków dzieci imitujących królika. Niezwykłym szczegółem folkloru chińskiego jest też, że zgodnie z nim skoki tych istot wyraźnie się różnią od skoków ludzi ponieważ istoty te nie zginają kolan, a więc zachowują się dokładnie tak jak to ma miejsce w przypadku użycia magnetycznego napędu osobistego opisanego w rozdziale E. Owo niezginanie się ich nóg w kolanach folklor chiński wyjaśnia nawet racjonalnie faktem, że istoty te należą do świata umarłych, ich ciało jest więc sztywne i nie może się zginać. Folklor ten nie wyjaśnia jednak jak pomimo tej sztywności swych ciał ciągle potrafią one wykonywać skoki.

Warto tutaj też dodać, że w latach od 1837 do 1904 w Londynie, **Anglia**, grasował UFOonauta zwany wówczas "**Spring-Heeled Jack**", co luźno daje się tłumaczyć jako "Jack o spężynowych piętach". Poruszał się on podobnymi skokami jako owe chińskie "kiong si". Przykładowo zdolny był on do wskakiwania z chodnika bezpośrednio na dachy budynków. Jego dosyć dokładne opisy zawarte są w obszernej literaturze angielskojęzycznej poświęconej niewyjaśnionym zjawiskom. Przykładowo w książce [1R4.1] pióra Jerome Clerk, "Encyclopedia of Strange and Unexplained Physical Phenomena", Gale Research Inc., 1993, ISBN 0-8103-8843-X, 395 stron, HC, opisowi tego UFOnauty poświęcone zostały strony od 298 do 299. Opisany jest on tam jako wysoki mężczyzna o zwyrodniałych nawykach, z ogromnymi jarzącymi się na czerwono oczami, dużymi szpiczastymi uszami, jaki ubrany był w

obcisły kostium z materiału przypominającego białą naoliwioną tkaninę po angielsku nazywaną "oilskin", zaś na głowie posiadał lśniący hełm. Spring-Heeled Jack potrafił przeskakiwać budynki oraz dokonywać kilkudziesięciometrowych skoków. Wyraźnie też lubował się w ranieniu kobiet, drapiąc je głęboko swoimi ostrymi jak stal szponami.

Niezależnie od "kiong si" Chińczycy znają też kilka innych istot jakie lubowały się w torturowaniu ludzi, włączając w to również wypijanie ich krwi. Chyba najszerzej znaną z nich jest buddyjski "**ogre**", jakiego tradycja wywodzi się z Indii i przybyła do Chin wraz z religią buddyjską. "Ogre" były identyczne do japońskich "oni" opisanych poniżej. Prawdopodobnie "oni" są więc japońską wersją owych "ogre". Mitologia Wschodu wprost twierdzi, że "ogre" przybywali na Ziemię z kosmosu, zaś ich podstawowym zajęciem było znęcanie się nad ludźmi. Niemniej kilku z nich "dało się nawrócić na Buddyzm". A może Budda był ich kosmicznym szefem - patrz rysunek S7. Zostali oni pomocnikami Buddy. Niezwykłe też wyczyny jakie Budda demonstrował ludziom, dokonywał on właśnie dzięki pomocy owych towarzyszących mu "ogre" i ich "magicznego" ekwipunku. Wyczyny te obejmowały, m.in. lewitowanie w powietrzu, oraz natychmiastowe przelatywanie ogromnych odległości. Ciekawostką "ogre" jest też, że istoty te mieszkaly w długich, szklistych, podziemnych tunelach, takich jak tunele opisane w podrozdziale O5.3. W tunelach tych istoty te ukrywały też swoje latające wehikuły, a także posiadane drogocenneści w których gromadzeniu jakoby się lubowały.

Europa. Aczkolwiek w poszczególnych krajach Europy szczegóły folkloru o wampirach mogą się nieco zmieniać, generalnie rzecz biorąc ich idea dla każdego narodu jest dosyć zbliżona. Europejskie **wampiry** typowo mają wielkość i wygląd przeciętnego człowieka. Niemniej ich szczególne dobrze znane przypadki, np. Drakula, mogły być wzrostu nieco wyższego niż normalnie, porównywalnego do magika telewizyjnego Davida Copperfield'a. Najczęściej wyobrażane są one jako mężczyźni. Jednak mogą też być kobietami. Ich użębienie charakteryzuje się szczególnie wydatnymi kłami. Ich zęby mogą się fosforycznie jarzyć w ciemności - patrz opis magnetycznych przyczyn jarzenia się twarzy i oczu u UFOauty pokazanego na rysunku R5. Posiadają one magiczną moc przekształcania się w różnorodne zwierzęta, najczęściej psa, kruka, lub nietoperza. Są więc w tym podobne do UFOautów z ich modyfikatorami wyglądu opisanymi w podrozdziałach N3.2 i T4. Kiedy w ludzkiej postaci, często wyobrażane są ze skrzydłami nietoperza doczepionymi do ich ramion, identycznymi do nietoperzo-podobnej peleryny stanowiącej część kostiumu napędu osobistego z rysunku E4a. Ich rozpoznanie może nastąpić po dwóch atrybutach. Mianowicie (1) nie rzucają one cienia, oraz (2) nie formują odbicia w lustrze. Teoretycznie rzecz biorąc, te właśnie atrybuty powinny cechować też UFOautów których napęd osobisty pracowałby w trybie migotania telekinetycznego.

Zgodnie z folklorem europejskim, najlepszą i dowiedzioną w działaniu obroną przed wampirami i innymi nieprzyjawnymi ludzom nadprzyrodzonymi stworami, jest jedzenie dużych ilości czosnku. Wszakże nie znoszą one jego zapachu. Pomaga też kładzenie się do łóżka z wianuszkami śmierdzących główek czosnku założonym na szyję. To zaś oznacza, że podobnie jak u ludzi, **zmysł węchu u tych istot jest całkowicie fizyczny** i nie posiada żadnych magicznych czy nadprzyrodzonych zdolności. Przykładowo, nie potrafią one magicznie zmienić nieznośnego zapachu czosnku, na jakiś dla nich przyjemny zapach.

Warto tutaj nadmienić, że w Europie możliwości bardzo podobne do wampirów posiadały też istoty zwane wilkołakami. Jak to jednak objaśnione będzie w podrozdziale R4.2, **wilkołaki** najprawdopodobniej są zwierzętami (gryfami), natomiast wampiry są myślącymi jak ludzie UFOautami.

Indie. W Indiach wierzy się, że istnieją tam nadprzyrodzone stworzenia zwane "**pej**", które wysysają ludzką krew. Są one podobne do karłowatych ludzików, posiadają duże głowy, oraz długie jakby końskie uszy. Mogą być obu płci, tj. mężczyźni lub kobiety. Zawsze atakują przeciwną płć, tj. ich kobiety atakują ludzkich mężczyzn, i vice versa.

Indonezja. Indonezyjczycy swoje wampiry nazywają "**kuntilanak**". Indonezyjskie "kuntilanak" opisywane są podobnie jak malezyjskie "pontianak" jako niezwykle piękne kobiety.

Mają one bardzo długie włosy i paznokcie. Nie mają one skrzydeł, jednak "pływają" lub "szybują" w powietrzu bez poruszania nogami. Fragment ich ciała w okolicach stóp i pasa zazwyczaj jest przezroczysty i niewidoczny dla ludzkich oczu. Ta więc ich częściowa niewidoczność odpowiada opisom napędu osobistego z rozdziału E oraz podrozdziałów R2 i T2, a także opisom UFOonautów faktycznie obserwowanym z w Chałupach na Helu taką częściową niewidzialnością - ich opis jest zaprezentowany w artykule [4R2].

Japonia. Także i Japończycy posiadają swoje własne mitologiczne istoty o wrogim do nas nastawieniu. Lubują się one m.in. w ssaniu ludzkiej krwi. Jedną z ich odmian nazywają w Japonii "oni". "**Oni**" to niezwykle barczyste człekokształtne stworzenia o wysokości rosłego człowieka. Jednak proporcje ich ciała, szczególnie szerokości, są jak u goryla. Ich twarze wyglądają niezwykle szkaradnie. Występują we wielu rasach różniących się od siebie kolorem skóry. Kolory ich karnacji są przy tym bardziej zdecydowane od ludzkich. Przykładowo istnieje rasa owych "oni" o czerwonej skórze, o różowej, a także o niebiesko-szarej. Ich owłosienie formujące jakby grzywę, porasta zarówno na głowie jak i na naokoło twarzy. Niemniej sama przednia część twarzy pozostaje bez włosów. To gęste owłosienie nadaje ich głowom niesymetryczny, bezkształtny i zdeformowany wygląd, nieco przypominający łby samców lwa. Ich włosy są bardzo poskręcane, gęste i ubite, mniej więcej jak u mieszkańców Afryki. Sprawiają nawet wrażenie niemal zdeformowanej powierzchni ciała. Niezależnie od włosów, "oni" posiadają też na głowie dwa wyraźnie zaznaczające się rogi, o długości i grubości swoich palców. W uzębieniu ust rzucające się w oczy są wystające kły, po dwa w każdej ze szczęk. Długość tych kłów jest podobna jak u ziemskich zwierząt drapieżnych. U dłoni i nóg posiadają tylko po trzy palce zakończone długimi ostrymi pazurami w kształcie przypominającymi szpony u lwów lub wilków, nie zaś paznokcie u ludzi. "Oni" wykazują się też posiadaniem wszelkich mocy "magicznych" charakterystycznych dla dzisiejszych UFOonautów. Niektórzy badacze twierdzą że istnieje rasa UFOonautów którzy żywią się ludzkim mięsem - np. patrz artykuł [3P8]. They describe this race just similar to "oni".

Ciekawe, że tradycja ludowa głosi, iż również w **Polsce** znane były prześladowane ludzi istoty jakich wygląd dokładnie odpowiadał owym japońskim "oni". Nasz folklor najczęściej opisywał je jako diabły zwane "**kurze łapki**". To właśnie do nich referuje polskie przysłowie "kto nie słuca ojca matki ten słuca kurzej łapki". W rymowanej formie przysłowie to stara się wyrazić znaczenie "kto nie słuca rodziców ten słuca diabłu". Ta ich nazwa wynikała zapewne z faktu, że ich trzypalcowe zakończone szponami kończyny, z grubsza przypominać mogą kurze łapy.

Niezależnie od "oni", Japończycy znają też jeszcze inny rodzaj wampirowatych istot, jakie nazywają "**kappa**". Kappa są bardziej inteligentne od "oni" i nieco mniej drapieżne w stosunku do ludzi. Są wielkości około 10-letniego dziecka. Ich ciemna skóra jest opisywana jako zielono-szara i pokryta jakby rybią łuską. Ich magiczne moce, podobne do mocy UFOonautów, pochodzą od "magicznej" wody jaką noszą w otworze na czubku swojej łysej głowy.

Jordan. Mieszkańcy Jordanu też wierzą w istnienie wampirowatej istoty żywiącej się ludzką krwią, jaką oni nazywają "**sakuna**". Sakuna posiada wszystkie cechy dzisiejszych UFOonautów. I tak jest ona nocna (nocturnal), może znikać i natychmiast przemieszczać się w inne miejsce, zmienia swój kształt, potrafi obezwładnić każdego. Jordańczycy wyraźnie ją też odróżniają od - jak go oni nazywają "Szejtan" (tj. Szatan). Zgodnie z nimi Szejtan czyni zło z prostej przekorności wobec Boga. Z kolei Sakuna czyni zło ponieważ lubuje się w nim i odczuwa przyjemność kiedy może kogoś skrzywdzić.

Malezja. Malejowie, czyli jedna z trzech największych narodowości zamieszkujących Malezję, posiadają aż dwie wampirowate istoty wysysające ludzką krew. Jedne z nich nazywane są "**pontianak**", drugie zaś "langsurel". Obie malazyjskie istoty opisywane są jako niezwykle piękne kobiety. Ich opisy są bardzo podobne do indonezyjskich "kuntilanak". Mają bardzo długie włosy sięgające aż do stóp. Włosy te zwykle sterczą jakby były naelektryzowane. Mają też pazuro-podobne paznokcie. "Pływają" one lub "szybują" w powietrzu bez poruszania nogami. Ich ciało w okolicach stóp i pasa staje się przezroczyste i

niewidoczne dla ludzkich oczu. Wykazują więc cechy użycia używania napędu osobistego opisanego w rozdziale E oraz podrozdziałach R2 i T2. Niezwykle interesujące są ich oczy. Malezyjczycy opisują oraz malują te oczy jako bardzo duże. Są one co najmniej dwukrotnie większe od ludzkich oczu. Mają też długą pionową szczelinę zamiast źrenicy. Wiadomo też, że dokładnie takie oczy ma jedna z ras UFOonautów aktualnie okupujących Ziemię. Tuż przed zaatakowaniem swej ofiary "pontianak" i "langsurel" zmieniają się jednak w szkaradne istoty o pomarszczonej, wzbudzającej przerażenie, brzydkiej twarzy, oraz dzikich, agresywnych rysach. Atakują one głównie mężczyzn, a także ciężarne kobiety. Ich zainteresowanie ciężarnymi kobietami jest bardziej zrozumiałe w świetle eksploatacji niektórych kobiet przez UFOonautów jako "nosicieli płodów", jak to opisane jest w podrozdziale U4.1. Różnice pomiędzy "pontianak" i "langsurel" opisywane są jako sprowadzające się jedynie do jednego szczegółu anatomicznego - tj. położenia ich biustu. "Pontianak" mają posiadać piersi położone z przodu ciała, podobnie jak ziemskie kobiety. Tymczasem "langsurel" mają nosić swoje biusty z tyłu ich ciała na obu bokach zaokrąglonych pleców, tak że odstają one nieco na boki na wysokości ich łopatek. Czyżby więc za owe biusty wzięte zostały jakieś urządzenia oddechowe lub ekwipunek noszone przez mężczyzn UFOonautów na plecach.

Oczywiście, niezależnie od takich wampirów pozbawiających ludzi ich zasobu energii moralnej, mitologia wielu krajów zna też istoty eksploatujące ludzi biologicznie na różne inne sposoby. Równie dobrze znanym jak wampiryzm sposobem takiej eksploatacji, jest używanie ludzi jako dawców usług seksualnych a także spermy i owule. Niezależnie od "kokelir" realizujących dosyć brutalną odmianę tej eksploatacji, polegającą na zabieraniu męskich jąder, Europa Zachodnia zna swoje "sukuby" i "inkuby", Irlandia zna swoje "changelings", zaś folklor staropolski zna swoje "zmory".

Na przekór skrótowości powyższego przeglądu mitycznych istot rozumnych eksploatujących ludzi biologicznie, wymowa tego przeglądu jest jednoznaczna. Uświadamia on bowiem, że folklor praktycznie wszystkich narodów świata zna rabunkowe stworzenia człekokształtne we wszystkich cechach odpowiadające dzisiejszym UFOonautom. Stworzenia te dysponują urządzeniami technicznymi UFOonautów. Podobnie też jak u UFOonautów, motywy tych istot są dalekie od moralnej doskonałości, zaś ich celem jest biologiczna eksploatacja ludzi. Mitologia i mądrość ludowa praktycznie wszystkich narodów świata przez całe wieki ostrzega nas przed owymi istotami. Jest co najmniej dziwne, że owe ostrzeżenia powtarzane przez aż tak długi okres czasu ciągle nie zainspirowały ludzkości do potraktowania ich poważnie, do przejrzania na oczy, oraz do podjęcia działań obronnych.

R4.2. Krwiopijne "maskotki" UFOonautów

Motto niniejszego podrozdziału: "Wyrok zwykle odzwierciedla filozofię sądzącego, nie zaś winę sądzonego."

Wampiry i inne istoty omówione w poprzednim podrozdziale reprezentują samych UFOonautów, którzy wyraźnie wykazują posiadanie inteligencji i cech ludzkich. Wszakże tylko UFOnauci zainteresowani są w "ssaniu wyłącznie ludzkiej krwi", a ściślej w pozyskiwaniu od ludzi moralnej energii równie niezbędnej do życia jak krew. Jednak niezależnie od UFOonautów, poznane też już zostały ssące krew potwory również pochodzące z UFO, jednak noszące wyraźne cechy zwierzęce. Kiedy uwolnione na Ziemi potwory te dosłownie wysysają krew ze swych ofiar. Głównie atakują one zwierzęta, aczkolwiek znane są przypadki że również zaatakowały ludzi. Zgodnie z dotychczasowymi obserwacjami, potwory te są po prostu "maskotkami" UFOonautów. Jako więc "maskotki" należy je wyraźnie odróżniać od samych UFOonautów. UFOnauci trzymają je bowiem na podobnej zasadzie jak niektórzy ludzie trzymają koty czy psy. Tyle tylko, że kiedy "maskotki" te poczują głód, UFOnauci wypuszczają je ze swojego statku, aby sobie upolowały coś na Ziemi. Po zaspokojeniu głodu ponownie zabierane są one na wehikuły UFO, które zawsze cierpliwie czekają na nie w pobliżu. Z tego

powodu badający je ludzie mają ogromne trudności z wiarygodnym udokumentowaniem, że maskotki te faktycznie istnieją.

Jedną z najlepiej poznanych takich krwio pijnych "maskotek" UFO nautów jest stworzenie ostatnio nazywane popularnym określeniem "chupacabra". W 1975, 1995 i 1996 roku wielokrotnie wypuszczane ono było na gęsto zaludnionej wyspie Puerto Rico, gdzie dokonano stosunkowo dokładnej jego obserwacji. Jego ataki w 1996 roku odnotowano także w kilku miejscowościach Meksyku, na terenie południowego USA (Miami na Florydzie, Tuckson w Arizonie), oraz w San José, Costa Rica. W piątek dnia 3 października 2003 roku jeden z tych stworów obserwowany był też w Nowej Zelandii, o czym piszę pod koniec tego podrozdziału. Na temat "chupacabras" ukazało się wiele doniesień prasowych. Niniejsze podsumowanie cech tych potworów wykonane zostało głównie na podstawie obszernego artykułu [1R4.2] pióra Lindy Moulton Howe, "Chupacabras - The Mysterious Bloodsuckers", jaki ukazał się w dwumiesięczniku Nexus (P.O. Box 30, Mapleton, Qld 4560, Australia), wydanie z June-July 1997, Vol. 4, No. 4, strony 53 do 57. Jednak wykorzystywałem tutaj także inne źródła na ich temat, będące w mojej dyspozycji. W polskiej prasie na ich temat ukazały się np. artykuły: [2R4.2] "Chupacabras - krwio pijca" opublikowany w czasopiśmie Nieznany Świat, numer 9/1998, strony 14-15; [3R4.2] "Niewidzialni drapieżcy", Nieznany Świat, numer 11/1998, strony 32 do 34; [4R4.2] "Wampir z Puerto Rico" z Nieznany Świat, numer 11/1998, strony 34 do 37; [5R4.2] "Chupacabry w ofensywie", z kwartalnika UFO, numer 1 (33), styczeń-marzec 1998, strony 34 do 42. Niestety, nie wszystko co stwierdzono w owych artykułach pokrywa się z moimi własnymi doświadczeniami i ustaleniami. Stąd czytając opisy jakie przytoczone są w dalszej części tego podrozdziału, należy brać też i pod uwagę, że z całą pewnością istnieje wiele różniących się wyglądem ras tych krwio pijnych maskotek UFO nautów, podobnie jak ludzie posiadają wiele wzajemnie różniących się wyglądem i kolorem odmian psów. Rasy te okresowo wypuszczane są przez UFO nautów na Ziemię, aby sobie "zapolowały". Z kolei na Ziemi wszystkie one wrzucane są obecnie do tego samego worka "chupacabras". Tymczasem ja opisuję tutaj jedynie jedną z tych odmian, na którą ja sam miałem niegdyś wątpliwą przyjemność osobiście się natknąć.

Ostatnio upowszechniona nazwa "chupacabra" dla tych potworów uformowana została właśnie w Puerto Rico podczas fali ataków tego potwora następującej w latach 1995 i 1996. Nazwa ta wywodzi się od dwóch hiszpańskich słów "chupar" ("wysysać") oraz "cabras" ("kozy"). Dawniej jednak potwory te również były znane, tyle tylko że pod innymi nazwami. Przykładowo w 1925 roku zaobserwowano je w New Jersey, nazywając tam "Jersey Devil". W folklorze ludowym z terenu Polski utożsamiane są one często z diabłami przyjmującymi postać psów, lub tzw. wilkołakami. W starożytności i średniowieczu znane były pod mitologiczną nazwą "gryf" (po angielsku "griffin") oraz rysowane jako mały uskrzydłony lew stojący na tylnych łapach. W niniejszym podrozdziale też będę do nich referował jako do "gryfów", aczkolwiek wszędzie gdzie użyję nazwy "gryf", mam również na myśli "chupacabra".

Gryfy występują we wielu odmianach, wzajemnie różniących się wielkością, kolorem piór, oraz niektórymi szczegółami anatomicznymi (np. posiadaniem lub brakiem ogona). Liczba ich poszczególnych odmian wypuszczanych na Ziemię przez UFO nautów zdaje się być tak samo szeroka jak liczba ras psów aktualnie hodowanych na Ziemi przez ludzi. Dotychczas obserwowane gryfy były wielkości psa, o ciele długim na około 0.6 do 1 m. Śmierdzą one silnie błotem i wiatrem, stąd ich obecność niekiedy w ciemności daje się najpierw odczuć powonieniem zanim się je zobaczy wzrokowo. Ich wygląd nieco przypomina małego lwa, lub panterę. Często poruszają się one tylko na tylnych łapach, w pozycji stojącej. Mają rozdwojony język jak nasze węże. Najczęściej nie posiadają one ogona, aczkolwiek zdają się również istnieć ogoniaste gryfy. (Być może że wszystkie one rodzą się z ogonami, jednak UFO nautci odcinają ogony od niektórych z nich podobnie jak ludzie czynią to z niektórymi rasami psów.) Ich ciało pokryte jest czymś, co w przedniej stronie wygląda jak futro, zaś z tyłu przypomina pióra. (Ja osobiście uważam jednak, że są to drobne pióra.) Kolor tego futra/piór zwykle jest całkowicie czarny. W kilku jednak przypadkach był też łaciaty albo centkowany w kolorach szarym, brązowym, ceglстым, a nawet pomarańczowym i różowym.

(To właśnie od gryfa koloru różowego zapewne wziął się powszechnie znany charakter "różowej pantery".) Łapy gryfa kończące wszystkie jego cztery jakby lwie nogi wyglądają jak ptasie - tj. posiadają po trzy duże rozcapierzone palce, każdy zaopatrzony w ostre pazury około 5 cm długie. Palce te odrastają jednak od grubej i wydłużonej stopy, nieco podobnej do ludzkiej. Głowa w profilu przypomina nieco głowę wielbłąda lub orła, z wydłużonymi wargami i rozdwojonym jak wąż językiem. Jego uszy są podobne do uszów konia. Na czubku głowy posiada jakby wydatny guz czy grzebień. W głowie najwydatniejsze są ogromne przenikliwe oczy, płomiennie jarzące się czerwonym światłem. Przed zaatakowaniem potwór ten zawsze wpatruje się w tymi przeszywającymi na wskroś oczami, hipnotyzując nimi ofiarę - a ściślej przejmując kontrolę nad jej umysłem podobnie jak zaskroniec czyni to z żabą. Podczas wpatrywania się w nie, oczy te zdają się nieustannie powiększać swoją średnicę. Na grzbiecie gryfy noszą coś co wygląda jak złożone razem skrzydła. Czasami te niby skrzydła mają czerwone jakby pióra sterczące do tyłu na około 10 [cm] od ich ciała.

Zaobserwowano, że gryfy mogą latać w powietrzu. Po nasyceniu się krwią zawsze bowiem odlatują też tam gdzie czeka na nie wehikuł UFO ukryty przed wzrokiem ludzi. Do lotu zdają się rozwijać ogromne skrzydła. Jednak ich lot wygląda jakby bardziej odbywał się przy użyciu praw telekinezy niż praw aerodynamiki. Ponieważ jednak obserwacje latających gryfów zwykle odbywały się przy słabej widoczności, nie jest absolutnie pewne czy to gryfy latają, czy też UFO-nauci wyposażeni w napęd osobisty zabierają je i unoszą ze sobą do UFO czekającego w pobliżu. Wszakże kostiumy napędu osobistego UFO-nauców też posiadają powszywane ogromne skrzydła. Zgodnie z opisami, na ziemi gryfy często poruszają się w pozycji pół-stojącej skacząc na tylnych łapach jak australijskie kangury lub afrykańskie sępy - oboma łapami naraz. Niestety, ja nie widziałem swojego gryfa w ruchu, nie jestem więc w stanie potwierdzić tego skaczącego sposobu poruszania się. Najprawdopodobniej właśnie przez swe podobieństwo do gryfów (niekiedy nazywanych diabłami), mięsożerny kangur z Tasmanii nazwany został "tasmańskim diabłem". Niemniej mogą poruszać się też na czterech łapach, jak ziemski pantera. Najczęściej jednak spędzają czas czekając nieruchomo i biernie na nadejście swej ofiary. Zdają się przy tym znać przyszłość i wiedzieć dokładnie gdzie ich ofiara musi przechodzić i czekają tam zagradzając jej drogę. Podczas czekania na ziemi albo leżą w pozycji gotowości do skoku, albo też siedzą jak pies - często w ciemności swym kształtem przypominając atletycznego psa z gorejącymi oczami. Jeśli czekają na ofiarę siedząc na gałęzi drzewa, wtedy z wyglądu przypominają dużą sowę.

Gryfy, podobnie jak trzymający je UFO-nauci, są głównie aktywne nocami. Stąd najczęściej atakują swoje ofiary nocą. Raportowane jednak też były i ich dzienne obserwacje. Posiadają one, a być może ich właściciele, ulubione miejsca polowań. W miejscach tych pojawiają się co jakiś czas przez całe dziesięciolecia. Stąd lokalny folklor mniej więcej wie gdzie można je spotkać. Warto zwrócić uwagę na ostrzeżenia tego folkloru, bowiem ten kto zapuszcza się w takie miejsca nocą i samotnie, ryzykuje swoje zaginięcie bez śladu. Ich atak jest zupełnie odmienny od ataków naszych ziemskich drapieżników. Zamiast bowiem jak nasze drapieżniki obezwładniać ofiarę swą siłą fizyczną i następnie rozrywać ją na strzępy, gryfy całkowicie polegają na obezwładnianiu paranormalnym i wysysaniu z ofiary jedynie krwi, podczas gdy ciało pozostawiają nietknięte. Podczas wyboru ofiary wcale też nie zważają na jej wielkość fizyczną a jedynie na siłę jej umysłu. Stąd atakują nawet zwierzęta wielokrotnie większe od siebie takie jak konie czy bydło. Najczęściej jednak zadowolają się małymi stworzonkami takimi jak kury czy króliki, tylko od czasu do czasu przeplatając swą dietę atakiem na psa, kozę, owcę, czy człowieka. Ich atak składa się aż z dwóch faz. Pierwsza faza to atak telepatyczny. Jest on nastawiony na zahipnotyzowanie ofiary. Wpatrują się one wówczas bez ruchu swymi przenikliwymi, jarzącymi się oczami w oczy swej ofiary i starają się przejąć kontrolę nad jej umysłem. Wyglądają przy tym całkowicie niegroźnie, a nawet zabawnie, skłaniając swą ofiarę do zlekceważenia niebezpieczeństwa. Jeśli im się to udaje i ich ofiara podda się zahipnotyzowaniu, wtedy gryfy przystępują do drugiej fazy, tj. ataku fizycznego. W przypadku jednak kiedy ofiara nie podda swego umysłu ich kontroli, wtedy dają za wygraną i szukają innej zdobyczy. Nigdy też nie próbują zapanować nad swą ofiarą siłą

fizyczną, ani zaatakować ponownie. W drugiej fazie ataku fizycznego skaczą one na swą ofiarę, uczepiając się jej swymi szponiastymi palcami u obu par łap. Stąd czasami, niezależnie od dwóch głębokich otworów służących wysysaniu krwi, miękko skóra ofiara może mieć też kilka skaleczeń spowodowanych ostrymi pazurami na ich łapach. Po skoczeniu i uczepieniu się ofiary błyskawicznie zagłębiają w nią dwa (niekiedy jeden) rurkowate żądła o średnicy około 7 mm i wzajemnym rozstawie około 2 cm. Ja sądzę, że owe żądła są skostniałymi wyrostkami wychodzącymi z ich rozdwojonego języka. Na obecnym etapie brak jest jednak danych o ich naturze. (Tj. mogą też być one rurkowantymi zębami podobnymi do tych posiadanych przez nasze węże. Jednak wtedy musiałyby one być wysuwane poziomo ku przodowi pyska bowiem na to wskazuje kierunek powodowanych przez nie ran.) Żądła te wnikają w ciało ofiary na głębokość około 2.5 cm. Atak jest ogromnie szybki, całkowicie bezbolesny i następuje pod hipnozą - ofiara zwykle nie ma więc pojęcia co naprawdę się dzieje. Zaciskając swe wargi wokół wbitych żądeł jakby dla pocałunku, wysysają one przez nie całą krew. Ofiary gryfów zwykle więc posiadają jeden lub dwa otworki po tych żądlach, zaś w ich ciałach nie pozostawiona jest nawet jedna kropla krwi. Jeśli jednak ich paranormalne panowanie zawiedzie i np. ofiara zdoła zmobilizować się aby zrzucić je ze siebie, wtedy nawet jeśli są już w trakcie ssania krwi ciągle dają za wygraną i szukają innej ofiary. Cały atak gryfów i wysysanie krwi trwa niezwykle krótko, bo dla ludzkiego pojęcia upływu czasu zaledwie kilkadziesiąt sekund. Najbardziej niezwykle w tym ataku jest, że podczas jego trwania potwory te paranormalnie zmieniają szybkość upływu czasu u siebie i u swej ofiary. Stąd ich atak wygląda jakby ofiara poruszała się na zwolnionym filmie (patrz stan spowolnionej animacji opisany w podrozdziale M1), podczas gdy one same poruszają się ze zwielokrotnioną szybkością niemal niedostrzegalną dla ludzkich oczu. Zaobserwowany był atak tego potwora na agresywnego psa. Pies był nawykły do walki i przewyższał gryfa siłą oraz wielkością. Jednak nie potrafił się obronić. Zanim bowiem w zwolnionym upływie swego czasu zdołał on dokonać odpowiedniego ruchu obronnego, cała jego krew została już wyssana. Odnotowane były też przypadki atakowania ludzi. W jednym z nich opisanym w [1R4.2], w przeciągu zaledwie kilkunastu sekund jakie upłynęło zanim zaatakowany zdołał zrzucić z siebie potwora, utracił on znaczną część swej krwi i potem przez kilka dni miewał zawroty głowy.

Rasa UFOonautów którzy lubują się w posiadaniu gryfów, najczęściej przylatuje na Ziemię tzw. wehikułami czteropędnikowymi opisywanymi w rozdziałach D i Q. Ci świadkowie którzy zaobserwowali gryfa, często raportują też słyszenie w pobliżu charakterystycznego buczenia słupów pola z tego wehikułu. Ponadto, ponieważ wehikuł czteropędnikowy lata z efektami dźwiękowymi, po ataku gryfa i jego powrocie na statek często słyszeć się też daje odlot tego UFO następujący z grzmiotem odrzutowca przechodzącego barierę dźwięku. Podczas gdy gryf poluje, UFOnauci czekają cierpliwie w pobliżu aż ich ulubieniec zakończy swoje karmienie. Wiadomo, że w stosunku do ludzi UFOnauci posiadają ściśle przestrzegane wytyczne. Nakazują one aby UFOnauci zabierali ze sobą ciała wszystkich osób które zmarły w związku z ich działaniami na Ziemi. Ciał tych UFOnauci mogą się pozbywać dopiero w przestrzeni kosmicznej - np. poprzez spalenie ich w jakimś słońcu. (W dyskoidalnych UFO wydzielona jest nawet specjalna przestrzeń posiadająca specjalne komórki w których przechowuje się ciała takich ludzi - patrz wewnętrzna część kolumny "Pm" na rysunku P30.) Stąd jeśli człowiek padnie ofiarą gryfa, jego ciało będzie zabrane w kosmos, zaś na Ziemi nie pozostaje żaden ślad zaszłej tragedii. Z jakichś zresztą powodów zwykle nie publikuje się oficjalnych statystyk w zakresie zniknięć ludzi. Być może, że właśnie jest to w rezultacie manipulacji UFOonautów, którzy nie chcą aby społeczeństwo zadawało zmuszające do myślenia pytania. Jest jednak szokujące ilu ludzi corocznie ginie w każdym kraju bez pozostawienia najmniejszego śladu. Z dotychczas zgromadzonych obserwacji zdaje się wynikać, że duży procent tych zaginionych bez śladu stanowi ofiary okupacji UFO, których ciała wywożone są w celu porzucenia w przestrzeni kosmicznej aby na Ziemi nie pozostawić śladów wymagających wyjaśnienia. Być może, że jakaś część owych ofiar okupacji UFO, umarła tylko po to aby nasycić głód gryfów. Natomiast w stosunku do zwierząt, UFOnauci czasami zdają się zabierać korpusy ofiar gryfa, czasami zaś pozostawiają je na Ziemi. Ja

osobiście wierzę, że UFOnauci przyjęli zasadę, aby zabierać korpusy tylko z gęsto zaludnionych obszarów, gdzie istnieje duża szansa, że ktoś dokonałby ich dokładnych oględzin i analizy przyczyny ich śmierci. Ich zabieraniem można wytłumaczyć np. sporą liczbę nocnych zaginięć owiec w Nowej Zelandii, czy przypadki znikania dostępnych z powietrza kóz w Polsce. Z kolei zaniedbanie zabrania korpusów niektórych ofiar gryfów zawdzięczamy dzisiejszą naszą wiedzę na temat tych potworów.

Ja posiadam osobiste porachunki z gryfami. Jako bowiem 17-letni chłopiec miałem wątpliwą przyjemność spotkania jednego z tych potworów. Nie mając o tym pojęcia, zapewne zostałem nawet przez niego zahipnotyzowany i zaatakowany. Uratował mnie jeden z tych niezwykłych "zbiegów okoliczności" jakimi wypełnione jest moje życie, a jakie opisuję dokładniej w podrozdziale A4. Ów "zbieg okoliczności" wyzwolił mnie ze śmiertelnego pocałunku owego potwora. Gdyby więc nie to cudowne ocalenie, czytelnik nie miałby obecnie okazji aby zapoznać się z niniejszym opracowaniem. Natomiast opary mojego ciała zapewne wzbogacałyby atmosferę Wenus lub jakiegoś innego rozpalonego ciała niebieskiego. Oto opis mojego osobistego spotkania z gryfem.

Było to jednej soboty w sierpniu 1963 roku. Przy okazji letnich wakacji w swoim Ogólniaku dorabiałem sobie wówczas, organizując festiwale sportowe i zabawy wiejskie. Kolejną zabawę organizowałem właśnie w małej odległej wiosce, której nazwy na obczyźnie nie mam jak odnaleźć - przytoczę ją więc kiedyś w przyszłości. Wioska ta leżała na zachód od miejscowości Cieszków. Cieszków zaś leży jakieś 10 km na północ od Milicza. Zebranie miejscowego komitetu który organizował tą zabawę przeciągnęło się do około 1 w nocy. Do Wszewilek pod Miliczem w których wówczas mieszkałem, musiałem więc wracać samotnie na swym rowerze bardzo późną nocą. Tuż przed rozstaniem się, jeden z członków komitetu organizacyjnego, pół serio ostrzegł mnie: musisz teraz wracać drogą przez pustkowie, na której straszny. Kiedy więc będziesz w okolicach wierzchołka wzgórza, uważaj na siebie. Widywano tam bowiem diabła przyjmującego postać psa. W owym czasie ja byłem doskonałym produktem materialistycznej edukacji i w żadne diabły nie wierzyłem, szczególnie jeśli wyglądały one jak psy. Odpowiedziałem więc brawurowo jakimś żartem w rodzaju, że diabeł bardzo by się przydał do pomocy w organizowanej właśnie zabawie, jeśli więc go spotkam nie zaniecham go złapać. Jadąc już w kierunku wskazanego miejsca, z ubawieniem rozmyślałem o owych zabobonnych ludziach, którzy zapewne spotykając jakiegoś bezdomnego psa, od razu wzięli go za diabła. Tymi myślami zdefiniowałem swoje nastawienie wewnętrzne. Jeśli więc miałem już zobaczyć coś podobnego do psa, bez wątpienia musiałem uznać to za psa.

Albo wcale nie było księżycy, albo też pozostawał zasłonięty chmurami, bowiem noc była czarna jak smoła. Droga którą musiałem przejechać była typu polnego w swej części przebiegającej przez pustkowie. Bardziej ubita ścieżka wiodła po prawej stronie tej drogi. Ścieżką tą dało się ujechać rowerem. Jadąc tą ścieżką, we wskazanym punkcie drogi faktycznie w świetle reflektora rowerowego zauważyłem leżące na niej stworzenie. Wyglądało ono jak czarny pies. Zacząłem przyglądać mu się ciekawie, aby zobaczyć dlaczego miejscowi ludzie biorą tego psa za "diabła". Był on cały absolutnie czarny. Jedynie jego ogromne i silnie jarzące się oczy były płomiennie czerwonego koloru. Ich niezwykle jarzenie tłumaczyłem sobie odbijaniem się w nich światła reflektora mojego roweru. Wielkością i proporcjami krępego ciała dokładnie odpowiadał on rosłej rasie psów, jakie fachowo nazywają się "rottweiler". Rasę tą poznałem dopiero w Nowej Zelandii. Nigdy też nie spotkałem psa tej rasy w Polsce. Miał on jednak odmienny od typowego psa pysk, który trochę przypominał mi pysk wielbłąda. Na czubku głowy miał też jakiś wyraźnie widoczny spory narost, jaki ja wziąłem za świeżo nabitego guza. Wzdłuż całego grzbietu przebiegała jakby długa pletwa, czy stojąca grzywa, nieco podobna do postawionego grzebienia z włosów noszonego na głowie przez tzw. "punks". Nie dziwiła ona mnie jednak, bowiem niektórzy właściciele psów strzygą je czasami w bardzo niezwykły sposób. Wokół szyi zaznaczał się silnie odstający fałd jakby skóry, który obecnie posądzam że najprawdopodobniej był on obrzeżem jego skrzydeł złożonych razem wzdłuż grzbietu. Nie miał ogona. Miał cztery muskularne nogi, ułożone jak u wszystkich psów

leżących na brzuchu w gotowości do wstania. "Pies" ten leżał sprężony dokładnie na ścieżce którą ja musiałem przejechać i wcale nie zamierzał ustąpić. Jego pozycja przypominała mi psa zamierzającego się z kimś bawić. Trzymał on wszystkie cztery łapy na ziemi w gotowości do skoku. Jego głowa wyciągnięta była do przodu i nieco uniesiona nad ziemię, jak u gęsi gotującej się do ataku. Jednak pysk był zamknięty i nie pokazujący zębów. Jego przednie wargi ułożone były w kółko w rozbrajającym grymasie podobnym do warg dziecka które gotuje się do pocałunku. Właściwie to "diabeł" ten wyglądał dosyć niewinnie i przyjaźnie. Jakby przygotowywał się do zabawy. Wcale nie wzbudzał grozy. Tyle tylko, że jego świdrujące oczy nieprzyjemnie przenikały gdzieś przez mózg i łaskotały w dół kręgosłupa. Gdyby moi nauczyciele widzieli mnie w tym momencie, byłiby dumni ze stopnia wdrożenia ówczesnej filozofii nauczania. Byłem bowiem doskonałym przykładem wpajanej przez nich na lekcjach bezgranicznej wiary, że wszystko co tylko istnieje we wszechświecie opisane jest już w podręcznikach szkolnych.

Na potwora tego patrzyłem ze swym podjętym już wcześniej wewnętrznym nastawieniem, że musi to być pies. Tyle że nieznaney i dziwnie wyglądającej rasy. Nawet przez myśl mi nie przemknęło, że być może właśnie konfrontuję coś zupełnie innego, czego podręczniki wcale nie opisują. Z psami zaś miałem duże doświadczenie i wiedziałem jak z nimi sobie radzić. Ten wcale nie warczał i nie szczyrzył zębów. Musiał więc być usposobiony pokojowo. Pomimo więc konfrontowania nieznanego sobie potwora - i to podczas głębokiej nocy na całkowitym pustkowiu, nie czułem nawet najmniejszego strachu. Wcale nie przerażało mnie, że potwór ten był wystarczająco potężny aby w mgnieniu oka rozszarpać mnie na strzępy. Ponieważ ów "pies" zdecydowanie pozostawał na ścieżce, postanowiłem ostrożnie go ominąć, aby przypadkiem nie wzbudzić jego agresywności. Miękka droga uniemożliwiała jednak zjechanie ze ścieżki. Jakies więc dwa metry przed najechaniem na owego "psa", zatrzymałem się aby przeprowadzić naokoło niego swój rower. Po zatrzymaniu się, oczywiście światło dynama mojego roweru zgasło. Zapanowała absolutna ciemność. Jednak pozycję "psa" ciągle mogłem odnotować po owych dwóch czerwono jarzących się ogromnych oczach, które bez przerwy mnie świdrowały. Zważając na to, aby na wszelki wypadek cały czas rower stał w drodze pomiędzy "psem" a mną, zeszedłem ostrożnie na lewą stronę drogi i zacząłem oprowadzać naokoło niego swój rower. Czego wówczas nie wiedziałem, to że blisko poza krawędzią drogi zaczynało się zbocze głębokiego wyrobiska po żwirze, z bardzo stromymi ścianami porośniętymi jakimiś krzakami. Kiedy więc tak ostrożnie obchodziłem "psa" naokoło, nagle ziemia się zatoczyła pod moimi nogami i zacząłem spadać ze stromego urwiska w dół. Wykonałem przy tym kilka koziołków, czasami przetaczając się nad swoim rowerem, innymi razami czując boleśnie rower toczący się po mnie. W końcu zatrzymałem się na jakimś krzaku. Ciągle kurczowo trzymałem rower w rękach. Po omacku zacząłem się więc gramolić z powrotem. "Psa" już nie było. Wyprowadziłem więc rower na ścieżkę, z ulgą stwierdziłem że ciągle daje się na nim ujechać, wsiałem więc i popedałowałem do domu.

W domu okazało się, że moja koszula zalana jest krwią. Na dodatek do zwykłych dla takiego upadku zadrapań, stłuczek i rozdarć koszuli, posiadam też trzy bardzo głębokie rany. Dwie z nich ułożone były do siebie równolegle i wyglądały jak głębokie nakłucia grubym drutem, np. kolczastym. Położone one były na prawym ramieniu, tj. od strony "psa". Znajdowały się w miejscu i na wysokości na której zwykle, tyle że na lewej ręce, szczepi się ospę. Trzecia rana wyglądała jak rozcięcie lub rozdarcie skóry jakimś ostrym przedmiotem czy kawałkiem szkła. Położona ona była na nadgarstku nieco powyżej miejsca gdzie znajdowałby się zegarek, gdyby założyć go na prawą rękę. Dziwne, że posiadając takie trzy duże ociekające krwią rany, wcale nie czułem bólu, zaś ich istnienie odnotowałem dopiero po dotarciu do domu. Ponadto cała moja koszula oblepiona była krótkimi przyzgliwymi piórami, o podstawie szaro-niebieskiej oraz o czarnych wierzchołkach. Ponieważ tego typu pióra zmieniające kolor na swej długości posiadają gołębie, doszedłem wówczas do wniosku, że podczas koziołkowania musiałem wpaść na porzucone odpadki gołębia. Swój niezwykły stan szybko wytłumaczyłem więc sobie teorią, że skaleczenia pochodziły od drutu kolczastego, zaś

pióra od wpadnięcia w gniazdo porzuconych piór gołębic. Oba nakłucia na ramieniu zagoiły się szybko, natomiast rana na nadgarstku paskudziła się przez długi czas i do dzisiaj pozostała po niej spora blizna.

Niedługo po opisywanych tutaj zdarzeniach ponownie przejeżdżałem wspomnianą drogą. Tym razem jednak w świetle dziennym. Postanowiłem więc zaspokoić ciekawość, oraz porównać na miejscu z faktami teorię jaką wówczas wymyśliłem w celu wytłumaczenia sobie całego zdarzenia. Dokonałem więc poszukiwań piór gołębic i drutu kolczastego. Jakieś pióra znalazłem leżące około 10 metrów przed miejscem swego upadku - mierząc wzdłuż pobocza drogi. Natomiast jakieś 30 metrów poza miejscem upadku - również mierząc wzdłuż drogi, w dół zbocza tego wyrobiska zbiegał stary płot z drutu kolczastego. W żaden jednak sposób nie potrafiłem sobie wyjaśnić, jak mógłbym się natknąć na owe odległe pióra i płot. Wszakże spadłem pionowo w dół, a później wygramoliłem się niemal prosto w górę. Niemal samo istnienie piór i drutu kolczastego niedaleko miejsca swojego upadku uznałem za wystarczające do racjonalnego wyjaśnienia wszystkich zagadek tamtej nocy. Odłożyłem więc całą sprawę do zapomnienia. W owym czasie nie wiedziałem jeszcze, że UFOnci mają zwyczaj takiego właśnie manipulowania ludzkim zachowaniem i myśleniem.

Jednak zdarzenie to wcale nie dało się zapomnieć. Jakby ciągle oczekiwało nierozwiązania utknęło gdzieś w mojej pamięci - zapewne za interwencją samego wszechświatowego intelektu. Drugie spotkanie z gryfem, tym razem jednak tylko z jego rzeźbami i malowidłami, odbyło się około 1980 roku. W owym czasie byłem już dwukrotnie starszy. W międzyczasie wiele razy zdążyłem się też już przekonać, że świat wypełniony jest rzeczami, o których nie uczą podręczniki szkolne. Razem z moimi kolegami z Politechniki Wrocławskiej przebywałem wtedy służbowo w Pradze Czeskiej. W ramach rozrywki odwiedziliśmy wówczas Praski Zamek. Królowie czescy widać lubowali się w gryfach, bowiem na Zamku tym pełno było ich rzeźb i malowideł. Pomimo przedstawiania gryfa artystycznie i we formie stylizowanej, z szokiem i zdumieniem rozpoznałem w tych rzeźbach i malowidłach rysy swojego niezwykłego "psa" spod Cieszkowa. Koledzy mieli trudności z oderwaniem mnie od nich i oglądnięciem także innych atrakcji Zamku. Wówczas też we mnie doszło do jednej z owych kolizji mojej wiedzy naukowej i doświadczenia życiowego. Jako naukowiec nie mogłem bowiem zrozumieć, jak to się stało, że jako chłopak spotkałem kiedyś gryfa, podczas gdy wszystkim wiadomo że gryfy są przecież nieistniejącymi stworami mitycznymi, podobno żyjącymi jedynie w ludzkiej wyobraźni. Również od tego czasu zacząłem się interesować gryfami i obczytywać na ich temat, oraz na temat innych podobnych do nich stworów.

Ostatnie brakujące ogniwo w sprawie gryfa znalezione zostało w lipcu 1997 roku przez kolejny "zbieg okoliczności". Jeden z moich nowozelandzkich przyjaciół przysłał mi w liście artykuł [1R4.2]. W artykule tym opublikowane były m.in. opisy wyglądu chupacabra, a także zdjęcia i opisy ran na ręce u osoby zaatakowanej przez tego potwora. Zaprezentowany tam wygląd stwora dokładnie odpowiadał mojemu gryfowi. Z najwyższym jednak szokiem stwierdziłem, że również rany spowodowane przez niego dokładnie odpowiadają ranom, jakie ja sam znalazłem na swej ręce po spotkaniu z gryfem. Na podstawie owych ran doszedłem do wniosku, że faktycznie to owej nocy w 1963 roku zostałem fizycznie zaatakowany przez gryfa. Tyle, że w wyniku spowodowanego przez tego potwora chwilowego zahipnotyzowania, nie byłem świadom ani owego ataku ani towarzyszącego mu bólu. Najprawdopodobniej, kiedy potwór rzucił się aby ssać moją krew, uderzenie jego ciężkiego cielska zbiło mnie z drogi w dół zbocza wyrobiska. (Do dzisiaj bowiem nie wiem jak to się stało, że ciągle idąc po drodze nagle zacząłem wówczas spadać.) Kiedy zaś koziółkowałem w dół zbocza z uczepionym i ssącym krew gryfem, trzymany kurczowo w rękach rower przez przypadek zapewne zdarł i odrzucił potwora. Nieco poturbowany, potwór odleciał więc zapewne aby poszukać sobie innej ofiary. Wytłumaczyłoby to jego brak na drodze kiedy tam się wygramoliłem. Jego powyrywane pióra pozostały jednak na mojej koszuli. (Szkoda że je zlekceważyłem i nie zachowałem do zbadania.) Rana na nadgarstku pochodziłaby od środkowego pazura tylniej łapy gryfa, którą ten zapewne trzymał się za moją rękę podczas ataku. Dwie rany w ramieniu wcale nie byłyby od nakłucia drutem kolczastym, jak w to cały czas wierzyłem, a od żądeł którymi potwór

wysysał moją krew. Ponieważ raz zerwany ze swej ofiary gryf nie atakuje jej już ponownie, mogłem odjechać do domu żywy, zupełnie nieświadom co mnie spotkało.

Gryfy (chupacabras) zostały omówione w tym podrozdziale aż z kilku powodów. Po pierwsze, osoby które jak ja w młodości, lubują się aby samotnie pedałować lub spacerować nocami po odludziach, mają szansę na spotkanie tego potwora. Jeśli bowiem ja mogłem go napotkać, może też każda inna osoba. Gdyby więc ktoś kiedyś spotkał jednego z nich, tak na wszelki wypadek warto wiedzieć o jego metodach atakowania i co należy wtedy czynić. (Tj. aby nie poddawać się mu już we wstępnym etapie jego hipnotycznego przejmowania kontroli nad naszym umysłem. Jeśli zaś już zaatakuje fizycznie, aby pomimo braku bólu zrzucić go z siebie tak szybko jak tylko się da.) Po drugie czytelnik powinien być też świadom, że gryfy są maskotkami UFOonautów. Zawsze też polującą w pobliżu wehikułu swoich właścicieli. Stąd jeśli ktoś zauważy jego obecność, będzie to oznaczało że także UFO znajduje się gdzieś w pobliżu i obserwuje jak ich maskotka sobie radzi. (W razie potrzeby UFOnauci są też gotowi do zabrania na pokład swego statku i usunięcia w przestrzeń kosmiczną ciała ewentualnej ludzkiej ofiary. Tak więc dla ludzkiego śledztwa nie pozostanie żaden ślad). Po trzecie jest istotne aby czytelnicy potrafili odróżnić pomiędzy gryfami a samymi UFOonautami. Gryfy to jakby skrzyżowanie krwiopijnych "ptaków" z lwami. Są one tylko "maskotkami" i "zwierzątkami" UFOonautów. Natomiast UFOnauci to nasi krewniacy z kosmosu, którzy rabują od nas coś równie niezbędnego jak krew. (Tj. UFOnauci ekstraktują ludzką energię moralną, która jest tak samo niezbędny do życia jak krew i której brak manifestuje się podobnie jak brak krwi). Po czwarte dobrze też abyśmy zdawali sobie sprawę z istnienia gdzieś w dalekim kosmosie potworów z paranormalnymi cechami. Potwory te mogą być np. zdolne do zwalniania upływu czasu w swoich ofiarach i do przejmowania nad nimi hipnotycznej kontroli. Daje to bowiem pojęcie o rodzaju niebezpieczeństw na jakie wystawieni będą pierwsi ludzie podróżujący na inne systemy gwiazdne. Po piąte odkrycie istnienia "ptaka" o sześciu kończynach, tj. czterech nogach i dwóch skrzydłach, który na dodatek dysponuje paranormalnymi mocami, wyzwala nas od zakorzenionych stereotypów myślowych. Ujawnia nam bowiem, że na innych systemach gwiazdnych ewolucja przyjęła odmienny przebieg niż na Ziemi. (Posiadanie zresztą sześciu wyspecjalizowanych kończyn jest normalne nawet na Ziemi - porównaj kraby i owady.) Po szóste, awansowanie gryfa ze sfery stworzeń całkowicie mitycznych w sferę rzeczywiście istniejącego ptaka-lwa, stawia mitologię w zupełnie nowym świetle. Wygląda bowiem na to, że najróżniejsze niezwykle zwierzęta jakie zapełniają mitologie wielu krajów, w rodzaju sfinksów, feniksów, pegazów, jednorożców, itp. są po prostu maskotkami UFOonautów. Po siódme zaś i ostatnie, dobrze abyśmy zrozumieli, że posiadanie takich "maskotek" i wypuszczanie ich na Ziemię aby sobie zapolowały, mówi wiele o brutalnej naturze okupujących nas UFOonautów. Wszakże powszechnie wiadomo, że "maskotki" są zawsze tak dobierane, aby możliwie jak najlepiej odzwierciedlały naturę swoich właścicieli. Skóra cierpnie na myśl, że UFOnauci lubujący się w tego typu "maskotkach" posiadają absolutną władzę nad ludźmi. (Ciekawe jak ci UFOnauci zaspokajają głód swych potworów podczas długich podróży w przestrzeni kosmicznej - czyżby zawsze wozili na pokładzie UFO kilku dobrze ukrwionych ludzi, którymi potem "częstują" swoje maskotki.)

Istnieje jeszcze jeden aspekt związany z tematem tego podrozdziału na jaki chciałbym zwrócić uwagę czytelnika. Jest nim naukowe znaczenie gryfów, a ściślej metod ich hipnotycznego atakowania. Gryfy bezpośrednio potwierdzają bowiem historię ludzkości omówioną w podrozdziale V3, w tej jej części jaka stwierdza że różnorodna fauna ziemską przywieziona została na naszą planetę z odmiennych systemów gwiazdnych. Dowodowość gryfów wywodzi się ludowych wierzeń, że niektóre ziemskie stworzenia, przykładowo węże, również dokonują hipnotycznych ataków. To zaś świadczy, że przywiezione one do nas były z planety na jakiej hipnotyczne atakowanie zostało wykształcone ewolucyjnie. (Wszakże nie mogło się ono wykształcić na Ziemi z powodu zbyt niskiej grawitacji - patrz podrozdział JE9.2.) Z powodu jednak naukowego ignorowania telepatii i hipnozy, nasi naukowcy ortodoksyjni jak dotychczas odmawiają przyznania istnienia takich ataków, chociaż są one dobrze znane wiedzy ludowej. Jako nastolatek obserwowałem kiedyś atak zwykłego polskiego

zaskrońca na dużą żabę. Wszystko co zaskrońiec uczynił, to otworzył swój pysk i intensywnie wpatrywał się w oczy tej żaby. Kiedy rozpocząłem swoją obserwację, żaba była w odległości jakiegoś pół metra od paszczy zaskrońca. Koncentracja węża była tak duża, że nawet nie odnotował mojego zbliżenia się i kontynuował swój telepatyczny atak. Dzięki temu umożliwił mi dokładne zaobserwowanie całego zdarzenia. Żaba tymczasem zachowywała się w sposób, jaki jest niewytłumaczalny na bazie starego konceptu monopolarnej grawitacji. (Jak wiadomo, ten stary koncept zaprzecza istnieniu telepatii i uniemożliwia jej wyjaśnienie.) Wydając głośne rechoty przerażenia, które zresztą zwróciły moją uwagę na całe zajście, żaba ta silnie zapierała się przednimi kończynami o ziemię. Jednak jej tylne kończyny dokonywały rytmicznych skoków. Skoki te z wolna prowadziły nieszczęsną żabę wprost w paszczę zaskrońca. Nawet gdy jej przednia część utkwiała już w jego paszczy, tylne nogi ciągle podrygiwały dopomagając wężowi w jej lepszym połknięciu. Zaskrońiec jedynie musiał dokonać wysiłku przełykania. Po zaobserwowaniu tego niezwykłego zajścia, oczywiście wypytałem o całe zdarzenie Wincentego (omawianego też w podrozdziałach O2.3.2 i O2.4). Był on chodzącą encyklopedią wiedzy ludowej. Wincenty potwierdził, że zaskrońce zdalnie hipnotyzują swoje ofiary, tak że wcale nie muszą ich łapać fizycznie, a ofiary te same wskakują do ich paszczy. Wygląda więc na to, że atak telepatyczny wcale nie jest tylko czymś, co wyewoluowało się na odległych planetach i stąd istnieje tylko tam, a został on również przeszczepiony do ziemskiej fauny. Tyle tylko, że oficjalna nauka ortodoksyjna na Ziemi dotychczas ignorowała to zjawisko, zapewne z powodu niemożności jego wytłumaczenia.

Wszystko wskazuje na to, że gryfy (chupacabras) polują także na owce w Nowej Zelandii. Nie powinno to nikogo dziwić, ponieważ Nowa Zelandia jest w przeważającej części bezludnym krajem, gdzie na jednego mieszkańca ma jakoby przypadać 1000 owiec. Gryfy (chupacabras) zaś lubują się w wysysaniu krwi z owiec i kóz w bezludnych obszarach z dala od zabudowań ludzkich. We wtorek dnia 7 października 2003 roku o godzinie 18:25, w dzienniku wieczornym na kanale 1 telewizji nowozelandzkiej, zaś potem o godzinie 19:00 również i w programie "Holmes" nadawanym na tym samym kanale, raportowana była właśnie obserwacja takiego dużego zwierzęcia zupełnie nieznanego w Nowej Zelandii a podobnego do czarnej pantery. Obserwatorzy brali to zwierze za dziką "czarną panterę" (po angielsku "black panther"). Ów nowozelandzki gryf widziany był w Mayfield niedaleko Ashburton. Zgodnie z opisami zaprezentowanymi w owych nowozelandzkich programach, ów gryf (chupacabra) z Ashburton był bardzo podobny do tego który zaatakował mnie w Polsce. A więc był on czarnym zwierzęciem wielkości typowego psa rasy "rottweiler". Widziany on był na bezludnym obszarze w pobliżu dużego zgrupowania owiec. Faktycznie, jak owe programy sugerowały, w przeciągu ostatnich 10 lat oficjalnie raportowanych było co najmniej pół tuzina spotkań z tym tajemniczym potworem w różnych bezludnych miejscach Nowej Zelandii. Jak jednak wynikało to z lokalnych programów radiowych typu "talk-back show", faktycznie to stwora tego widziało mnóstwo ludzi. O owym opisywanym tu spotkaniu z gryfem raportowała nie tylko telewizja nowozelandzka i lokalne programy radiowe, ale także i artykuły w różnych gazetach nowozelandzkich. Dwa z tych artykułów udało mi się odnaleźć. Jeden z nich [6R4.2], noszący tytuł "Man convinced he saw panther" (tj. "Mężczyzna jest przekonany że widział panterę") opublikowany został w gazecie The Southland Times (adres: Invercargill, New Zealand), wydanie z wtorku dnia 7 października 2003 roku, strona 19. Inny artykuł [7R4.2] noszący tytuł "Panther-like creature sighted" (tj. "Widziano stwora podobnego do pantery") opublikowany został w gazecie The Dominion Post (email: letters@dompost.co.nz; adres: Level 8 Majestic Centre, 100 Willis Street, PO Box 2595, Wellington, New Zealand), wydanie z środy, 8 października 2003 roku, strona A3. Niestety, jak w każdej sprawie która może prowadzić do wykrycia skrytej ingerencji UFOautów w sprawy ludzkie, UFOnauki natychmiast wkroczyli do akcji i typową dla siebie metodą szybko zneutralizowali wartość dowodową owej obserwacji gryfa koło Ashburton. I tak już następnego dnia, tj. w środę dnia 8 października 2003 roku, wiadomości wieczorne dziennika telewizyjnego z kanału 1 telewizji nowozelandzkiej, nadawane o godzinie 18:20 oraz powtórzone o godzinie 22:30, stwierdziły że poszukiwania owej "czarnej pantery" nie ujawniły najmniejszych jej śladów. (Nie powinno to

dziwić, bowiem szukano śladów pantery, a nie śladów maskotki UFOonautów.) Natomiast następnego dnia, w czwartek dnia 9 października 2003 roku, kolejne wiadomości tego samego kanału o godzinie 18:00 jeszcze bardziej zneutralizowały obserwację gryfa poprzez bezkrytyczne powtórzenie oświadczenia jakiegoś postronnego indywiduum. Indywiduum to stwierdziło, że tak naprawdę to widziany był duży 8-kilowy czarny zdziczały kot, jakich na pustkowiach Nowej Zelandii błąka się cała masa. Oczywiście owo indywiduum które wypowiadało się autorytatywnie że "czarna pantera" to duży czarny zdziczały kot, nigdy nie widziało omawianego potwora ani też nie pofatygowało się aby wykazać jakimiś badaniami terenowymi, że faktycznie możliwe jest pomylenie kota za panterę przez zawodowego kierowcę o ostrym wzroku widzącego wszystko z niewielkiej odległości. Niemniej w typowy dla UFOonautów sposób, sprawie obseracji gryfa koło Ashburton ukręcona została głowa. Sposób tego ukręcenia był niemal identycznym powtórzeniem sposobu na jaki w 1992 roku UFOnauci ukręcili też głowę obserwacji trzech lądowisk UFO koło Ashburton - jakie pojawiły się bardzo blisko miejsca w którym obecnie widziano gryfa. (Sposób owego zneutralizowania wartości dowodowej lądowisk UFO koło Ashburton omawiam szczegółowo w podrozdziale VB4.3.1.) Na przekór jednak typowego dla UFOonautów zneutralizowania wartości dowodowej omawianej tutaj obserwacji gryfa z Ashburton, wszelkie istniejące fakty dosyć jednoznacznie wskazują, że faktycznie widziana tam była ta krwio pijna maskotka UFOonautów. Oto najważniejsze fakty jakie świadczą o obserwacji gryfa (chpacabry) koło Asburton:

(a) **Wygląd zewnętrzny** gryfa. W programie "Holmes" pokazywano rysunek wykonany przez jednego z obserwatorów owego potwora. Jak się okazuje, istnieje duże podobieństwo stwora widzianego w Asburton do tego który zaatakował mnie w Polsce. Gryf a Ashburton miał nawet ów charakterystyczny guz na głowie. Jedynie jego oczy były trochę mniejsze niż je pamiętam u mojego potwora. Jednak ja oglądałem te oczy w nocy kiedy silnie się jarzyły. Mogłem więc niezbyt dokładnie oszacować proporcję ich wielkości.

(b) **Zachowanie** gryfa. Potwór z Ashburton zachowywał się jak typowa chupacabra. Najpierw dostrzeżony on był kiedy leżał w pobliżu zgrupowania owiec, wyczekując na swoją ofiarę. Pantera wcale by nie leżała, a starała się podkraść do swojej ofiary. Ponadto gryf z Ashburton jest ilusywny - nie daje się go sfotografować ani upolować. Istotnym powtórzeniem jest też fakt, że ów stwór z Asburton jest widywany powtarzalnie na tym samym obszarze. To dokładnie pokrywa się ze zwyczajem UFOonautów wypuszczania co jakiś czas ich krwio pijnej maskotki w danym ulubionym obszarze aby sobie zapolowała.

(c) Nierozpoznawalne **ślady**. W miejsce obserwacji gryfa z Ashburton przysłana była cała ekipa tropicieli śladów. Szukali oni śladów pantery. Nie wykryli jednak niczego co mogli rozpoznać jako ślady pantery. To zaś oznacza, że faktycznie gryf pozostawił inne ślady na jakie poszukujący po prostu nie zwrócili uwagi - np. ślady jakby ptasich łap.

(d) Pojawianie się w **ulubionym obszarze UFO**, znanym z częstych obserwacji. Duże znaczenie ma też fakt, że obszar w jakim widziano owego gryfa z Ashburton, leży na ulubionym terytorium UFOonautów. To wszakże niedaleko od miejsca obecnej obserwacji gryfa, w lutym 1992 roku znalezione zostały słynne w całej Nowej Zelandii lądowiska UFO jakie w tej monografii pokazane są na zdjęciach z rysunku O3 (b). Także metoda zneutralizowania wartości dowodowej owych dawnych lądowisk UFO koło Asburton, pokrywała się dokładnie z metodą zneutralizowania wartości dowodowej obserwacji gryfa.

(e) Metody **działania UFOonautów** ujawnione podczas wyciszenia całej sprawy. Najważniejszym jednak dowodem że faktycznie był to gryf, jest sposób na jaki UFOnauci zneutralizowali całą sprawę. Sposób ten dokładnie bowiem pokrywa się z metodami działania UFOonautów opisanymi w podrozdziale VB4.3.1 tej monografii.

Oczywiście, istnieje szansa że pewnego dnia polowania na owce owego gryfa (chupacabry) z okolic Asburton zostaną potwierdzone ponad wszelką wątpliwość. Nastąpi to z chwilą kiedy ktoś znajdzie tam zwłoki owcy zupełnie pozbawionej krwi jednak z dwoma głębokimi otworami w ciele.

Na zakończenie tego podrozdziału chciałbym tutaj dodać, że jedynym celem wydobywania na światło dzienne opisywanych tutaj problemów jest ujawnianie prawdy.

Ujawnianiu temu wszakże poświęcam całe swe życie. Niemniej, ciągle wymagało to wiele odwagi aby włączyć niniejszy podrozdział do treści tej monografii. Będąc szczerym, przez jakiś czas nawet się wahałem czy to uczynić, czy też przemilczeć całą sprawę. Tak wszakże się składa, że w dzisiejszych czasach osobiste przejście naukowca przez doświadczenia, które odbiegają od wiedzy podręcznikowej, z reguły odbierane jest przez społeczeństwo jako czynnik go dyskredytujący. Przykładowo gdyby Albert Einstein przyznał się w którejś ze swoich publikacji naukowych, że zobaczył kiedyś zjawy i miał widzenia na temat przyszłości, wtedy prawdopodobnie nikt nie wzięby poważnie jego teorii względności. Pomimo ogarniających mnie wątpliwości, zdecydowałem się jednak opisać powyższe zdarzenie dokładnie tak jak je pamiętam. Czynię to bez względu na konsekwencje jakie zaprezentowanie owych doświadczeń może spowodować. Poświęcam wszakże swoje życie walce o prawdę jakkolwiek by ona nie była. Wdrażam totalizm w którym czyjaś codzienna filozofia nie może się różnić od filozofii oficjalnej. Mam też w pamięci ortodoksyjnych naukowców, a swoich kolegów, którzy prywatnie i w zaufaniu czasami przyznawali mi się do osobistych obserwacji UFO. Jednak publicznie i oficjalnie wypowiadali się lub głosowali przeciwko badaniom tych obiektów.

R5. Historyczne opisy użycia magnetycznego napędu osobistego

Podrozdziały A3 i V3 wyjaśniają, że UFO-nauci obecni są na Ziemi niemal nieprzerwanie od pierwszej chwili zasiedlenia tutaj początkowo życia, a potem ludzkości. Wobec zaś tak długiego ich pobytu, istnieć muszą jakieś historyczne opisy używania przez nich ich napędu osobistego. Faktycznie też, jeśli ktoś przeglądnie najróżniejsze dane historyczne, okazuje się że aż roi się w nich od danych, jakie z całą pewnością reprezentują historyczne przekazy na temat UFO-nauców używających napędu osobistego. Dane te pochodzą zarówno ze starożytnych Indii, poprzez Egipt i Amerykę Środkową, a skończywszy na starożytnej Grecji i Rzymie z ich posłańcami bogów ubierającymi "latające buty", np. patrz Hermes. Niestety, wszystkie te starożytne opisy są zbyt niedokładne aby dzisiaj miały dla nas jakąś wartość techniczną lub dowodową.

Dopiero rozwój druku oraz towarzyszącej mu grafiki obrazkowej w Europie, podniósł w wiekach średnich dokładność, a stąd i wartość dowodową, raportowanych wówczas opisów. Tam też znaleźć można pierwsze dokładniejsze opisy użycia napędu osobistego UFO-nauców. Prawdopodobnie najdokładniejszy z owych opisów przygotowany został przez niejakiego Cyrano de Bergerac z Savinien, Francja (1619-1655). Pierwszy z owych opisów zawarty jest w jego "komicznej opowieści fantastycznej" opublikowanej w 1656 roku pod tytułem "Opisanie państw u ludów Księżyca" (w oryginale: "Historia comique des états et empires de la lune"). Niemal ten sam opis napędu osobistego, plus dodatkowo opis czteropędnikowego wehikułu czasu niewielkich rozmiarów z pędnikami ukształtowanymi na kształt luf armatnich, zawarty jest też w drugiej jego opowieści "Podróże do Księżyca i Słońca" opublikowanej w 1657 roku.

W sprawie tamtych opowieści pióra Cyrano de Bergerac istnieje obecnie ogromna konfuzja i brak zrozumienia. Ortodoksyjni specje od literatury uważają je bowiem za przejaw filozoficznego geniuszu połączonego z wybujałą wyobraźnią artystyczną. Tymczasem jeśli przeanalizuje się je dokładniej z punktu widzenia naszej dzisiejszej wiedzy UFOlogicznej, wówczas okazuje się, że są one po prostu raportem ich oszołomionego autora z uprowadzeń do dwóch ogromnych wehikułów UFO. Nie ma żadnej wyobraźni ani geniuszu twórczego w owych raportach, a jedynie najzwyczajniejsze raportowanie tego co UFO-nauci mu pokazali, wyjaśnili, oraz wmanipulowali do umysłu podczas jego uprowadzeń do UFO. Z obu tych wehikułów UFO, powierzchnia pierwszego świeciła się zimnym telekinetycznym "jarzeniem pochłaniania". Stąd albo wzięty on został przez Cyrano de Bergerac za Księżyc, albo UFO-nauci mu kłamliwie wmówili że jest to Księżyc. Natomiast drugi ogromny wehikuł UFO był zapewne wehikułem czasu. Wzbudzał on bowiem wokół siebie kuliste jarzenie się przestrzeni w kolorze słońca. Wzięty więc został za Słońce. Przeżycia doznane podczas tych doskonale

zapamiętanych uprowadzeń do UFO, tak oszołomiły Cyrano de Bergerac, że nie miał on pojęcia jak je ma traktować. Opisuje je więc w swoich opowieściach pół komicznie, pół filozoficznie, aczkolwiek wiernie. Aby nie dać poznać przyszłym pokoleniom, że wszystkie te zdarzenia przytrafiły się faktycznie, UFOnauci zmusili go jakoś aby do swoich opowieści wprowadził odrębnego bohatera. W bohaterze tym jednak łatwo rozpoznać jego samego. Ponadto UFOnauci zmusili go też aby nie wyjaśniał, że urządzenia napędowe jakie opisuje pochodzą od nich, lecz aby obarczył własnego bohatera wyprodukowaniem tych urządzeń.

W opisach Cyrano de Bergerac doloty do obu wehikułów UFO uznawanych za Księżyc i Słońce odbywały się z użyciem urządzeń napędowych, jakie w niniejszej monografii nazywane są napędem osobistym. Urządzenia te składały się z szeregu "szklanych butelek" wypełnionych "poranną rosą". Kompletny napęd składał się z 10 takich butelek, z których 8 przymocowanych było naokoło pasa użytkownika, po jednej zaś do każdego z naramienników użytkownika. W podróży do owych wehikułów UFO bohaterowi towarzyszyła istota zwana "Daemon", czyli jak dzisiejsze badania UFO by go opisały, "UFOnauta - dowoźnik i przewodnik". Istota ta usłużnie, chociaż całkowicie kłamliwie, wyjaśniała oszołomionemu bohaterowi każdą sprawę o jaką zapytał. (Ta pozbawiona wyobraźni istota była więc równie zakłamaną jak dzisiejsi UFOnauci, bowiem wszystkie jej wyjaśnienia miały się z prawdą, chociaż wykazując niewiele wyobraźni były też i niezbyt odległe od prawdy.) Przykładowo zasadę działania owego napędu osobistego ów Daemon wyjaśnił następująco. Kiedy słońce wysusza ku górze poranną rosę zawartą w owych butelkach, równocześnie winduje to w górę osobę jaka doczepiona jest do tych butelek z rosą.

Wygląd owego napędu osobistego złożonego ze szklanych "butelek zawierających poranną rosę w środku", pokazuje **rysunek R7**. Publikacja źródłowa z jakiej go zaczerpnięto przypisuje ów rysunek Albrechtowi Dürer, z 1493 roku. Jednak inne dane sugerują, że ów dawny rysunek napędu osobistego UFOnautów zaprezentowany był na drzeworycie ilustrującym opowieść autorstwa Cyrano de Bergerac z 1656 roku "Opisanie państw u ludów Księżyca" (1619-1655). Po więcej danych na temat tego rysunku patrz też podpis pod rysunkiem R7, oraz podrozdział R6.

Wielu sceptycznych naukowców ortodoksyjnych zapoznających się z opracowaniami Cyrano de Bergerac oraz oglądając powyższy rysunek R7 z całą pewnością wyrazi wątpliwości, czy faktycznie prezentują one historyczną obserwację napędu osobistego UFOnautów. Będą też wyrażali wątpliwości, iż opowieści Cyrano de Bergerac faktycznie są dokładnymi raportami oszołomionego ziemianina z dawnych uprowadzeń do UFO. Aby tutaj uprzedzić owe wątpliwości, podkreślenia wymaga, że zgodnie z matematyczną teorią prawdopodobieństwa, opowieści te zawierają zbyt wiele faktów jakie są identyczne do znanych nam dziś uprowadzeń do UFO, aby był to zwykły przypadek. Wylistujmy tutaj najważniejsze fakty, jakie w tych powieściach pokrywają się z rzeczywistym wyglądem i działaniem napędu osobistego UFOnautów, a także z tym co uprowadzani obserwują i doświadczają we wnętrzach UFO.

#1. Liczba, rozłożenie i wygląd pędników. Napęd osobisty opisany przez Cyrano de Bergerac faktycznie posiada 10 kulistych pędników, rozmieszczonych w dokładnie tych samych miejscach, w jakich znajdują się one w wersji napędu osobistego z pędnikami w naramiennikach - po szczegóły patrz podrozdział E3 i rysunek E4a. Obudowa każdego z tych pędników faktycznie jest też przezroczystą kulą, jaka ujawnia swoją zawartość.

#2. Poranna rosa obecna w pędnikach. Wyjaśnijmy teraz dlaczego owe kuliste "butelki" z rysunku R7 wypełnione były "poranną rosą", podczas gdy znajdować się w nich mogła dowolna z tysięcy substancji znanych ludziom w 1656 roku. Otóż jeśli ktoś zapozna się z dzisiejszymi raportami z obserwacji pędników napędu osobistego UFOnautów, np. z traktatem [3B], wówczas doczyta się tam o ogromnie interesującym spostrzeżeniu. Mianowicie w niektórych warunkach użytkownika szybkozmienną pole magnetyczne wydzielane przez pędniki używane w napędzie osobistym UFOnautów, powoduje kondensowanie się wody zawartej w powietrzu, formując jakby rodzaj mgły czy rosy. Mgła ta czy rosa jest wyraźnie odnotowywalna przez zewnętrznego obserwatora poprzez przezroczyste ścianki obudowy

tych pędników. Czasami wygląda ona nawet jakby wydobywała się na zewnątrz z tych pędników. W chwili obecnej już nam jest wiadome, że pojawianie się owej mgły lub rosy przy i w pędnikach UFOonautów wynika ze zdolności szybkozmiennego pola magnetycznego określonej częstości, do natychmiastowego kondensowania wody zawartej w powietrzu - tak jak to opisane jest w podrozdziale KB2.

#3. UFOnauta jaki dostarczał bohatera do UFO. Samego siebie ów UFOnauta przedstawił jako "Demon Sokratesa". Najwidoczniej UFOnauta ten już zawczasu zaplanował naszpikowanie Cyrano de Bergerac filozoficzną propagandą i kłamstwami. Usłużnie, aczkolwiek kłamliwie, wyjaśnia on wszystko bohaterowi. Niestety, jego wyjaśnienia są nasycone kłamstwami i filozoficzną propagandą UFOonautów. Warto tu też wiedzieć, że również niemal każde obecne świadome uprowadzenia do UFO odbywa się kiedy uprowadzonym opiekuje się przydzielony mu specjalnie "UFOnauta - przewodnik i wyjaśniacz". Jako przykład patrz [3B].

#4. UFO oczekujące wysoko nad Ziemią i wyglądające jak Księżyc i Słońce. Faktyczne kolory i wygląd obu wehikułów UFO pokrywają się ze znanymi obecnie opisami kolorów i wyglądu wehikułu telekinetycznego i wehikułu czasu.

#5. Szatańskie istoty we wnętrzu UFO. Z dotychczasowych moich badań wynika, że jeśli szatańscy UFOnauci uprowadzają kogoś do UFO w sposób jawny i potem pozwalają mu spisać swoje przygody, mają w tym wyraźny cel zaszkodzenia naszej cywilizacji. W przypadku Cyrano de Bergerac cel ten jest doskonale dzisiaj widoczny. Mianowicie poprzez wciskanie mu ciemnoty i szyderczych fantazji, UFOnauci powzbudzali na Ziemi najróżniejsze uprzedzenia w odniesieniu do idei inteligentnego życia na innych ciałach kosmicznych i to od samego początku kiedy idee takie zaczynały się rodzić. Postąpili więc z nim zgodnie ze swoją naczelną doktryną, że **"jeśli chcesz ukryć drzewo, posadź wokół niego cały las"**. Aby zaś zasiać za jego pośrednictwem owe uprzedzenia, nafaszerowali go najróżniejszymi szyderczymi bzdurami, a potem nakazali mu telepatycznie aby wszystko to spisał. Jego więc uprowadzenia do UFO były jednym ciągiem kłamstw i teatralnych pokazów. Przykładowo już w pierwszym UFO do jakiego został uprowadzony, załoga chodziła wyłącznie na rękach. Jest to oczywiście możliwe w warunkach nieważkości i znane jest też z innych opisów UFO. Przykładowo w tej monografii opis rajy z podrozdziału P6.1 także wyjaśnia, że mieszkańcy rajy chodzili na rękach i stali na głowach. W drugim wehikule UFO, które było wysoce zaawansowanym wehikułem czasu wziętym za Słońce, jego załoga wyłącznie latała wewnątrz jak ptaki, używając swoich telekinetycznych napędów osobistych. Kłamliwie też wyjaśniła swojemu wizytującemu, że są społeczeństwem ptaków. Ponieważ załoga tamtego wehikułu wiedziała już, że zostanie on zgładzony natychmiast po wywiązaniu się ze swego kolaboranckiego zadania, podczas pobytu na owym UFO zaaranżowała nawet dla niego teatralny proces sądowy w jakim Cyrano de Bergerac otwarcie został skazany na śmierć. (Podanym mu powodem takiego wyroku był fakt, że jest człowiekiem. Faktyczny jednak powód tego wyroku opisany jest w punkcie poniżej.) Wyrok ten został też na nim wykonany zaraz po tym jak powrócił on na Ziemię z uprowadzenia do tego UFO i dokładnie spisał całą propagandę jaką UFOnauci mu wmanipulowali.

#6. Śmierć Cyrano de Bergerac już w wieku 36 lat. Jak wynika to z moich badań, jeśli UFOnauci zdołają kogoś wykorzystać aby dokładnie wykonał co bardziej strategiczne ich nakazy, wówczas mordują go natychmiast po tym jak taki kolaborant wypełni się z powierzonego mu zadania. Chodzi im bowiem o to, aby taki kolaborant swoimi następnymi zeznaniami prawdziwego przebiegu zdarzeń nie anulował przypadkiem fikcji jaką z jego pomocą UFOnauci wcisnęli naszej cywilizacji. Tak też się stało z Cyrano de Bergerac, który zmarł tajemniczo już w wieku 36 lat, natychmiast po tym jak zdołał on spisać wmanipulowaną mu przez UFOonautów fikcję. Jego śmierć natąpiła nawet wcześniej zanim zdołał on opublikować swoje "opowieści fantastyczne". Dzięki jego uległości wobec manipulacji UFOonautów, nasza cywilizacja od samego początku nabyła uprzedzeń do wszelkich idei na temat istnienia życia na innych ciałach kosmicznych. Idee te zostały zepchnięte do roli jedynie obiektów pośmiewiska ludzkiego. Do dzisiaj zresztą dla wielu ludzi pozostają takimi. Warto

tutaj też dodać, że Cyrano de Bergerac nie był jedynym ziemianinem jakiego UFO-nauci zamordowali natychmiast po tym jak wywiązał się z powierzonego mu kolaboranckiego zadania. We Francji znamy wszakże niejaką Jeanne d'Arc (1412 - 1431). Ona także została spalona na stosie wkrótce po tym, jak na telepatyczny nakaz UFO-nauców dopomogła w przejściu tronu Francji przez króla Charles'a VII (1422-61), który należał do francuskiej dynastii Valois (1328-1589), znanej ze swojej dekadencji moralnej. Niemoralne tradycje jaką ów król oraz jego dynastia ugruntowały, zostały później przejęte przez dynastię Bourbonów (1589-1792) i okazały się trudne do wyłączenia nawet przez rewolucję francuską.

Na bazie powyższego staje się pewnikiem, że Cyrano de Bergerac już w XVII wieku zaobserwował, lub nawet doświadczył na samym sobie, użycie napędu osobistego UFO-nauców. Za pośrednictwem tego napędu został on też uprowadzony do wehikułów UFO. Pierwszy z tych wehikułów, z powodu swojego ogromu i zimnego białego "jarzenia pochłaniania" jakie wydzielał, wzięty przez niego został za Księżyc. Z powodu bezważkości panującej w owym UFO, obecni tam UFO-nauci chodzili na rękach. Drugi wehikuł UFO wzięty został za słońce. Obecni w nim UFO-nauci latali w nim jak ptaki. Swoje spostrzeżenia spisał on potem w opowieściach, szczególnie w "Opisaniu państw u ludów Księżyca", jakie później przez sceptyków okrzyknięte zostało "opowieścią fantastyczną". Niestety, sposób na jaki zaprezentował on swoje przygody uległ podpuszczeniom UFO-nauców, wprowadzając do naszej cywilizacji sporo intelektualnych uprzedzeń przeciwko idei inteligentnego życia na innych ciałach kosmicznych.

Niezależnie od opisu historycznego napędu osobistego, powyższe zdarzenia zawierają też przestrozę. Mianowicie jeśli ktoś jest wykorzystywany przez UFO-nauców podobnie jak Cyrano de Bergerac dla zasiewania na Ziemi ich pro-okupacyjnej propagandy, wówczas dla własnego dobra nie powinien publikować fikcji którą UFO-nauci mu telepatycznie podsuwają. Wręcz przeciwnie, powinien pedantycznie trzymać się faktów i opisywać dokładnie to co naprawdę się przydarzyło. Tylko bowiem jeśli od początku pedantycznie raportował będzie prawdę, UFO-nauci nie będą mieli powodu aby go zgładzić zanim zdoła późniejszym sprostowaniem początkowej fikcji unieważnić owoce ich intrygi.

R6. Pułapki światopoglądowe

Na uzupełnieniu opisów powyższego podrozdziału R5, warto też wspomnieć o "pułapkach światopoglądowych". Czyhają w przypadku prób "racjonalnego" wytłumaczenia starych opisów i legend. Pułapki te to przyzwyczajenia myślowe jakie nabywamy w rezultacie dzisiejszego poziomu filozofii, wiedzy, czy techniki, a jakie bez zastanowienia zwykle przyporządkowujemy ludziom mieszkającym w innych epokach. Zapominamy przy tym, że ich filozofia, wiedza i technika były przecież drastycznie odmienne od naszych dzisiejszych. Stąd myśleli oni zupełnie odmiennie niż my czynimy to dzisiaj. Najlepszą ilustracją tych pułapek jest rysunek R7. Jego pochodzenie i wymowa są dosyć kontrowersyjne. Jednak moim zdaniem przedstawia on albo raport z zaobserwowania osoby używającej napędu osobistego, albo też czyjeś wrażenia z osobistego użycia takiego napędu osobistego. Wszystko na to wskazuje, że ów rysunek jest drzeworytową ilustracją dla "opowieści fantastycznej" opublikowanej w 1656 roku "Opisanie państw u ludów Księżyca" (w oryginale: "Historia comique des états et empires de la lune"), autorstwa niejakiego Cyrano de Bergerac, Savinien (ur. 1619 rok, zm. 1655 rok). W takim przypadku rysunek ten jakoby daje się łatwo wytłumaczyć w "racjonalny" sposób, jako przedstawiający samego Cyrano, który według owej fantastycznej opowieści przy pomocy "czarodziejskich butelek - baloników wypełnionych poranną rosą" uniósł się na Księżyc. Jako zaś taki, rysunek ten nie posiadałby wówczas żadnego znaczenia poznawczego. Wszakże każdy może wpaść na pomysł unoszenia się w powietrze za pośrednictwem szeregu baloników przypinanych do ciała. Niestety postulujący takie wyjaśnienie wpada właśnie w ową "pułapkę światopoglądową" wyjaśnianą w niniejszym podrozdziale. W przypadku rysunku R7 pułapka ta polega na fakcie, że użycie szeregu

baloników przypinanych do ciała jako sposobu unoszenia się w powietrzu, jest charakterystyczne jedynie dla dzisiejszego poziomu filozofii i wiedzy. Stąd nie wolno go extrapolować na ludzi żyjących w dawnych czasach. Jeśli bowiem sprawdzi się historię ludzkiej techniki, balony jako sposoby unoszenia się w powietrze wynalezione zostały dopiero pod koniec XVIII wieku. Wszakże pierwszy bezzałogowy lot balonu miał miejsce dnia 4 czerwca 1783 roku, zaś pierwszy załogowy lot balonu, z dwoma osobami na pokładzie, odbył się dnia 21 listopada 1784 roku. I na dodatek były to jedynie loty balonem na podgrzane powietrze, nie zaś loty balonem wypełnionym gazem (czy rosą) lżejszym od powietrza. W czasach więc gdy opowieść ta była publikowana (tj. w 1656 roku), nikt nie był więc w stanie fantazjować o użyciu baloników dla wznoszenia się w powietrze, z prostej przyczyny że balony nie były wówczas jeszcze wynalezione. Oczywiście dodatkową zagadką jest, że przez jakiś dziwny "zbieg okoliczności" owe "baloniki - butelki z poranną rosą" z rysunku R7 poumieszczane są we właściwych miejscach, znaczy dokładnie tam gdzie znajdują się pędniki magnetycznego napędu osobistego. Trochę za dużo owych "zbiegów okoliczności"!

Do powyższego warto dodać, że największą zagadką owej tendencji ludzkiej do wpadania w "pułapki światopoglądowe", jest dlaczego niektórzy ludzie odczuwają tak silną wewnętrzną potrzebę wyjaśniania wszystkiego w sposób jaki oni nazywają "racjonalnym", nawet jeśli ich wyjaśnienia dokładnie zaprzeczają logice i dzisiejszej wiedzy "w imię których" wyjaśnienia te są dawane. Wszakże ta ich potrzeba "racjonalnego wyjaśnienia" jest bardzo selektywna i ogranicza się jedynie do wszystkich tematów wymienionych w podrozdziale VB5.1.1 jako blokowanych na Ziemi przez okupujących nas UFOonautów. Przykładowo jeśli ktoś wyraża jakąś niezgodną z dzisiejszą wiedzą opinię na któryś z tematów nie umieszczonych na wykazie z podrozdziału VB5.1.1, wówczas prawie nigdy jego otoczenie nie usiłuje natychmiast go korygować i stwierdzać czegoś w rodzaju: "jesteś w całkowitym błędzie, bowiem zgodnie z najnowszą fizyką kwantową lub teorią względności naprawdę to co twierdzisz ma się jak następuje ...(i tutaj podane byłoby wyjaśnienie prostujące opiniodawcę)". Natomiast jeśli ktoś dostarcza wyjaśnienia jakie postuluje istnienie UFOonautów, UFO, telekinezy, telepatii, itp., natychmiast ktoś z jego otoczenia nie może usiedzieć spokojnie i zacznie go pouczać lub korygować, wytaczając takie ciężkie armaty jak "brzytwa Occam'a", "racjonalne myślenie", "dzisiejsza wiedza", itp. - patrz podrozdział A3. Jedynym wytłumaczeniem na istnienie tej potrzeby aby protestować i korygować, jest że ludzie w sposób nieświadomy dla siebie są nieustannie manipulowani telepatycznymi nakazami, aby tego typu informacje energicznie zwalczali, zaś co bardziej podatni na owe manipulacje po prostu nie mogą im się oprzeć. Tak nawiasem mówiąc, to wszelkie wyjaśnienia referujące do UFO, przykładowo to zaprezentowane w podrozdziale R5 jakie wyjaśnia znaczenie dowodowe rysunku R7, też są jak najbardziej "racjonalne" i zgodne z dotychczasową wiedzą empiryczną. Tyle tylko, że dzisiejsi ortodoksyjni wyznawcy "racjonalnego myślenia" są zbyt zaślepieni telepatycznymi nakazami UFOonautów manipulującymi ich umysłami, aby być w stanie to odnotować.

R7. Podsumowanie

Obserwacje i opisy zaprezentowane w tym podrozdziale są jedynie niewielkim ułamkiem ogromnego oceanu podobnych faktów i dowodów jakie przelewają się z archiwów badaczy UFO. Jeśli ktoś przeanalizuje wszystkie owe fakty, wówczas staje się oczywistym, że wykazują one doskonałą zgodność ze spodziewanymi cechami magnetycznych napędów osobistych, opisywanymi w podrozdziale E6. Logiczne dowiedzenie takiej zgodności faktycznie konstytuuje formalny dowód na fakt, że UFOnauci już od dawna używają napędy osobiste opisywane w tej monografii. Opracowanie tego dowodu wprowadza liczne następstwa, najbardziej istotne z których są jak następuje:

#1. Dowód ten potwierdza poprawność owej części Teorii Magnokraftu, która opisuje napędy osobiste. Jest tak ponieważ ujawnia on, że napędy osobiste opisywane w tej monografii już od dawna istnieją i są użytkowane.

#2. Potwierdza on ponownie że UFOnauci są istotami fizycznymi, jak ludzie, tyle że dysponującymi wysoce zaawansowaną techniką. Upewnia nas w ten sposób, że nie istnieje nic nadprzyrodzonego w zdolnościach UFOonautów, oraz że wszelkie ich działania mogą być wyjaśnione już na naszym obecnym poziomie totalizycznej nauki i techniki. Ujawnia też kolejne dowody na zgniłą moralność tych szatańskich pasożytów z kosmosu.

#3. Potwierdza on że manifestacje UFO mają pozaziemskie pochodzenie. Wszakże ludzka technika nie jest jeszcze w stanie wytworzyć urządzeń napędowych opisywanych w tej monografii. Ponadto dostarcza bazy teoretycznej do wybadania następnych sekretów UFOonautów.

#4. Formuje fundamenty naukowe na jakich przyszłe zbudowanie napędów osobistych może zostać podjęte.

Materiał dowodowy oraz jego interpretacje zaprezentowane w tym rozdziale, wskazują także praktycznie, jak zbiory danych obserwacyjnych na temat napędu osobistego UFOonautów daje się wykorzystać dla celów naszego rozwoju. W ten sposób rozdział ten przybliży i ułatwi nasze zbudowanie tych wspaniałych urządzeń.

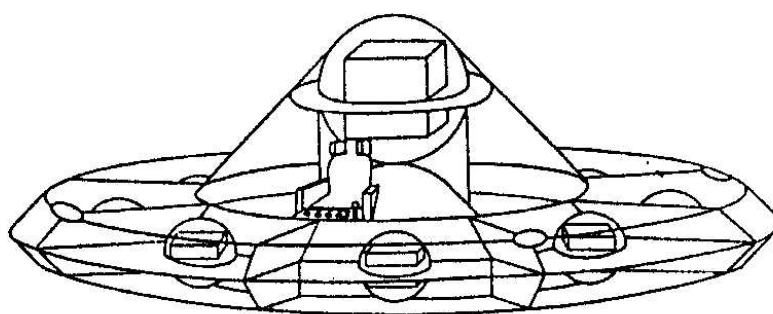
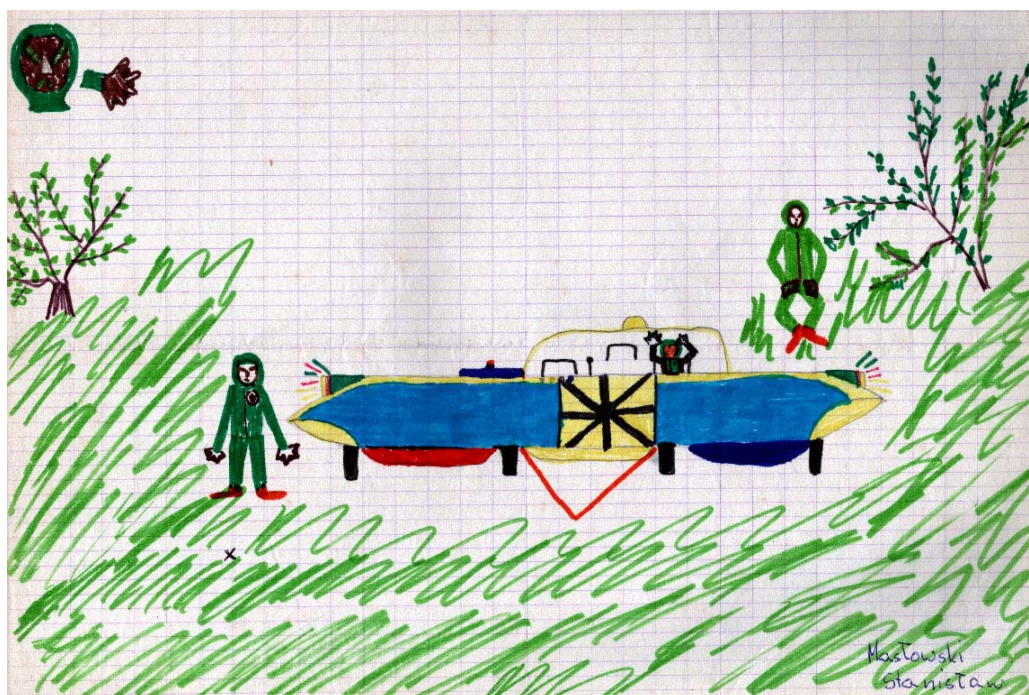

Rys. R1. Rysunek trzech UFOonautów oraz ich wehikułu wykonany przez 9-letniego Stanisława Masłowskiego zaraz po ich napotkaniu dnia 29 sierpnia 1979 roku w Parku Popowickim we Wrocławiu. Na przekór jego dziecięcego stylu rysowania, wehikuł pokazany przez Stanisława jest bardzo podobny do Magnokraftu typu K3 pokazanego pod jego rysunkiem (i zilustrowanego także na rysunku F1). Zaznaczone zostały cztery "czarne belki" pola magnetycznego odchodzące w dół od pędników bocznych tego wehikułu. Dwóch UFOonautów, ubranych w obcisłe zielone kombinezony z kapturami oraz czerwonymi pasami i butami, właśnie opuściło kabinę załogi, podczas gdy pilot pozostawał w swoim siedzeniu. (Z moich badań wynika, że procedura bezpieczeństwa UFOonautów nakazuje im aby co najmniej jeden z pilotów zawsze pozostawał w wehikule gotowy do natychmiastowej interwencji). Najbliższy UFOnauta, zawisający w powietrzu w pozycji stojącej tylko około 2 metrów od Stanisława, posiadał obie nogi w charakterystycznym rozkroku. Dalszy z nich zawisał w powietrzu z podkulonymi nogami. Oboje zawisali około 50 cm ponad poziomem trawy. Trawa silnie falowała pod stopami ich butów, aczkolwiek nie było wtedy wiatru. Stanisław zauważył że krwisto-czerwone włosy na twarzy i rękach najbliższego UFOnauty stały dęba (naelektryzowanie). Kiedy wehikuł wzleciał w powietrze, kształty całego jego korpusu stopniowo rozpląnęły się z widoku, za to w środku podstawy ukazała się kapsuła dwukomorowa z pędnika głównego (patrz wyjaśnienie tego zjawiska na rysunku F32). Stanisław opisał tę kapsułę jako urządzenie w kształcie rombu (on sam użył sformułowania "w kształcie dzwonka z kart do gry"), jakie emanowało silne, ciemno-żółte światło (patrz też podrozdział S1.3). Warto tu dodać że kształt rombu uzyskuje się podczas patrzenia na kwadrat pod kątem od strony jego naroża.



Rys. R2. Rekonstrukcja wyglądu UFOnauty z jarzącym się pasem. UFOnauta ten dnia 23 lipca 1977 roku około 1 nad ranem zaobserwowany został w Lindley, New York, USA, przez dwie dziewczyny o imionach Janine (13 lat) i Monika (26 lat) - ich nazwiska nie zostały ujawnione. UFOnauta posiadał pas z którego emanowało zielone światło. W jego rękę trzymana też była latarka. UFOnauta spowodował uniesienie się w powietrze kamienia nagrobkowego poprzez skierowanie na niego promienia świetlnego z tej latarki (patrz opis "beaming" z podrozdziału H6.2.1). Podczas trwania tego incydentu obie obserwujące go dziewczyny doznały silnego bólu głowy, dzwonienia w uszach, suchych gardła, oraz skróconego poczucia czasu (zdawało im się że trzygodzinna obserwacja zajęła im jedynie około godziny). Wszystko to może sugerować że znajdowały się one pod wpływem silnego pola wytwarzanego przez napęd osobisty tego UFOnauty.

Niniejsza ilustracja publikowana była w książce [2S1.1] Allan'a Hendry (Foreword by Professor J. Allen Hynek), "The UFO handbook", Sphere Books Limited, 1979, strona 123.



Rys. R3. Jedno z czterech zdjęć szybko lecącego UFOnauty. Zdjęcia te wykonane zostały z lampą błyskową dnia 17 października 1963 roku, zaraz po 10 wieczorem, przez oficera policji Jeff'a Greenhaw, na odludnym polu na zachód od miasteczka zwanego Falkville, Alabama, USA. Na wszystkich czterech zdjęciach UFOnauta utrzymuje nogi w stacjonarnym rozkroku. Ponieważ wszystkie te zdjęcia wykonane zostały kiedy przemieszczał się on z niezwykłą szybkością, wskazuje więc to że musiał on używać swego napędu osobistego którego pędniki główne zawarte były w podeszwach butów. UFOnauta był rozmiarów dużego człowieka, cały odziany w srebrzysty kombinezon wyglądający jak wykonany z folii metalowej. Antena zdawała się odchodzić od jego głowy.

Warto tu zaznaczyć że po wykonaniu tych zdjęć, Mr Greenhaw stracił pracę ponieważ jego przełożeni zdecydowali, że nie mogą oni więcej już ufać osobie która sfotografowała UFO (nie jest on zresztą jedyną ofiarą oficjalnej anty-UFO kampanii - patrz też podrozdziały A4, V1.1, V4.5.1, i T1).



The tall humanoid seen by Carl Higdon.

Rys. R4. UFOnauta nazywający siebie "Ausso". Niniejsza ilustracja ukazuje wygląd odtworzony z zeznań wprowadzonego. Dnia 25 października 1974 roku Ausso wprowadził Carl'a Higdon'a polującego na jelenie na północnym skraju puszczy zwanej Medicine Bow National Forest (south of Rawlins), Wyoming, USA. Przebieg tego wprowadzenia opisany jest w książce [5S1.1] pióra Joshua Strickland, "There are aliens on earth! Encounters", ISBN 0-448-15078-6, strona 16. UFOnauta był wzrostu około 1.88 metra i ważył w przybliżeniu 82 kilogramy. Ubrany był w obcisły czarny kombinezon z czarnymi butami, przypominający wyglądem ubiór pletwonurka. Na biodrach posiadał bardzo ciężki pas spięty sprzączką z żółtą gwiazdą sześcioramienną oraz jakimś emblematem pod jej spodem. Ausso miał łukowate nogi, schodzącą się stożkowo głowę bez podbródka, oraz pojedynczą długą "róźdzkę" w miejscu każdej z dłoni. Jego włosy były rzadkie i stały dęba (ja wierzę, że z powodu natelekinetyzowania od pędników głównych w jego epoletach).

Z punktu widzenia teorii zaprezentowanych w rozdziale E, Ausso przywdziewał wersję napędu osobistego z pędnikami głównymi osadzonymi w epoletach (zauważ skrzyżowane szelki wzmacniające łączące pas z epoletami, oraz chmurki zjonizowanego powietrza unoszące się nad epoletami) - patrz też rysunek E4 "a". Na końcach jego rąk (tj. w "róźdzkach") ukryte były zapewne dodatkowe pędniki wspomagające, jakie wspierały jego działania fizyczne.

How M. Ivorde's little man climbed the back wall.

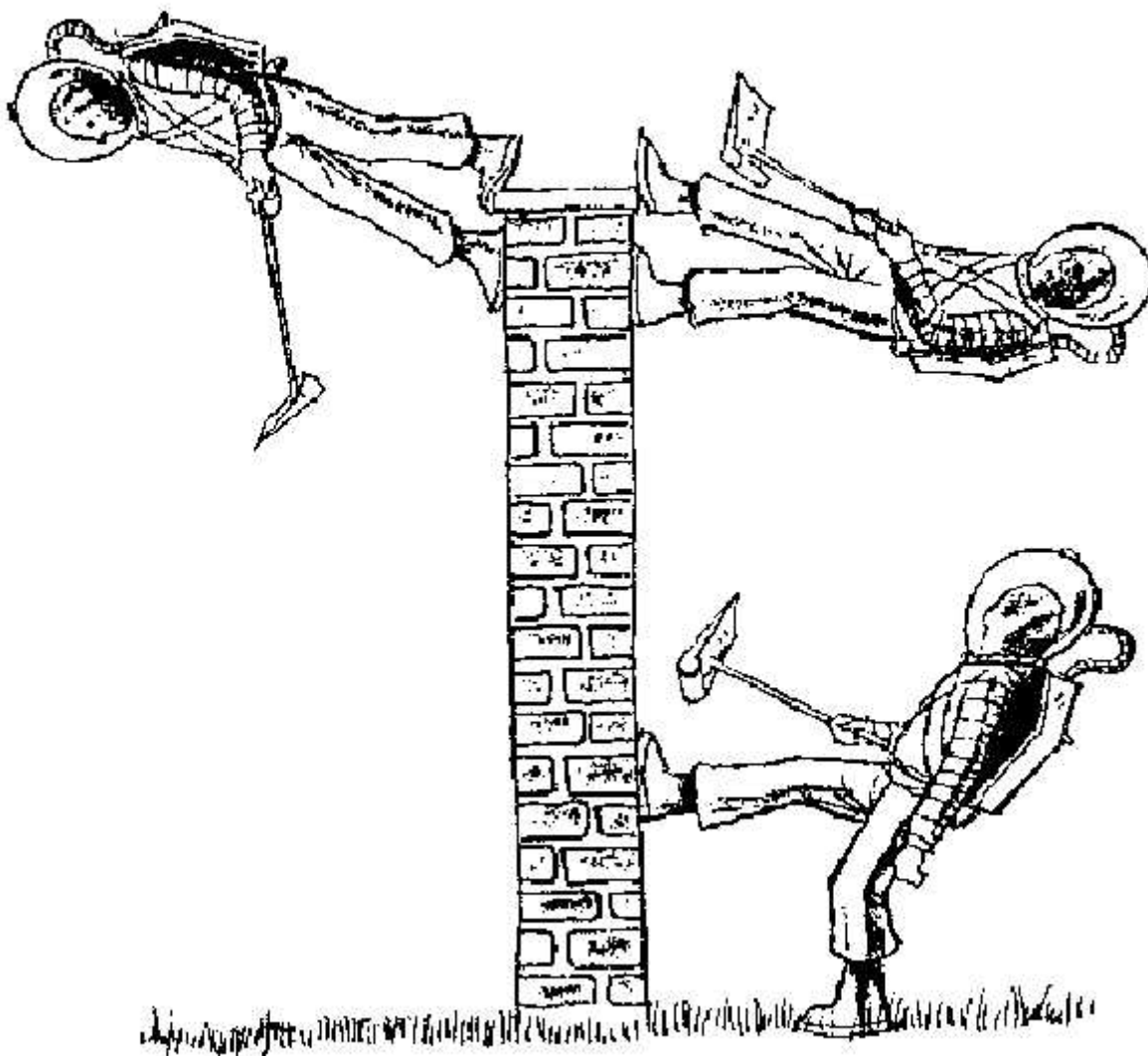

Rys. R5. UFOnauta przekraczający mur. Pokazany tu sposób wchodzenia na pionową ścianę zaprzecza naszemu zrozumieniu praw fizycznych. Niemniej M. Ivorde z Belgii zaobserwował nocą na swoim ogródku UFOnautę który właśnie przekraczał mur w ten niezwykle sposób. W swoim sprawozdaniu opisał on zielonkawego ludzika, około 1 metra wysokiego, w hełmie i kombinezonie kosmicznym, trzymającego w ręku coś co przypominało wykrywacz metali używany przez saperów. UFOnauta miał zaostrome uszy (typu "psiego") oraz wielkie oczy jarzące się żółtym światłem i otoczone zielonymi obrzeżami. Kiedy UFOnauta przymykał powieki, jego twarz pozbawiona światła z oczu stawała się niewidoczna w cieniu. (Tak silna luminescencja oczu sugeruje że UFOnauta ten używał napędu z pędnikami w pobliżu swej głowy - tj. w epoletach. Stąd silne pole z epoletów oddziaływało na jego oczy powodując ich jarzenie się.) Kiedy M. Ivorde oświetlił go swoją latarką, UFOnauta pośpiesznie uciekł poza ścianę przekraczając ją w pokazany tu sposób (a nam się zdaje że tylko owady potrafią chodzić w taki sposób).

Powyższy rysunek opublikowany był w książce [5S1.1] pióra Joshua Strickland, "There are aliens on earth! Encounters", ISBN 0-448-15078-6, strona 14.

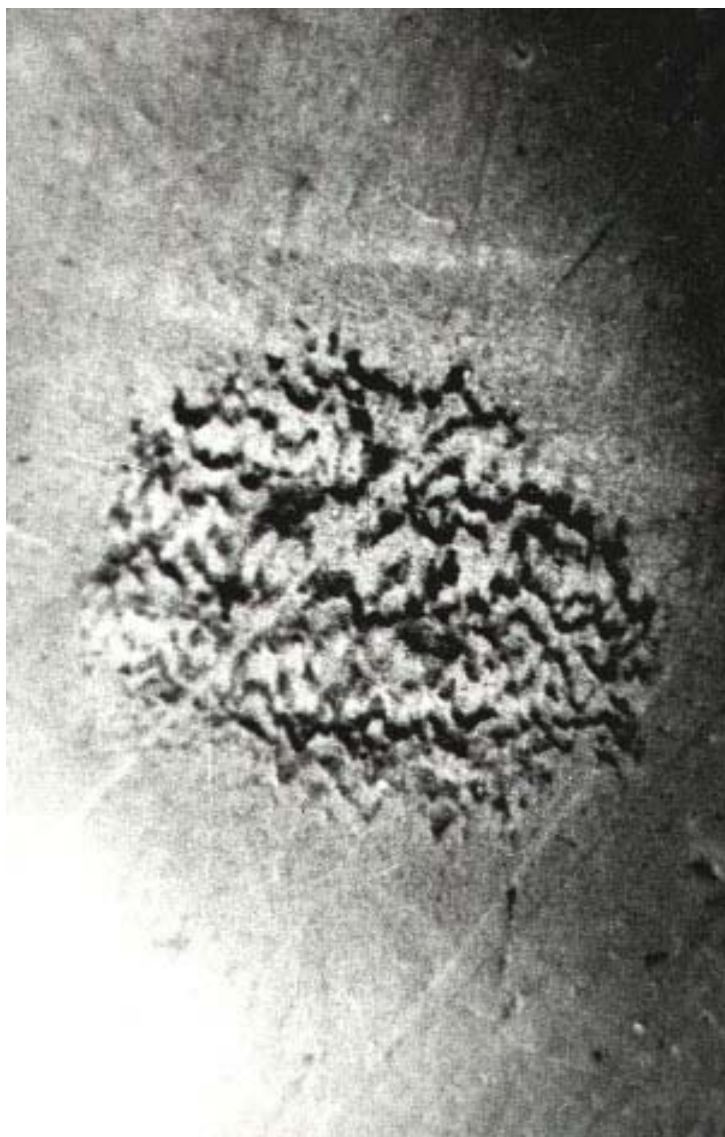

Rys. R6. Jeden z siedemnastu śladów kroczących UFOnauty. Ślady te wypalone zostały przez pędniki główne UFOnauty jaki dnia 4 września 1979 roku przespacerował się po podłodze wyłożonej płytkami PCW w mieszkaniu Jerzego Wasilewskiego z Wrocławia. Każdy z tych śladów początkowo wyglądał jak kredowo-biała kropla upadła na niebiesko-szarą płytkę. Jednakże z upływem czasu ich kolor powracał do oryginalnego według "krzywej połowicznego zaniku" o okresie przepołowienia wynoszącym około 120 dni. W marcu 1982 roku zlewał się on już zupełnie z kolorem płytek. Ślady były średnio około 13 milimetrowej średnicy i posiadały czarny zafalowany wzór na swej powierzchni. Jak wykazały badania ów wzór pochodził z działania aktywnego ozonu jaki zareagował z cząsteczkami PCW. Wszystkie wypalenia tworzyły rodzaj "kroczącego śladu", wiodącego wzdłuż podłogi wyłożonej płytkami PCW (PoliChlorku Winyłu). Średni odstęp pomiędzy poszczególnymi stąpięciami wynosił około 40 cm. Badania dokonane przez zespół z Instytutu Chemii Nieorganicznej Politechniki Wrocławskiej ujawniły, że ślady te zostały wypalone wysoko skoncentrowanym polem magnetycznym oddziaływującym na powierzchnię płytek PCW. Stąd płytki te reprezentują rozstrzygający dowód że UFOnauci już obecnie używają magnetycznego napędu osobistego.



Rys. R7. Historyczny rysunek ilustrujący UFOautę używającego magnetyczny napęd osobisty. Jego pochodzenia jest kontrowersyjne. Źródło zaczerpnięcia sugerowało, że wykonany on został przez Albrechta Dürera w 1493 roku. Jednak wszystkie dane wskazują na to, że jest on drzeworytem ilustrującym opowieść z 1656 roku "Opisanie państw u ludów Księżyca" autorstwa Cyrano de Bergerac, 1619-1655. (Faktycznie to owa opowieść jest raportem jego autora z uprowadzenia do UFO, jednak zdefomowanym z powodu fałszerstw w filozoficznych objaśnieniach UFOautów.)

Znając zasadę działania napędu osobistego z pędnikami magnetycznymi umieszczonymi w pasie i naramiennikach, tak jak to zilustrowano na rysunku E4a, oraz wiedząc że dla potrzeb sterowania każdy z tych pędników będzie się składał z przezroczystej kapsuły dwukomorowej zamkniętej w też przezroczystej kulistej obudowie, łatwo dopowiedzieć sobie skąd idea powyższego rysunku się wzięła. Z całą pewnością autor tego rysunku zaobserwował UFOautę przebranego za człowieka i lecącego w powietrzu z pasem i naramiennikami obwieszonymi owymi dziwnie wyglądającymi kulami pełnymi jakby mgły. Ponieważ jednak jedynym obiektem który wyglądem przypominał mu owe dziwne kule były kuliste butelki, zinterpretował więc sobie lecącego jegomościa jako obwieszonego kulistymi "butelkami z magiczną rosą poranną w środku". (Odnotuj też opisane w podrozdziale R6 pułapki światopoglądowe czyhające w przypadku prób "racjonalnego" wyjaśnienia takiego rysunku za pomocą dzisiejszych stereotypów.)

Jednym z cenniejszych potwierdzeń wynikających z faktu, że pokazany na tym rysunku UFOauta ubrany jest w strój owej epoki, nie zaś w strój kosmiczny, to że wywiadowcy naszych okupantów wysyłani byli na Ziemię w każdej epoce, nie zaś jedynie obecnie - po szczegóły patrz też podrozdziały VB4.6.1 i V8.1. Poprzez mieszanie się z tłumem, oraz wyglądanie jak każdy inny przechodzień, wywiadowcy ci mogli niepostrzeżenie gromadzić informacje jakie dopomagały naszym okupantom w skutecznym utrzymywaniu Ziemi pod swą kontrolą.

Powyższy rysunek przesłał mi Pan Wacław Z. Kubiniec (Kol. Dolna 19/2, 38-252 Libusza, Ks.) - źródło z jakiego on pochodzi nie zostało wskazane.

OBSERWACJE KOMORY OSCYLACYJNEJ NA POKŁADACH UFO

Motto: "Prawdziwa wielkość przybiera niepozorny wygląd."

W niniejszej monografii dwie grupy przesłanek zostały skonfrontowane. Z jednej strony w rozdziałach C do F przytoczone zostały teoretyczne przesłanki podkreślające ogromne znaczenie komory oscylacyjnej dla wszystkich wehikułów magnokrafto-podobnych. Jednym z ich przykładów może być podrozdział F2 wykazujący że komora oscylacyjna przylega do wszystkich pomieszczeń tego wehikułu (stąd też musi być z nich widoczna). Z drugiej strony, w rozdziale P monografia ta ujawnia także różnorodne ustalenia empiryczne jakie wykazują że nasza planeta nieustannie i od dawna eksploatowana jest przez przedstawicieli jakichś zaawansowanych technicznie chociaż upadłych moralnie cywilizacji kosmicznych już posiadających działający magnokraft w swojej dyspozycji. Ich przykładem jest formalny dowód omówiony w podrozdziale P2 jaki wykazuje że UFO są już zrealizowanymi magnokraftami. Zestawienie razem tych dwóch grup przesłanek prowadzi do sformułowania następującej tezy niniejszego rozdziału, która bezpośrednio podpira tezę główną tej monografii: **"Komora oscylacyjna jest już wykorzystywana przez UFO jako ich napęd (pędnik) oraz akumulator energii"**. Rozważania jakie nastąpią w tym rozdziale służyć więc będą dowiedzeniu prawdy tej tezy.

Dowiedzenie pierwszej części tezy tego rozdziału (że UFO wykorzystują komory oscylacyjne jako swój napęd) jest stosunkowo proste pod względem logicznym. Polega ono bowiem na przedstawieniu, zgodnie z metodologią porównywania atrybutów już objaśnioną w podrozdziale P1, materiału dowodowego wykazującego użycie komory oscylacyjnej w wehikułach UFO. Podrozdziały jakie nastąpią dostarczają dostatecznej ilości tego materiału.

Nieco bardziej trudne jest jednak udowodnienie że UFO nie używają paliwa w swoim działaniu, zaś ich cały zasób energii jest przechowywany w formie pola magnetycznego (tj. "strumienia krążącego") uwięzionego w konfiguracjach komór oscylacyjnych zwanych tu kapsułami dwukomorowymi i konfiguracjami krzyżowymi. Aby wykazać prawdziwość także i tej drugiej części tezy niniejszego rozdziału koniecznym jest przedstawienie dowodów, że komory oscylacyjne UFO faktycznie zestawione zostały w kapsuły dwukomorowe jakich strumień krążący umożliwia przechowywanie ogromnych ilości energii (stąd że właśnie ów strumień krążący w UFO stanowi odpowiednik dla "paliwa" z naszych dzisiejszych wehikułów). Na szczęście udało mi się znaleźć sporo materiału dokumentacyjnego, jaki dowodzi także i tego faktu (włączając w to ustne potwierdzenia wypowiedziane przez samych UFOonautów, że ich komory wypełniają także funkcje akumulatorów energii).

Aby udowodnić tezę niniejszego rozdziału, skompletowałem szerokie badania ukierunkowane na odnalezienie wymaganego materiału dowodowego. W rezultacie, ustaliłem wiele faktów, jakie wskazują na długotrwałe i nieprzerwane użycie komór oscylacyjnych na Ziemi przez jakieś zaawansowane cywilizacje kosmiczne. Fakty te mogą zostać poklasyfikowane do następujących kategorii:

1. Współczesne obserwacje i fotografie komór oscylacyjnych używanych w pędnikach UFO.
2. Ślady materialne pozostawione na Ziemi jakie pochodzą z komór oscylacyjnych UFO.
3. Mitologiczne wzmianki urządzeń przypominających komory oscylacyjne.
4. Historyczne opisy urządzeń jakie zdają się stanowić starożytne wersje komory oscylacyjnej.

Kolejne podrozdziały prezentują materiał dowodowy należący do poszczególnych z tych kategorii. Ostatni podrozdział przedstawia wnioski wynikające z tych prezentacji.

S1. Obserwacje i fotografie komór oscylacyjnych używanych w UFO

Zgodnie z poprzednio omówionym dowodem z rozdziału P, jaki formalnie wykazuje że "UFO są magnokraftami już zrealizowanymi przez jakąś zaawansowaną technicznie chociaż upadłą moralnie cywilizację kosmiczną", najbardziej rzucający się w oczy podzespół każdego UFO powinny stanowić konfiguracje komór oscylacyjnych. Konfiguracje te powinny być zauważalne dla każdej osoby uprowadzonej do UFO, a także dla przypadkowych obserwatorów takiego wehikułu przelatującego obok. Więcej, pole magnetyczne wytwarzane przez komory oscylacyjne tych statków powinno oddziaływać na otoczenie w sposób jaki jest unikalny dla tych urządzeń. Z powyższego wynikają więc cztery oddzielne kategorie materiału dowodowego jakich prezentacja zajmie cztery kolejne sekcje tego podrozdziału. Należy zauważyć że w niniejszym podrozdziale ograniczono się tylko do omówienia konfiguracji komór oscylacyjnych obserwowanych w dyskoidalnych UFO (tj. kapsuł dwukomorowych). Innego rodzaju konfiguracje, charakterystyczne głównie dla UFO czteropędnikowych, omówiono w rozdziale Q.

S1.1. Kolumny pola magnetycznego opuszczającego pędniki UFO posiadają kwadratowy przekrój poprzeczny

Kolumny pola magnetycznego wyprodukowanego w pędnikach UFO muszą odzwierciedlać kształt urządzenia jakie wytworzyło to pole. Jeśli więc kolumny te zostały wytworzone przez sześcienną komorę oscylacyjną pierwszej generacji, ich przekrój musi być kwadratowy. W ten sposób będą one się drastycznie różniły od okrągłych kolumn pola jakie musiałyby zostać uformowane przez dowolne inne urządzenia (np. elektromagnesy). Ponieważ jest stosunkowo łatwym zadaniem odróżnienie kształtu pola magnetycznego odprowadzanego do otoczenia z pędników UFO, powyższe stwarza więc pierwszą możliwość sprawdzenia czy owe statki pozaziemskie faktycznie wykorzystują komory oscylacyjne.

Najłatwiejszym sposobem poznania kształtu kolumn pola wydzielanego przez pędniki UFO jest obserwacja tzw. "czarnych belek" formowanych z niewirującego pola statku. Ich wytwarzanie dyskutowane już było w kilku podrozdziałach niniejszej monografii (np. F10.4, E4). Belki owe muszą dokładnie odzwierciedlać kształt kolumn pola statku, stąd w przypadku użycia komór oscylacyjnych pierwszej generacji powinny one być kwadratowe w przekroju poprzecznym. Najlepszą konfiguracją UFO dla zaobserwowania takich belek są tzw. zestawy semizespalone i zestawy niezespalone - patrz konfiguracje #2 i #3 na rysunku F6. Opublikowanych już zostało wiele fotografii pokazujących owe konfiguracje UFO. Jedne z najbardziej wyraźnych z owych fotografii, to seria kolorowych zdjęć UFO lecącego na niewielkiej wysokości, wykonanych dnia 16 czerwca 1963 roku przez Paul'a Villa z Albuquerque, New Mexico, USA. Ich dwa przykłady pokazano na **rysunku S1**. Najlepsza reprodukcja tych zdjęć opublikowana była w jednym z wsześniejszych wydań OMNI (najprawdopodobniej z 1979 roku). Niektóre z nich były też zreprodukowane w czasopiśmie **[1S1.1]** "The Unexplained", Vol 1, No 1, 1980, strona 10 (w kolorze); w książce **[2S1.1]** pióra Allan'a Hendry (Foreword by Professor J. Allen Hynek): "The UFO Handbook" (Sphere Books Limited, London, England, 1980) strona 210; oraz w książce **[3S1.1]** pióra David'a C. Knight: "UFOs: A Pictorial History from Antiquity to the Present" (McGraw-Hill Book Company, 1221 Avenue of the Americas, New York, NY 10020, USA, New York-St.Louis-San Francisco, 1980, ISBN 0-07-035103-1) strony 110-111. UFO uchwycone na zdjęciach Villa stanowi konfigurację niezespaloną utworzoną z dwóch wehikułów typu K7. Zarysy dolnego wehikułu, lecącego w pozycji odwróconej, zawinięte zostały polem soczewki magnetycznej stąd można

je zobaczyć tylko częściowo. Na wysokiej jakości kopiach tych zdjęć doskonale widoczne jest jedenaście "czarnych belek" (z całkowitej ich liczby 24-rech w UFO typu K7) łączących wyloty pędników bocznych dolnego i górnego wehikułu. Kształt tych belek niestety jest trudny do określenia ze zdjęć Villa. Inny przykład fotografii (oryginalnie w kolorze) dwóch UFO typu K7, tyle że tym razem lecących w konwencji telekinetycznej, opublikowany został w czasopiśmie **[4S1.1]** "The Unexplained. Mysteries of Mind, Space & Time", Volume 1, Issue 1, 1980, strona 4. Oba wehikuły także sprzęgnięte są z sobą w zestaw niezespólny - patrz rysunek T1.

W większości wizualnych obserwacji UFO kształt czarnych belek rozprzestrzeniających się od wylotów pędników nie został dokładnie odnotowany. Jednakże istnieje kilka obserwacji w których dokonujące je osoby z jakichś tam względów zwróciły szczególną uwagę na ten kształt i zachowały go dobrze w pamięci. We wszystkich przypadkach z jakimi zetknąłem się do chwili obecnej, kształt ten opisywany jest jako kwadratowy. Dokonajmy teraz przeglądu najbardziej reprezentacyjnych z takich przypadków, na jakie natrafiłem w swoich badaniach.

Dnia 12 czerwca 1981 roku, małżeństwo Thew (250 King Street, Temuka near Timaru, New Zealand) zaobserwowało dwa UFO zawisające ponad ich domem. Wehikuły te sprzęgnięte były z sobą właśnie w układ niezespólny. Zgodnie z opowiadaniem tych świadków, z wyglądu przypominały one konfiguracje pokazane na rysunku S1, aczkolwiek z powodu innego kąta obserwacji tego UFO, dolny wehikuł zaobserwowany w Temuka pozostawał doskonale widoczny (nie został więc owinięty w soczewkę magnetyczną tak jak wehikuły na rysunku S1). Małżeństwo Thew widziało wyraźnie "czarne belki" łączące wyloty ich pędników bocznych i odnotowało w pamięci że ich kształt z całą pewnością był kwadratowy w przekroju poprzecznym. Gdy raportowali mi oni kształt tych belek, przypominali sobie nawet, że w czasie obserwacji przyrównywali je do kwadratowych framug okiennych.

W książce **[5S1.1]** Joshua Strickland: "There are aliens on earth! Encounters" (Grosset & Dunlop, New York, 1979, ISBN 0-448-15078-6) strona 11, opublikowany został rysunek semi-zespólnego kompleksu latającego dwóch UFO, jakie wprowadziło brazylijskiego żołnierza o nazwisku José Antonio da Silva - patrz **rysunek S2**. Czarne belki zaobserwowane na tym wehikule zostały wyraźnie zaznaczone jako kwadratowe w przekroju poprzecznym.

Jednym z najbardziej obiektywnych dowodów na kwadratowy przekrój kolumn pola magnetycznego wydzielanego przez pędniki UFO są popalone ślady pozostawiane na ziemi w miejscach lądowania tych wehikułów. Ślady takie, w niniejszej monografii zwane "lądowiskami UFO", zwykle przyjmują formę wypalonego pierścienia z pojedynczym wypaleniem w swoim centrum (bardziej dokładne referencje do tych lądowisk przedstawione zostały w podrozdziałach F11, E2 i O2.1, oraz w monografiach z serii [5]). Kiedy UFO lądują w pozycji "wiszącej", wylot ich pędnika głównego niemalże dotyka ziemi. W takim przypadku, gdy pole statku nie wiruje, centralny ślad wypalony na ziemi przez ten pędnik musi odpowiadać kształtowi kolumny pola wytwarzanego przez jego kapsułę dwukomorową. Ja badałem sporo śladów wynikających z takich lądowań UFO i faktycznie w niektórych z nich występowały wyraźnie wypalone centralne ślady w formie kwadratu. Przykład jednego z takich śladów pokazany został na **rysunku S3** (porównaj kwadratowy wypalony ślad z tego rysunku z wyglądem kapsuły dwukomorowej pokazanej na rysunku C6 "b" oraz na fotografii z rysunku S5). Istnienie owych trwale wypalonych śladów w lądowiskach UFO dostarcza istotnego materiału dowodowego potwierdzającego poprawność tezy niniejszego rozdziału.

S1.2. Wyloty pędników u UFO są kwadratowe, zaś wgląd w nie ujawnia żółte wstęgi iskier elektrycznych obiegających ich wnętrza

Kształt kolumn pola magnetycznego wytwarzanego przez pędniki UFO daje się też rozpoznać z obserwacji warstewek powietrza zjonizowanego na wylotach z tych pędników, lub z zaobserwowanych zarysów tych pędników. Podany poniżej materiał dowodowy dokumentuje ten aspekt.

Najbardziej obiektywne źródło informacji o wyglądzie warstewek powietrza zjonizowanego na wylocie pędników UFO są fotografie tych wehikułów wykonane w okolicznościach szczególnie sprzyjających ujawnieniu świecenia zjonizowanego powietrza: tj. przy fotografowaniu od spodu, przy niepełnym świetle dziennym (np. wieczorem), przy wilgotnym (np. tropikalnym) powietrzu sprzyjającym jonizacji, oraz w przypadku gdy pole UFO nie wiruje. Kilka takich fotografii zostało już opublikowanych. Najlepszą z nich jest zdjęcie UFO typu K3 jakie dnia 3 stycznia 1979 roku zawisło nieruchomo nad Butterworth w Malezji. Jego fotografię opublikowano w gazecie **[1S1.2] National Echo**, z Penang, Malezja, wydanie z 4 stycznia 1979 roku. Następnie zreproduковано je w czasopiśmie **[2S1.2] Mufon UFO Journal**, wydanie z lutego 1980 roku, strona 8. Oryginalna odbitka tego zdjęcia okazała się niemożliwa do zdobycia, stąd w niniejszej monografii przytoczyłem jedynie jego gazetową reprodukcję - patrz rysunek P15. Niestety na owej reprodukcji wyloty pędników UFO wykazują kształt okrągły. Praktycznie to zaś oznacza, że albo pole statku wirowało w momencie fotografowania, formując okrągłą plamę zjonizowanego powietrza na przekór że kształt komór był np. sześcienny, albo też fotografowane UFO było trzeciej generacji o szesnastobocznych komorach oscylacyjnych których wyloty wyglądają jak niemal okrągłe - patrz też rysunek C8.

Znacznie lepsze dla ustalenia tego kształtu okazało się zdjęcie jakie wykonał rybak o nazwisku Norman Neilson (Motunau Beach, North Canterbury, New Zealand). W październiku 1979 roku, fotografował on swój nowo zakupiony kuter, zaś przez przypadek, na jego zdjęciu-przeźroczu uchwycone też zostało UFO typu K5. Na wylotach z pędników bocznych tego wehikułu silnie świecące obszary zjonizowanego powietrza zostały wyraźnie ukazane - patrz rysunek P16. Jego fotografia jest podobna nieco do zdjęcia z rysunku P15, tyle tylko że wykonana została pod nieco większym kątem. Były ekspert fotografii lotniczych, śp Fred Dickenson z Timaru, Nowa Zelandia, dokonał badań owej fotografii UFO z Motunau Beach. Jego powiększenia ujawniły że kolumny pola magnetycznego odprowadzane z pędników tego wehikułu wykazują szczegóły wskazujące na ich kwadratowy przekrój. Omawiana tu fotografia oraz jej powiększenie opublikowane były w czasopiśmie **[3S1.2] "Xenolog UFO Magazine"** (Phyl & Fred Dickenson, 33 Dee St., Timaru, New Zealand), no 122, January/March 1980, strony 10-12.

W książce **[4S1.2] David Wallechinsky and Irving Wallace, "The People's Almanac #2"**, A Bantam Book, Inc., New York 1978, ISBN 0-553-01137-5, strona 599 zawarty jest opis UFO jakie nocą wylądowało na lotnisku w Marignane (Francja). Opis ten wykonany został przez celnika tego lotniska, Gabriel'a Gachignard, który osobiście zaobserwował wehikuł z niewielkiej odległości. Odnotował on na nim kwadratowe kształty jakichś elementów które wziął za okna, ale które faktycznie były warstewkami powietrza zjonizowanego pulsującym polem magnetycznym na wylotach z pędników tego wehikułu. Oto odpowiednie cytowanie z **[4S1.2]**, jakie raportuje o obserwacji Gachignard'a:

"Miało ono kształt piłki do rugby, przypominał sobie świadek, ze spiczastymi końcami. Wymiary obiektu oszacowałbym na jakieś 3 stopy wysoki i 15 stóp długi {tj. około 0.9 metra i 4.5 metrów - sprawdź w tablicy F1 dla UFO typu K3 wymiar D oraz podwojony wymiar Ds}. Spód obiektu krył się w ciemności, ale za to na jego górnej powierzchni widoczny był rząd czterech kwadratowych okien, z których emanowało pulsujące światło, niezemskie i miękkie, jakie zmieniało kolory od niebieskiego do zielonkawego w jednostajnym trzepotliwym ciągu." (W oryginale angielskojęzycznym: "It had the shape of a football, he recalls, with very pointed ends. He estimated the object's dimensions to be 3 ft. high and 15 ft. long (i.e. around 0.9 and 4.5 metres). The underside was in a shadow, but along the top was a row of four SQUARE windows, from which emanated a pulsating light, ghostly and soft, which changed colours from bluish to greenish in a sort of throbbing pattern.")

Warto w tym miejscu podkreślić, że dokonywanie tłumaczeń cytatów podobnych do tych przytoczonych w niniejszym rozdziale jest zadaniem ogromnie trudnym, jako że musi ono uwzględniać szerszy kontekst z którego dany tekst został zaczerpnięty, dodatkowe objaśnienia ustne lub rysunkowe towarzyszące danym tekstom, zwyczaję językowe ich autorów, itp. W wielu więc przypadkach dokonane tłumaczenie może być też przedmiotem

innych interpretacji. Aby więc umożliwić taką indywidualną interpretację dokonaną przez samych czytelników, w odniesieniu do tekstów o większym znaczeniu dowodowym lub naukowym, niezależnie od swojego ich tłumaczenia, zawsze staram się też przytoczyć ich oryginalne brzmienie. Należy zauważyć że w nawiasach klamrowych {jak te} włączane są do tych tłumaczeń moje komentarze ułatwiające interpretację oryginalnego tekstu.

Aby powyższe cytowanie uczynić bardziej zrozumiałym, być może przydatne się okaże jego zinterpretowanie dokonane na bazie Teorii Magnokraftu. Z przytoczonego opisu wynika że w panujących ciemnościach Gachignard dostrzegł jedynie powierzchnię górną złożonych z sobą dwóch kołnierzy kulistego kompleksu UFO uformowanego poprzez sprzęgnięcie razem dwóch przezroczystych wehikułów typu K3. (Sposób takiego sprzęgnięcia zilustrowany został na rysunku F1c, podczas gdy dokładny kształt pojedynczych wehikułów typu K3 pokazany jest na rysunku F1b.) Całkowita grubość tych kołnierzy wynosiła więc zaledwie podwojoną wartość wymiaru D_s z tablicy F1 (tj. odpowiednik podwojonej średnicy pędników bocznych tego typu UFO), natomiast ich średnica obwodowa równała się średnicy gabarytowej D wehikułu. Kompleks ten był nieco nachylony w kierunku obserwatora, aby dostosować ustawienie pędników do lokalnego przebiegu pola magnetycznego. Dzięki temu pochyleniu zarys kołnierzy przyjął owalny kontur, podobny do obrysu piłki dla rugby. Przezroczyste korpusy pozostałych części wehikułów, włączając w to dwie kopuły osłaniające kabiny załogi, zakryte były ciemnością przed dostrzeżeniem. Zorientowanie wehikułu umożliwiało więc świadkowi zobaczenie wylotów czterech pędników bocznych (wyloty z pozostałych czterech pędników kryły się bowiem poza niewidoczną dla świadka kabiną załogi górnego wehikułu).

Dnia 20 stycznia 1982 roku, Wayne Lockwood z Wanganui, Nowa Zelandia, został oślepiony smugą ostrego światła rzuconą przez UFO zawisające ponad jego głową. Teoria Magnokraftu wyjaśnia że w wehikułach pierwszej generacji wytwarzanie takiego światła odbywa się albo poprzez wsunięcie fluoryzującego pręta albo też poprzez wpompowanie odpowiednio fluoryzującego gazu dielektrycznego do komory oscylacyjnej - substancje te nie zmieniają własności jej dielektryka ale za to zamieniają komorę w rodzaj jarzeniówki. Stąd w UFO pierwszej generacji zarysy wylotu urządzenia które produkuje taką smugę światła, przy oglądaniu go od spodu powinny być wyraźnie kwadratowe. Mr Lockwood popatrzył do góry na oślepiające go źródło światła i dokładnie odnotował że było ono kwadratowego kształtu.

Dnia 23 lipca 1981 roku o 10:30 wieczorem James L. McCabe (49 Highland Avenue, Dover, New Jersey, USA) obserwował lornetką przez około 20 sekund metaliczne UFO jakie zbliżało się do jego domu na wysokości około 500 metrów. Na górnej powierzchni tego obiektu dostrzegł on jakieś prostokątne formy które przypominały mu okna wykonane z soczewek powiększających. Były one cofnięte od powierzchni wehikułu w dwóch stopniach jakby teleskopowo wsuniętych jeden do drugiego. Lewa z tych form posiadała nieregularną wstęgę żółtego światła biegnącą naokoło swojego wewnętrznego prostokąta wzdłuż całej jego głębokości. Opis tej obserwacji McCabe'go wraz z odpowiednim rysunkiem opublikowany został w **[5S1.2]** "CUFOS Associate Newsletter", wydanie z kwietnia-maja 1983 roku, strony 4 to 5. Jeśli przeanalizować co właściwie zostało zaobserwowane, opisane formy doskonale odpowiadają czołowym krawędziom kapsuł dwukomorowych z pędników bocznych UFO, działających w trybie dominacji strumienia wewnętrznego - patrz rysunek C6 (a). Wrażenie powiększenia i odsunięcia przy tym kącie patrzenia najprawdopodobniej wywołane zostało dzięki uginaniu światła przez strumień krążący wytwarzany przez komorę zewnętrzną.

S1.3. Kapsuły dwukomorowe uformowane z dwóch komór oscylacyjnych są często zauważane u przelatujących UFO a nawet fotografowane

Centralny obwód magnetyczny wznoszącego się dyskoidalnego UFO wytwarza unikalny efekt soczewki magnetycznej jaki ułatwia zauważenie kapsuły dwukomorowej z pędnika głównego tych wehikułów. Efekt ten umożliwił całemu szeregowi postronnych świadków zaobserwowanie i precyzyjne opisanie kapsuł dwukomorowych z UFO, a w kilku

przypadkach nawet sfotografowanie tych kapsuł (patrz rysunek S5). Mechanizm powodujący wytworzenie takiego efektu soczewki magnetycznej opisany został w podrozdziale F10.3. Z uwagi jednak na jego znaczenie dowodowe dla niniejszego podrozdziału, zostanie on tutaj dodatkowo streszczony.

We wznoszących się UFO moc pola magnetycznego z centralnego obwodu magnetycznego wielokrotnie przewyższa moc pola z obwodów głównego i bocznych. Z tego też powodu linie sił centralnego obwodu magnetycznego hermetycznie otaczają nie tylko że cały korpus wznoszącego się statku, ale także jego główny i boczne obwody magnetyczne. Wszystkie one zostają zawinięte w rodzaj magnetycznego obwarzanka (donut) w kształcie toroidu. Tworzenie tego obwarzanka zilustrowane zostało na rysunku F32. Jak to już wyjaśniono w podrozdziale F10.3, wysoko-skoncentrowane pole magnetyczne UFO odchyła drogę światła. Generalnie rzecz biorąc odchylenie to polega na pozwalaniu światłu na łatwe przechodzenie wzdłuż linii sił pola, jednakże uginaniu drogi światła próbującego przejść w poprzek tych linii. Wspomniany więc obwarzanek magnetyczny formowany wokół wznoszącego się UFO oznacza, że aby dostać się do powierzchni statku światło musiałoby przeniknąć właśnie w poprzek linii sił pola magnetycznego otaczającego ten statek. Natomiast aby dotrzeć do pędnika głównego światło to szłoby tylko wzdłuż tych linii. Z tego też powodu, postronny obserwator który patrzy od spodu na takie wznoszące się UFO z łatwością zauważa kapsułę dwukomorową z pędnika głównego, jednakże nie jest w stanie zaobserwować żadnego z fragmentów korpusu wehikułu.

Stanisław Masłowski z Wrocławia był pierwszym obserwatorem UFO który zwrócił moją uwagę na to zjawisko. Patrzył on na UFO jakie wzniosło się z powierzchni ziemi. Podczas obserwowania jego wlotu zauważył ku swemu zdumieniu, że na jego oczach cały korpus statku z wolna znika (rozpływa się) z widoku, natomiast w centrum byłego kształtu wehikułu zaczyna być widoczne małe romboidalne urządzenie (tj. kapsuła dwukomorowa z pędnika głównego obserwowana pod kątem od strony jej narożnika). Poniżej przytoczony został opis jego obserwacji. Natomiast wykonana przez niego ilustracja interpretująca sytuację z początkowej (przedodlotowej) fazy tego spotkania UFO pokazana została na rysunku R1.

Dnia 29 sierpnia 1979 roku około 7 wieczorem, 9-letni wówczas Stanisław Masłowski, napotkał UFO typu K3 w Parku Popowickim we Wrocławiu. Wehikuł wisiał zawieszony na wysokości około pół metra nad ziemią, zaś dwóch z trzech członków jego załogi opuściło pokład. Świadek podszedł do wehikułu na odległość około 6 metrów, zbliżając się do najbliższego UFO nauty na odległość około 2 metrów. Całe spotkanie zajęło około 10 minut i dostarczyło licznych szczegółów technicznych statku i jego załogi. Po jego zakończeniu, Stanisław obserwował wznoszące się UFO. Kiedy wehikuł zwiększył swoją wysokość, jego korpus zaczął z wolna się rozmywać z widoku, aczkolwiek UFO było ciągle zbyt blisko Stanisława aby stracić swoją widoczność z powodu odległości. Równocześnie, dokładnie w centrum przedniego korpusu tego wznoszącego się wehikułu pojawiło się znacznie mniejsze urządzenie emanujące silne, żółto-czerwone światło. Stanisław opisał to urządzenie jako przypominające mu romb widziany przez niego na kartach do gry ("dzwonek"), tj. kształt jaki powstaje podczas oglądania kwadratu pod kątem od strony jednego z jego naroży.

Po tym jak Stanisław Masłowski uzmysłowił istnienie efektu soczewki magnetycznej, ja rozpocząłem zbieranie innych materiałów dowodowych. Analiza takiego materiału zgromadzonego już do dzisiaj sugeruje, że większość świadków którzy opisują kwadratowe, prostokątne, lub romboidalne UFO, jakie emanuje ze swego wnętrza silne żółte lub złote światło (czasami także i iskry), faktycznie zaobserwowała jedynie główną kapsułę dwukomorową ze znacznie większego wehikułu pozostającego niewidocznym dla tych świadków. Dodatkowym potwierdzeniem że obserwowana jest jedynie kapsuła nie zaś cały wehikuł (np. nie całe czteropędnikowe UFO opisane w rozdziale Q) jest owo unikalne jarzenie się złotych iskier elektrycznych zawsze wydzielane z wnętrza tej kapsuły.

Doskonałym przykładem typowej obserwacji kapsuły dwukomorowej z pędnika głównego takiego wznoszącego się wehikułu, jest spotkanie z UFO raportowane mi przez Wayne Hill z Nowej Zelandii (5 Ottrey Street, Invercargill, New Zealand). Wygląd urządzenia

dostrzeżonego przez Wayne Hill pokazany został na **rysunku S4**. Oto jak opisuje on swoją obserwację:

"Było to około 11:30 wieczorem, dnia 20 grudnia 1978 roku, krótko po zachodzie słońca. Właśnie odbywałem samotny spacer wzdłuż drogi około 7 kilometrów na południe od Nelson w Nowej Zelandii. Droga w tym miejscu biegnie dokładnie z południa ku północy. Ja szedłem ku północy. Nagle, nieprzyjemne uczucie bycia obserwowanym zmusiło mnie do spojrzenia w górę. Ponad moją głowę, na wysokości około 30 metrów, oświetlony wylot w kształcie rombu o boku około 10 metrów przemieszczał się bezszelestnie w powietrzu. Lecił on z południa ku północy. Następnie zatrzymał on swój lot i przez chwilę zawisł dokładnie nademną. Zauważyłem krawędzie zewnętrznego sześcianu, oświetlone przez jakiś rodzaj jarzenia się. W centrum owego oświetlonego sześcianu, czołowa ściana drugiego czarnego sześcianu była widoczna. Pomiędzy krawędziami obu sześcianów zauważyłem silne żółte jarzenie się jakie zdawało się być bardziej skoncentrowane w narożnikach rombu. Miałem wrażenie że jarzenie to pochodzi z kwadratowego włókna żarówki. Pozostała, nie jarząca się przestrzeń pomiędzy oboma sześcianami była szarego koloru. Na zewnątrz krawędzi zewnętrznego sześcianu nie zauważyłem żadnego śladu jakiegokolwiek wehikułu. Moja obserwacja trwała przez około 20 sekund. Po tym czasie wehikuł rozpoczął ostre wznoszenie i szybko zniknął w chmurze z moich oczu."

Odniesienie kapsuły dwukomorowej pędnika głównego tak wznoszącego się wehikułu następuje w sporej liczbie obserwacji UFO. Dla przykładu kapsuła taka była dyskutowana w **[1S1.3]** magazynie OMNI, wydanie z lutego (February) 1982 roku (Vol. 4 No. 5), strona 93. Była ona także opisana w książce **[2S1.3]** pióra Raymond E. Fowler: "Casebook of a UFO investigator, a personal memoir" (Prentice-Hall, Inc., Englewood Cliffs, New Jersey, 1981, ISBN 0-13-117432-0). Dyskutowany tam incydent miał miejsce w South Hampton, New Hampshire, Massachusetts, USA. Przykład opisu tej kapsuły zawarty na stronie 133 książki **[2S1.3]** cytowany jest i zinterpretowany dokładniej w podrozdziale P2.13.2. Aby jednak zaoszczędzić czytelnikowi poszukiwania owego podrozdziału cytaty ten powtórzony też zostanie i tutaj. Oto on:

"Dnia 6 czerwca 1974 roku, Vivan (47 lat), jej syn Richard (11), córka Barbara (10) oraz kuzynka Helen (30) jechali samochodem do domu ze zebrania PTA w Amesbury, Massachusetts. Richard i Barbara zwrócili ich uwagę na ostre źródło światła wyglądające jak latarnia zawieszona w powietrzu kilka mil przed nimi. Kiedy przejeżdżali przez przyległą polanę w lesie Helen zwolniła swoją furgonetkę Volkswagen spodziewając się zobaczyć jakąś latarnię na wieży lub wierzchołku wysokiego dźwigu. Jednak ku ich zaskoczeniu wielka iluminowana na czerwono kopuła zawisała nieruchomo ponad krawędzią polany. Pod tą kopułą widać było jarzący się prostokątny otwór z czymś w rodzaju szabel wirujących w jego wnętrzu. Owe wirujące szable zdawały się też częściowo wystawać na zewnątrz. We wnętrzu tego oświetlonego prostokąta wypośrodkowany był czarny prostokąt, wyglądający jakby zaciemnione okno. Z jarzącego się otworu buchały białe, niebieskie i żółte pęki iskier w równoczesnych podwójnych strumieniach przemieszczonych o 180 stopni względem siebie."

(W oryginale angielskojęzycznym: "On June 6, 1974, Vivian (47), her son Richard (11), daughter Barbara (10) and niece Helen (30), were driving home from a PTA meeting at Amesbury, Massachusetts. Richard and Barbara called attention to a bright red beacon-like light in the sky a few miles ahead. As they passed an open area, Helen slowed the Volkswagen stationwagon, fully expecting to see a beacon on a tower or tall crane. To their amazement, a large red illuminated dome was hovering over the edge of the clearing. Beneath the dome was a bright rectangular opening with something like "blades spinning around inside". The whirling blades seemed to protrude outside as well. Within this lighted rectangle was centred a dark square, like a darkened window. From the bright opening emanated white, blue, and yellow sparks in simultaneous double bursts, 180 degrees apart.")

Aby wyjaśnić co właściwie świadkowie ci zaobserwowali, prostokątny otwór pod kopułą UFO był wylotem z kapsuły dwukomorowej pędnika głównego. Kapsuła ta pracowała w trybie dominacji strumienia zewnętrznego, stąd jej wewnętrzna komora wyglądała jak zaciemnione

okno. Dwa wirujące obwody magnetyczne charakterystyczne dla UFO typu K3 wybiegały z pędnika głównego do pędników bocznych wyglądając jak szable wirujące w środku tej kapsuły i wystające z niej na zewnątrz (porównaj część D rysunku P15). Jonizacja powietrza następująca w obrębie tych obwodów sprawiała wrażenie buchających pęków kolorowych iskier rozstawionych co 180°.

Najbardziej obiektywna dokumentacja kapsuł dwukomorowych z tak wznoszących się UFO dostarczona jest za pośrednictwem ich fotografii. Sporo takich fotografii zostało już wykonanych, aczkolwiek ich autorzy ani też większość osób oglądających te zdjęcia nie zdają sobie sprawy co one ukazują. Dwa ich przykłady pokazane zostały na **rysunku S5**. Pierwszy z nich, stanowiący jedno z najlepszych kolorowych fotografii kapsuły dwukomorowej UFO działającej w trybie "dominacji strumienia wewnętrznego" utrwalonej w świetle dziennym, zostało wykonane przez nauczyciela na Hawajach. Opublikowane jest ono w książce **[3S1.3]** "Into the Unknown", Reader's Digest, Sydney, Australia, 1982, ISBN 0-909486-92-1, strona 315. Na wyższej jakości odbitkach stożek pola magnetycznego pod komorą wewnętrzną jest dobrze widoczny. Stożek ten przesłania zarysy dwóch tylnych krawędzi kapsuły. Pole przechwycone w strumień krążący działa jak "czarna dziura" w optyce wytwarzając widoczną na zdjęciu czarną przestrzeń. Z uwagi na działanie soczewki magnetycznej, opisaney w tym podrozdziale, oprócz kapsuły dwukomorowej z pędnika głównego oczywiście cała reszta tego UFO pozostaje niewidoczna. Istnieje też nocna fotografia kapsuły dwukomorowej UFO pracującej w trybie "dominacji strumienia zewnętrznego". Została ona wykonana dnia 23 stycznia 1976 roku ponad Clovis, New Mexico, USA, przez dziennikarza. Opublikowano ją w książce [5S1.1] strona 49. Na fotografii tej strumień wynikowy jest odprowadzany do otoczenia przez komorę zewnętrzną. Strumień ten jonizuje powietrze, stąd na fotografii jest on widoczny jako wycinek świetlistego rombu (druga połowa rombu promieniuje swoje światło wzdłuż linii sił pola rozprzestrzeniających się w innym kierunku, stąd nie została ona uchwycona na tej fotografii). Komora wewnętrzna produkuje strumień krążący jaki pojawia się w formie czarnego kwadratu zlewającego się z czarnym otoczeniem.

Aby prawidłowo zinterpretować znaczenie takich fotografii koniecznym jest znajomość opisanego tu działania soczewki magnetycznej UFO, a także znajomość charakterystyki kapsuły dwukomorowej w jej trybie pracy z dominacją strumienia wewnętrznego i zewnętrznego (opisanego w podrozdziale C7.1 i zilustrowanego na rysunku C6). Oczywiście dla badacza zorientowanego w powyższych zjawiskach, fotografie kapsuł dwukomorowych są źródłem wielu danych umożliwiających zweryfikowanie poprawności Teorii Magnokraftu. Dla przykładu oba zdjęcia pokazane na rysunku S5 dokumentują że wzór (C9): $a_0 = a_1 \cdot 3$ jest całkowicie poprawny, zaś wyrażone nim proporcje wymiarowe komór oscylacyjnych spełniane są w kapsułach dwukomorowych UFO.

S1.4. Komory oscylacyjne były widziane na pokładach UFO i opisane przez licznych świadków

Prawdopodobnie najbardziej istotne źródło materiału dowodzącego że UFO już obecnie wykorzystują komory oscylacyjne, pochodzi z bezpośrednich relacji osób uprowadzanych na pokład tych wehikułów - po szczegóły patrz rozdział U. Osoby te mają tam okazję zaobserwowania dwóch różnych rodzajów komór oscylacyjnych, tj.: (1) w formie kapsuł dwukomorowych użytych jako różnorodne narzędzia, lub (2) kapsuł użytych jako pędniki danego UFO.

Duża proporcja osób uprowadzonych na pokład UFO opisuje zaobserwowane tam telekinetyczne kapsuły dwukomorowe używane przez UFOautów jako różnorodne narzędzia (patrz też podrozdział T1). Obserwatorzy tych komór zwykle referują do nich jako do "kryształów", aczkolwiek na bazie niniejszej monografii powinny raczej być nazywane "kryształami telekinetycznymi" lub "kapsułami telekinetycznymi" (w dawnych czasach

nazywano by je zapewne "kamieniami filozoficznymi" - patrz początek podrozdziału S5). Najlepszy przypadek z jakim zetknąłem się w swoich dotychczasowych badaniach, dotyczy Nowozelandczyka o inicjałach R.B. (wyraził on życzenie aby jego nazwisko pozostawić nieujawnione), któremu w pomieszczeniu jakie my byśmy nazywali "gabinetem zabiegowym" zademonstrowano duży regał cały wypełniony dziesiątkami kapsuł dwukomorowych podobnych do semi-przeźroczystych kryształów o wielkości średniego trzonka do śrubokręta - patrz też podrozdział T1. Każda z nich reprezentowała jakieś narzędzie medyczne o odmiennym przeznaczeniu. Po wzięciu do ręki, sprawiały one wrażenie ciężkich kryształów o doskonałych, regularnych, symetrycznych kształtach, gładkiej powierzchni i przyjemnym, chłodnym dotyku. Uruchamianie ich działania następowało poprzez naciskanie powierzchni bocznych. Gdy ściśnięte emitowały one na czole promień telekinetyczny o zdolności do prawie natychmiastowego wywoływania określonych działań uzdrawiających (niektóre produkowały przy tym też silne światło). Uprowadzonemu R.B. tak zaimponowała demonstracja ich błyskawicznych efektów uzdrawiających, że później wypełnił on swoje mieszkanie zwykłymi kryształami (tj. z ziemskich minerałów) z jakich teraz próbuje wydusić podobne właściwości lecznicze.

W efekcie dotychczasowych poszukiwań zdołałem również zgromadzić kilka opisów komór oscylacyjnych, użytych jako pędniki statku. Każdy z nich pochodzi od innej osoby, dokonującej obserwacji zupełnie niezależnie. Jednakże wszystkie one opisują to samo urządzenie jakiego atrybuty dokładnie odpowiadają przewidywanemu wyglądowi i działaniu komory oscylacyjnej. Przeglądnijmy teraz kluczowe informacje z tych obserwacji.

Największe szczęście do zaobserwowania komory oscylacyjnej z pędnika UFO miała dziewięcioletnia Gaynor Sunderland, która widziała to urządzenie aż dwa razy w życiu: raz jako zewnętrzny obserwator UFO po wylądowaniu, drugim zaś razem po uprowadzeniu na pokład UFO. Opis obu komór jakie zauważyła zawarty jest w książce [1S1.4] J. Randles & P. Whetnall, "Alien Contact", Neville Spearman Ltd., Suffolk, Great Britain, 1981, ISBN 85435-444-1, strony 9 do 13, i 76.

Pierwsze z wspomnianych spotkań z UFO miało miejsce w Oakenholt koło Flint, North Wales, Anglia, popołudniem jednej soboty w czerwcu 1976 roku. Dziewczynka obserwowała UFO po wylądowaniu (prawdopodobnie typu K4) z odległości około 30 metrów. W górnej części tego wehikułu zauważyła ona sześciennie urządzenie widoczne poprzez przeźroczystą kopułę (patrz rysunek F1). Jego atrybuty i lokacja sugerują że była to właśnie kapsuła dwukomorowa z pędnika głównego tego wehikułu. Poniżej zacytowano opis Gaynor dla tego obiektu (UFO) oraz jego tajemniczego urządzenia (patrz [1S1.4] strona 9):

"Obiekt był płaski na spodzie z rodzajem kołnierza otaczającego jego podstawę. Połyskiwał on srebrzyście w słońcu jakby wykonany z metalu lub folii aluminiowej. Rozciągał się na około trzydzieści stóp {9 metrów} od jednej krawędzi do drugiej, wznosząc swoją kopułę na około dziesięć stóp {3 metry}. Na wierzchu miał on małą, sześcienną skrzynkę - ciemno czerwonego koloru." (W oryginale angielskojęzycznym: "The object was flat at the bottom with a kind of rim surrounding it. It glinted silvery in the sunshine as if made of metal or tinfoil, and stretched about thirty feet (9 metres) from rim to rim, rising to a shallow dome of about ten feet (3 metres). On top was a small, square box - dull red in colour.")

Cztery strony dalej (tj. na stronie 13) UFO przygotowuje się do odlotu. Sześciennie urządzenie wspomniane jest znowu:

"Natychmiast czerwona skrzynka zaczęła silnie błyskać, włączając i wyłączając swoje światło. Było oczywiste że zaczęły się przygotowania do odlotu." (W oryginale angielskojęzycznym: "Immediately the red box on top of the dome began to flash brightly, on and off. It was apparent that preparations for departure were being made.")

W tym miejscu warto napomknąć, że opis sześciennej kapsuły dwukomorowej UFO, niemalże identyczny do podanego powyżej, przesłała też mi Mrs. Christa de Vries (Eichendorffstraße 2, D-2903 Bad-Zwischenahn, GERMANY - Europe) w swym prywatnym liście datowanym 10 marca 1992 roku. W 1979 roku podczas samotnej jazdy po odludnej drodze eskortowana ona była przez UFO jakie dosyć spory odcinek drogi leciało wzdłuż

pobocza szosy po trajektorii dokładnie kopiującej poruszenia jej samochodu. Podczas tego incydentu miała ona okazję dobrze przyglądać się towarzyszącemu jej wehikułowi. Jednym z szczegółów widocznych poprzez przezroczystą powłokę tego UFO była fascynująca sześcienna kostka emitująca błyski, jaka wyglądała jakby więziła w sobie wirujący płomień. Zamontowanie tej kostki w centrum kopuły wehikułu, oraz jej wygląd, sugerują że była to kapsuła dwukomorowa z pędnika głównego statku.

Wracając jednak do książki [1S1.4], na jej stronie 76 zawarty jest raport Gaynor z jej uprowadzenia na pokład UFO jakie nastąpiło we wrześniu 1979 roku. Znowu widziała ona kapsułę dwukomorową zajmującą centrum kabiny załogi. Oto jej opis:

"W centrum podłogi ... stał oktagonalny obiekt w obudowie. Wyglądał jak kryształ z przewodami i połączeniami wiodącymi od niego do jednego z końców ściany. Powiedziano jej że kryształ ten generował siłę konieczną dla lotu obiektu, aczkolwiek nie wyjaśniono w jaki sposób." (W oryginale angielskojęzycznym: "In the centre of the floor ... stood an octagonal object in a box. It looked like a crystal with plug sockets and wires leading from it into one end of the wall. She was told that this crystal generated the power needed by the object to move, although how was not explained.")

Warto tu podkreślić że jest to jeden z bardzo nielicznych istniejących opisów oktagonalnych (tj. ośmiobocznych) komór oscylacyjnych drugiej generacji. Najprawdopodobniej więc Gaynor uprowadzona została na pokład UFO drugiej generacji (tj. wehikułu telekinetycznego). W rogu zaś kabiny do którego zbiegały się kable, zawarty był komputer pokładowy sterujący lotem tego UFO.

W grudniu 1980 roku mieszkanka Nowej Zelandii zabrana została na pokład UFO gdzie poddano ją eksperymentowi genetycznemu. Osoba ta prosiła mnie abym nie ujawniał jej prawdziwego nazwiska, referujemy więc do niej jako do Miss Nosbocaj. Po zakończeniu eksperymentu, jak zwykle w takich przypadkach, lekarz pokładowy UFO zaproponował jej oprowadzenie po wnętrzu wehikułu. Jedną z wielu niezwykłości oglądanych podczas tego obchodu było fascynujące urządzenie kształtem przypominające ogromny kamień, blok, lub kryształ. Świeciło się ono silnie i emitowało niezliczone błyski iskier. Widok na to urządzenie zapewniony był z każdego pomieszczenia statku. W dwa lata po uprowadzeniu Miss Nosbocaj zdała szczegółowy raport ze swoich obserwacji. Pełna treść tego raportu przytoczona została w rozdziale S monografii [3] i [3/2]. Oto opis owego tajemniczego urządzenia, powtórzony z ustępu N-90 zawartego w końcowej części owego rozdziału S, cytuję:

"... jest tam też ogromny cylinder biegnący w dół w środku statku; wygląda on jak wykonany z kryształu czy czegoś podobnego ale jestem pewna że zawiera on jakiś duży jarzący się blok {w oryginale użyto niewyraźnego słowa "rock" - tj. kamień albo minerał, lub "block" - tj. kostka albo blok} czy coś w tym rodzaju. Ma to coś do czynienia z mocą, błyskawicami, czy czymś tego rodzaju." (W oryginale angielskojęzycznym: "... there's a big cylinder going right down the middle of the spaceship; it looks like it's made out of crystal or something but I'm sure there's some big white glowing block or something in there. That's got something to do with power, lightning or something.")

W następnym etapie obchodzenia statku UFO nauta wyjaśnił uprowadzonej (patrz ustęp N-98 w rozdziale S monografii [3] i [3/2]), cytuję: "Cały wszechświat działa na zasadzie pozytywów i negatywów, z tego pochodzi nasza moc, to umożliwia nam loty, wykorzystując pozytywy i negatywy..." (W oryginale angielskojęzycznym: "The whole universe revolves on the positive and negative, that is, that is our power, that is how we fly, using the positive and negative ...").

Podczas czytania obu powyższych opisów, trudno sobie wyobrazić lepsze zilustrowanie centralnego cylindra UFO ze znajdującą się w nim kapsułą dwukomorową pędnika głównego (patrz M na rysunku F1) oraz dokładniejsze wyjaśnienie zasady działania komory oscylacyjnej dostarczone przez technicznie nieszkolonego obserwatora.

W styczniu 1985 roku ja osobiście spotkałem się z Miss Nosbocaj i ustaliłem wiele dalszych szczegółów komory oscylacyjnej oraz statku do jakiego ją uprowadzono. Podczas tego spotkania potwierdziła ona ponownie, że urządzenie jakie widziała zawieszona w

pionowym cylindrze przebiegającym przez centrum UFO, wykorzystywane było jako napęd i akumulator energii tego wehikułu. Miało ono kształt jakby precyzyjnie oszlifowanego kryształu o płaskich powierzchniach i idealnie regularnych kształtach. Wewnątrz tego kryształu zygzakowały poziomo pasma złocistych migoczących iskier wyraźnie widocznych poprzez jego przezroczyste ściany boczne. Grubość tych iskier oraz ich posplatane przebiegi przypominały obserwatorce "układ żył na rękach spracowanego człowieka".

Prawdopodobnie jedna z najbardziej dowodowych i informacyjnych obserwacji komory oscylacyjnej UFO zawarta jest na stronie 69 książki [2S1.4] pióra Raymond'a E. Fowler, "The Andreasson Affair, Phase Two", Prentice Hall, Inc., Englewood Cliffs, New Jersey 07632, USA, 1982, ISBN 0-13-036624-2. Obserwacja ta jest częścią raportu niejakiego Robert'a Luca z jego przeglądu medycznego dokonanego na pokładzie UFO. Oto jak opisał on swoją obserwację (opis ten oraz towarzyszący mu rysunek zostały tu zreprodukowane za osobistym zezwoleniem Betty A. Luca, właścicielki praw copyright):

"Potem tam jest ta kostka na drugiej stronie za owym wzniesieniem w podłodze i po wstaniu mogę ją oglądać. Wygląda jak sześcienna skrzynka ze szkła i fascynuje mnie ponieważ jest wypełniona jakby czarnym dymem. Wygląda przy tym że zawiera błyskawice w swym wnętrzu czy coś złotego. Przypomina to przeplatające się przez nią złote włókna - błyszczące się jasne złoto. Jest ona w kształcie sześcienu, być może jeden jard szerokości. Nie, jest mniej niż trzy stopy i zawiera wszystkie te błyskawice w swoim wnętrzu. Jest cała czarna z tymi obiegającymi ją złotymi żyłkami (rysunek 13). Wygląda to jakby błyskawica została zamrożona w chwili uderzenia." (W oryginale angielskojęzycznym: "Then there's a box on the other side that's behind this bench and I can see from standing. It looks like a glass cube and it fascinates me 'cause it's filled with, looks like black smoke. It looks like there's lightning inside it or something gold. Looks like it has streaks of gold running all through it - a bright, bright gold. It's a cube, maybe not a yard square. No, it's less than three feet and it's got all little lightning bolts inside it. It's all black with these gold streaks running through it (Figure 13). It looks like the lightning has been frozen right in its path.")

Rysunek 13 z książki [2S1.4] pokazuje także rekonstrukcję wyglądu tej kostki, sporządzoną przez Betty A. Luca. Rekonstrukcja ta została pokazana też i w niniejszej monografii na **rysunku S6**. Odpowiada ona w sposób doskonały naszym obecnym wyobrażeniom przyszłego wyglądu komory oscylacyjnej pierwszej generacji (porównaj rysunki S6 i C3). Należy zauważyć, że chociaż wehikuły UFO wykorzystują kapsuły dwukomorowe zamiast pojedynczych komór, z uwagi na tryb w jakim owa kapsuła działała (tj. dominacji strumienia wewnętrznego), zarysy komory wewnętrznej pozostawały niezauważalne dla świadka poza zasłoną z czarnego pola magnetycznego (patrz też rysunek C6).

W odpowiedzi na moje zapytanie, jak bardzo zbliżony jest przewidywany wygląd komory oscylacyjnej (pokazany tu na rysunku C3) do wyglądu kostki zaobserwowanej na pokładzie UFO, Robert Luca odpowiedział:

"Tak! Pański rysunek {C3} wygląda dokładnie jak to co zostało zaobserwowane". ("Yes! Your Fig. illustration looks very much like what was seen.")

Jego żona, Betty A. Luca, w swoim liście do mnie datowanym 4 marca 1985 roku, uzupełniła powyższe informacje następującym opisem:

"Istnieje też druga książka {[3S1.4]} zatytułowana "The Andreasson Affair". Opisuje ona uprowadzenie z 1947 roku. Widziałam wtedy skrzynkę (kwadratową z zaokrąglonymi rogami) jaka wytwarzała wiatr i błyskawice. Sprawiała ona wrażenie zawieszonyj w spowolnionych ruchach. Był to ich akumulator energii. Na dnie (po tym jak wiatr i błyskawice zostały wybrane) widziałam cztery cewki i jeden pusty cylinder. W obrębie tej skrzynki (wystającej ze zakrzywionej ściany statku) widziałam też jeszcze jedno takie sześcienne urządzenie częściowo odsunięte od jej ścianki. Jego zewnętrzna krawędź była jak plaster miodu. Wewnątrz zawierało ono cienkie wystające igielki z maleńkimi szklistymi kropelkami na końcach. Były tam też zgrupowania igłowych drutów sterczących ku zewnątrz." (W oryginale: "There is a second book called, "The Andreasson Affair". This pertains to my 1947 encounter. I did see a hatch (square with rounded corners) that had wind and lightning coming out of it. It

appeared to be in suspended animation. This was their stored energy. At the bottom (after the wind and lightning was withdrawn) I saw four coils and one hollow cylinder. At the other end of the hatch (coming from the curved wall) I then saw the square like device pulled partially out of the wall. The outer edge was sort of honeycombed. Inside had thin protruding stems with tiny glass droplets on the end. There were also clusters of needle wires pointing outward.")

W tym miejscu nasuwa się refleksja: czyż można by spodziewać się jeszcze precyzyjniejszego opisu kapsuły dwukomorowej z pędnika bocznego UFO dużego typu, szczególnie od kogoś nietreowanego technicznie, kto nigdy przedtem nie oglądał tego urządzenia ani kto nie zna jego teorii.

S2. Pośrednie dowody użycia komór oscylacyjnych przez UFO

Podczas poszukiwań bezpośrednich dowodów na użycie komór oscylacyjnych przez UFO, napotkałem też wiele pośrednich dowodów przemawiających za tym samym. Jednakże ten pośredni materiał dowodowy nie jest rozstrzygający i jego przytoczenie tutaj wymagałoby dokonywania logicznych dedukcji. Ponieważ to z kolei wystawiałoby przedstawiany materiał na niepotrzebną krytykę (wszakże poprzednio przedstawione dowody bezpośrednie całkowicie wystarczają dla udowodnienia tezy tego rozdziału), zaprezentowanie owych pośrednich dowodów zostanie więc tu pominięte. Jednakże aby dać czytelnikom jakiś pogląd co do rodzaju tych faktów, poniżej wymieniono ich główne kategorie. Oto one:

(1) Obserwacje że pole magnetyczne UFO nie przyciąga ani nie odpycha przedmiotów ferromagnetycznych. Jak to zostało wyjaśnione w podrozdziale C7.3, jedynie odpowiednie zestawienie komór oscylacyjnych jest w stanie wytworzyć takie neutralne pole magnetyczne zachowujące się jakby jakiś rodzaj hipotetycznej "antygravitacji".

(2) Nikt nigdy dotychczas nie zaobserwował produktów "spalania" jakie w przypadku wytwarzania przez UFO energii z jakiegoś paliwa najprawdopodobniej musiałyby zostać wyprodukowane. Nikt też nigdy nie widział w UFO jakiegokolwiek urządzenia jakie mogłoby służyć do spalania paliwa i wytwarzania z niego energii. Oznacza to więc że zasoby energii tych statków akumulowane są w formie strumienia krążącego ich kapsuł dwukomorowych, nie zaś przewożone w formie paliwa.

(3) Załogi UFO nigdy nie wspominają że ich statki wymagają jakiegokolwiek paliwa, czy też że podczas lotu wytwarzają one energię poprzez spalanie paliwa. Jednocześnie te same załogi dosyć często wspominają że sześciennie urządzenia (kapsuły dwukomorowe uformowane z komór oscylacyjnych) widoczne na ich wehikułach akumulują ich zapasy energii - patrz podrozdział S1.4.

S3. Pozostałości materialne komór oscylacyjnych UFO

Materiał dowodowy przedstawiony w podrozdziale S1 możnaby nazwać "typu sądowego" bowiem podobne do niego ustalenia w wielu przypadkach decydują o życiu oskarżonego w naszych sądach, jednakże nie bardzo można je byłoby przebadać w laboratoriach naukowych. Istnieje jednakże również i materiał "typu laboratoryjnego", a więc nadający się do laboratoryjnego przebadania, jaki także wskazuje na użycie komór oscylacyjnych przez UFO. Materiał ten przyjmuje jedną z dwóch form. Pierwszą z nich są kwadratowe ślady powypalane przez pędniki UFO w miejscach lądowania tych wehikułów. Ślady takie były już dyskutowane w podrozdziale S1.1 i zilustrowane na rysunku S3. Druga forma to fragmenty komór oscylacyjnych zużyte w trakcie eksploatacji i porzucone przez załogi UFO po ich wymienieniu na nowe.

Przykładem takich zużytych części komory oscylacyjnej UFO są igłowe elektrody znalezione w ZSSR. Obecność takich igłowych elektrod w wnętrzu komory oscylacyjnej UFO po raz pierwszy raportowana była przez Betty A. Luca, w jej liście do mnie cytowanym w

podrozdziale S1.4. Waga jej obserwacji najprawdopodobniej pozostawałaby jednak niedoceniona gdyby nie badania eksperymentalne nad komorą oscylacyjną, jakie wykazały że dla zadziałania tego urządzenia koniecznym jest właśnie zastosowanie igłowych elektrod (patrz rysunek C2). Raport Mrs. Luca oraz owo eksperymentalne ustalenie wzmacniają się nawzajem, w ten sposób umożliwiając dojście do wniosku że komory oscylacyjne UFO wykorzystują przewodzące igły na swoje elektrody. Z kolei wniosek ten uczulił mnie na materiał dowodowy wskazujący na związek pomiędzy UFO i przewodzącymi igłami. Znalazłem taki właśnie materiał w książce [1S3] Jack'a Stoneley, "Tunguska: Cauldron of Hell" (A Star Book, A Howard and Wyndham company, 123 King Street, London 1977, ISBN 0-352-39619-9) strona 148. Oto odpowiednie cytowanie:

"Zigel opowiada o innych 'pozostałościach' z UFO znalezionych w Tambov, na południe od Moskwy, przez geofizyka Alexandra Zayekin. Nazywa on je 'kosmiczne kłębowisko' i twierdzi że zawierało ono 'posplatane igły metalowe każda o długości około pięciu do ośmiu centymetrów i średnicy około pół milimetra'. 'Igły,' twierdził znalazca, 'były z nieznanego łamliwego metalu koloru szarego'." (W oryginale angielskojęzycznym: "Zigel talks of another form of UFO 'left-over' found by geophysicist Alexander Zayekin at Tambov, south of Moscow. He calls it 'space tumbleweed' and claims it contained 'intertwining metal needles each about five to eight centimetres long and a half a millimetre in diameter'. 'The needles,' he goes on, 'were of an unknown brittle, grey-coloured metal'.")

Wygląda na to że w Tambov, około 500 kilometrów na południe od Moskwy, załoga UFO zmuszona została do wymienienia uszkodzonych lub zużytych igieł z komory oscylacyjnej swojego wehikułu, zaś po tej wymianie wyrzuciła ona lub po prostu zapomniała posplatane pakiety starych, nieprzydatnych już elektrod.

S4. Mitologiczne opisy komory oscylacyjnej

Niezależnie od współczesnego materiału dowodowego na użycie komory oscylacyjnej przez UFO, istnieją dane sugerujące że urządzenie to używane było na Ziemi również w dawnych czasach. Dane te wywodzą się z dwóch jakościowo odmiennych źródeł, tj. mitologii oraz zapisów historycznych. Jeśli pochodzenie określonych opisów obecnie nie może już zostać zdefiniowane, zaś ich utrwalenie nastąpiło poprzez ustne przekazywanie z pokolenia na pokolenie, wtedy zaklasyfikowane one tu są jako mitologia. Natomiast jeśli dane te pochodzą ze źródeł pisanych których autorstwo lub pochodzenie daje się zdefiniować, wtedy zaklasyfikowane one tu są jako dane historyczne. Niniejszy podrozdział ma na celu pokazanie przykładu opisu komory oscylacyjnej wywodzącego się właśnie ze źródeł mitologicznych.

Mitologia wielu krajów zawiera legendy i przekazy ustne które opisują magiczne urządzenia w kształcie równoległociątów lub sześciątów, dające się zinterpretować jako komory oscylacyjne. Ich przykładami z terenu Polski mogą być legendarne opisy czarodziejskich różdżek używanych przez czarowników i dobre wróżki.

Jedna z najlepszych legend o komorze oscylacyjnej z jaką dotychczas się zetknąłem, zawarta jest w mitologii chińskiej. Próbuje ona wyjaśnić przyczyny dla serii wielkich potopów morskich, które w 13 wieku nawiedziły południowo-wschodnie wybrzeża Chin. Dokładniejszemu omówieniu tych potopów poświęcona została oddzielna moja monografia - patrz podrozdział D3 monografii [5/3]. Referowaną tu legendę opowiedziała Mrs. Lee Kong Fah (279 Lorong Setia Tujuh, Air Keroh Heights, 75450 Melaka, West Malaysia), matka chrzestna jednego z moich studentów w Malezji, oraz potwierdziła jego matka, Mrs. Tan Siew Lan (294 Jalan Tan Sri Manickavasagam, 70200 Seremban, Negeri Sembilan, West Malaysia). Poniżej przytoczono jej streszczenie.

"Rybak o nazwisku Yeang Xiang-Ji oddał cały swój dzienny połów aby przekupić i uspokoić bandę huliganów którzy rzucali kamieniami w cudownego żółwia jakiego pancierz błyskał na obrzeżu pięcioma kolorami: czerwonym, błękitnym, zimno-zielonym, złotym i brązowym. {Ciekawe że opis tego żółwia dokładnie odpowiada wyglądowi typowego UFO.}

Jako wyraz wdzięczności za jego szlachetny czyn, z żółwia wyszła niezwykle piękna panienska która przedstawiła się jako córka władcy mórz i zaprosiła go do pałacu swego ojca. {W opisie z tej legendy chińskiej, władca mórz nieco przypomina nasze opowiadania o Neptunie.} Rybak ujęty niezwykłą urodą tej panienski oczywiście się zgodził. Po wsiadnięciu do żółwia zanurkowali pod wodę i po jakimś czasie dotarli do pięknego pałacu. {Interesujące, że sam pałac władcy mórz, jak i dotarcie do niego, w opisie z omawianej legendy znowu blisko przypominały raport z wnętrza podwodnego UFO.} Władca mórz po bliższym poznaniu rybaka zaproponował mu pozostanie na zawsze i ożenie się ze swoją piękną córką. Rybak oczywiście się zgodził. Zastrzeżeniem jednak małżeństwa i pobytu w pałacu było że rybak nigdy nie otworzy magicznej skrzynki sześciennej zawartej w środku pałacu. Ze skrzynki tej jakoby miały wywodzić się wszystkie magiczne moce władcy mórz. {Ciekawe że zarówno wyglądem jak i miejscem umieszczenia w centrum pałacu skrzynka ta przypominała komorę oscylacyjną zawartą w pędniku głównym magnokraftów i UFO - patrz opisy z podrozdziału F2 tej monografii.} Oczywiście nierozważny rybak nie oparł się pokusie otwarcia tej skrzynki, w efekcie sprowadzając na Ziemię wielki potop morski który uśmiercił ogromną liczbę ludzi, włączając samego Yeang Xiang-Ji."

Gdyby więc treść legendy Mrs. Lee przetłumaczyć na współczesny język, wielki potop morski w Chinach spowodowany został uwolnieniem energii zawartej w komorze oscylacyjnej UFO. Przy takiej interpretacji przyczyna omawianego tu potopu byłaby więc dokładnie tą samą, co przyczyna opisana moją teorią w monografiach z serii [5].

Inna bardzo fascynująca legenda na temat komory oscylacyjnej krąży w Nowej Zelandii wśród Maorysów zamieszkujących Wyspę Północną owego kraju. Mi opowiedziała ją wzmiankowana już w podrozdziałach I4.1.2 i V4.4.1 tej monografii Pani Enid Tata - Maoryska wysokiego rodu, która osobiście oglądała opisywany nią obiekt. Zgodnie z tą legendą, para dawnych bohaterów maoryskich, tj. "Tane" oraz jego brat "Uru Te Ngangana", wyruszyła w podróż do istot zamieszkujących gwiazdy. Od istot tych przywieźli na Ziemię dwa ogromne "kryształ" lub jak Maorysi je nazywają "Whatu" o nadprzyrodzonych mocach (z opisów Pani Enid Tata wnioskuję, że "kryształ" te to komory oscylacyjne drugiej generacji, jakie bez przerwy znajdują się w permanentnym stanie migotania telekinetycznego opisywanego w podrozdziale L1). Mają one być wielometrowych rozmiarów. Jeden z tych "kryształów" zdeponowany został w Nowej Zelandii, zaś drugi w jakimś innym miejscu Ziemi. Nowozelandzki "kryształ" ma znajdować się do dzisiaj w bezludnym miejscu zlokalizowanym w pobliżu punktu który Maorysi uważają za "martwy-środek" Wyspy Północnej Nowej Zelandii (po angielsku "dead-centre of the North Island"). Jest to bardzo niezwykle miejsce przez Maorysów nazywane "Te Miringa Te KaKara" - co zgrubnie tłumaczy się jako "Zapach Czterech Wiatrów" (po angielsku: "The Fragrance Of The Four Winds"). Jego "nadprzyrodzoną" cechą jest że m.in. nigdy powietrze nie jest w nim nieruchome ani ciepłe, i że nawet w najchłodszy i najcieplejszy dzień wieją tam wzbudzące dreszcze wiatry. Miejsce to jest położone w środku prywatnego gruntu, w prowincji Wyspy Północnej Nowej Zelandii zwanej "King Country". Dla Maorysów kryształ ten jest jednym z ważniejszych obiektów "tapu" Nowej Zelandii i czują się uprzywilejowany, że zostałem poinformowany o jego istnieniu. Niezwykłością tego "kryształu" jest, że normalnie nie jest on widzialny dla wzroku ani odczuwalny dla dotyku, i aby go dostrzec i dotknąć Maorysi uprzednio wprowadzeni muszą zostać w stan specjalnego transu. Osoby jakie w normalnym stanie umysłu natknęłyby się na niego przez przypadek, nie byłyby go w stanie zobaczyć ani wyczuć i przechodziłyby przez niego na wskroś, jakby wogóle on nie istniał w miejscu swego zdeponowania - patrz opisy "stanu migotania telekinetycznego" zawarte w podrozdziale L1. Legenda na temat owego "kryształu" stwierdza też, że jest on rodzajem sejfów wypełnionych starożytną wiedzą, i że pewnego dnia zostanie on otwarty zaś zawarta w nim wiedza użyta dla dobra ludzkości.

Obserwacje wehikułów znanych obecnie jako UFO dokonywane były na Ziemi nieustannie od najbardziej zamierzchłych czasów. Właściwie jeśli bliżej zapoznać się z materiałem faktologicznym na ten temat, wynika z niego że im dawniejsze czasy, tym żywsze i bardziej jawne były kontakty przedstawicieli pozaziemskich cywilizacji z Ziemianami. W zupełnie starożytnych czasach przedstawiciele ci zdawali się nawet próbować przekazywania Ziemianom swoich technologii (przykładowo ucząc ich jak zbudować komorę oscylacyjną...). Nic więc dziwnego że opisy komory oscylacyjnej zawarte są nie tylko w najnowszych książkach, ale także i w różnych starych opracowaniach. Jedynym powodem dla którego nie rzucają się one w oczy, to że im dawniejsze dane opisy, tym użyta w nich terminologia jest bardziej myląca. Aby więc możliwe było zrozumienie co właściwie opisy te sobą reprezentują, konieczne jest uprzednie "przetłumaczenie" ich na obecnie używany język. Jak wiele konfuzji może wywodzić się z niewłaściwego zrozumienia dawnej terminologii, łatwo sobie można uzmysłowić z próby dosłownego intepretowania naszych dzisiejszych podręczników i encyklopedii oczami naukowców przyszłości. Przykładowo gdyby jakiś naukowiec z powiedzmy trzeciego tysiąclecia przeanalizował dzisiejszy podręcznik opisujący zasady skrawania metali na tokarce z dwudziestego wieku, wówczas z osłupieniem i zgrozą dowiedziałby się z niego, że przedmiot obrabiany na tokarce mocowany był w "kłach", z tyłu będąc podparty "konikiem", z przodu zaś "wrzecionem", że jego szybkość obrotowa regulowana była "gitarą", zaś samej obróbki dokonywano za pośrednictwem zamocowanego w imaku "bociana". Ciekawe też co by on pomyślał o naszej technice, gdyby z dzisiejszego opisu silnika spalinowego dowiedział się, że jego korbowody zamocowane są do "gęsiej szyi", zaś z opisów technik fotograficznych doczytał się że ulubionym obiektywem wielu fotografów jest "rybie oko". Jeszcze większego szoku doznałby gdyby próbował analizować gusta dzisiejszych kobiet. Jednym z ich ulubionych ozdób jest wszakże naszyjnik lub kolczyki wykonane z "tygrysiich oczu". Nie warto już tutaj wspominać, że zapewne mógłby napisać co najmniej pracę doktorską próbując wyspekulować jak i dlaczego niektórzy Polacy w XX wieku "wylewali krokodyle łzy" chociaż krokodyle nie żyją w ich strefie klimatycznej stąd zapewne ich łzy muszą być dosyć drogie, lub dlaczego po Drugiej Wojnie Światowej "stopa życiowa" Polaków systematycznie rosła do około roku 1980, poczym zaczęła systematycznie spadać (notabene na to drugie pytanie treść podrozdziału JD1.2 odpowiada, że Polska jako intelekt zbiorowy do około 1980 roku znajdowała się w swoim "cyklu filozoficznym w górę", natomiast od około roku 1980 znajduje się w swoim "cyklu filozoficznym w dół" - tj. od wówczas jej zasób energii moralnej nieustannie spada; zgodnie też z owym podrozdziałem JD1.2 trend ten potrwa tak długo, aż albo jako kraj zmieni ona swoją filozofię na bardziej totalistyczną niż obecnie, albo też ulegnie filozoficznemu uduszeniu czyli rozpadnie się zupełnie, zaś jej materialne resztki ulegną wchłonięciu przez jakiś inny intelekt zbiorowy o bardziej totalistycznej filozofii). Podobne trudności miałby on z wyjaśnieniem popularnych obecnie pojęć "łabędzi śpiew", "sokole oczy", "niedźwiedzia przysługa", "gęsia skórka", czy typowych powiedzeń naszych czasów w rodzaju "ściany mają uszy", "tchórz go obleciał", "bocian go przyniósł". Oczywiście powyższe opisy stałyby się zrozumiałe dopiero gdy naukowiec ten zdołałby wydedukować, że "kły", "konik", "wrzeciono" i "gitarra" to mylące nazwy nieodpowiedzialnie nadane kiedyś podzespołom mechanicznym i oprzyrządowaniu tokarki, że "bocian" to nazwa jednego z noży tokarskich, że "gęsia szyja" to popularne nazwanie dla wygięcia na korbowodzie, że "rybie oko" to szczególnie zaprojektowany obiektyw, że "tygrysie oczy" to nie efekt okrucieństwa nad zwierzętami ale nazwa dla półszlachetnego kamienia o kolorze kocich oczu, itp.

Aby tu przytoczyć przykład opisu komory oscylacyjnej wywodzącego się z dzisiaj już historycznego źródła, zawarty jest on w klasycznym obecnie i szeroko znanym dziele [1S5] Jonathan'a Swift'a "Gulliver's Travels" (tj. "Podróże Guliwera"). W rozdziale III tego dzieła, opisującym podróż do Laputa, przedstawione zostało wewnątrz "latającej wyspy" Laputanów (tj. UFO). Urządzeniem powodującym lot tej okrągłej wyspy był "kamień magnetyczny" (tj. komora oscylacyjna) ustawiony w jej centrum, jakiego wychylenie powodowało zmiany kierunku lotu.

W nieprecyzyjnej terminologii dawnych czasów słowo "kamień" używane było do nazywania przedmiotu jaki dzisiaj określilibyśmy raczej z użyciem terminu "kryształ" (wszakże nawet i obecnie, dawny zwrot "drogie kamienie" stosowany jest w znaczeniu "kryształy szlachetnych minerałów"). Nie powinno więc dziwić, że wiele osób uprowadzanych na pokład UFO referuje do komory oscylacyjnej jako do oglądanego tam "kryształu" (zapewne z uwagi na jej przezroczystość oraz na płaskie połyskujące ścianki formujące kształt przypominający kryształy niektórych minerałów). W różnych starych źródłach zawarty jest sporo historycznych opisów jeszcze jednego "kamienia", jaki z uwagi na swoje niezwykle własności w rzeczywistości mógł być komorą oscylacyjną wytwarzającą efekt telekinetyczny. Jest to słynny "kamień filozoficzny", do zbioru niezwykłych mocy którego m.in. zaliczała się zdolność do zamieniania piasku w złoto. Ciekawe że z zupełnie niezwiązanych z tym kamieniem danych empirycznych wynika że efekt telekinetyczny najprawdopodobniej jest właśnie w stanie przetransformować niektóre pierwiastki w inne; być może zaliczając w to krzem (zawarty w piasku) oraz jakiś inny pierwiastek (np. żelazo), zamieniane w złoto i jakiś inny pierwiastek (np. siarkę) - patrz podrozdział NB3. Miejsca zdające się potwierdzać wystąpienie takiej właśnie transformacji zachodzącej na ogromną skalę to starożytna Kolchida, Tapanui w Nowej Zelandii, Tunguska na Syberii, oraz Dorzecze Renu w Europie - patrz opisy z monografii [5/3] i [5/4]. Jako że w każdej legendzie kryje się ziarno prawdy, być może więc że idea kamienia filozoficznego została zrodzona gdy jakiś przybysz z gwiazd zademonstrował rzeszom Ziemi możliwości posiadanej przez siebie telekinetycznej komory oscylacyjnej. Oczywiście dzisiejsi obserwatorzy biorący udział w podobnym pokazie publicznym i słuchający wyjaśnień towarzyszących, do opisanego oglądanego przez siebie obiektu użyliby raczej terminu "kryształ psychokinetyczny" zamiast terminu "kamień filozoficzny" (porównaj podrozdział C4.1). Podobnie jak kilka stuleci temu, również i teraz opowiadania tych uczestników potwierdzone przez rzeszę naocznych świadków, prawdopodobnie natychmiast zainicjowałyby u wielu chemików próby znalezienia składników umożliwiających wyhodowanie kryształu odznaczającego się tak niezwykłymi właściwościami. Wszakże podobne demonstracje, tyle że leczniczych właściwości komory telekinetycznej (o właściwościach tych wspomniano pod koniec podrozdziału NB4 oraz w podrozdziałach S1.4, T1 i T3), opisywane obecnie dosyć często przez osoby uprowadzane na pokład UFO (np. patrz podrozdział T1), już spowodowały na Ziemi rozpoczęcie usilnych poszukiwań ukierunkowanych na znalezienie receptury na "lecznicze wykorzystanie wibracji kryształów". Ukazały się nawet całe książki poświęcone różnym kryształom i ich "leczniczym wibracjom", zaś na Zachodzie otwarto nawet specjalne sklepy sprzedające kryształy dla celów leczniczych. Jedyne co ów odradzający się trend neo-alchemizmu przeacza, to że "kryształy" powodujące niemal natychmiastowe efekty lecznicze muszą być precyzyjnie montowane przez inżynierów w fabrykach jak dzisiejsze komputery, nie zaś hodowane przez chemików w próbkach jak błyskotki dla nastolatki.

Liczne starożytne źródła zawierają również opisy tajemniczych urządzeń które można interpretować jako pradawne wersje komór oscylacyjnych zbudowanych na Ziemi. Najbardziej szerokie opisy tych urządzeń zdają się zawierać stare dokumenty Buddystów Tybetańskich - patrz **rysunek S7**. W tradycji chrześcijańskiej także znane jest podobne urządzenie przedstawiane nam pod nazwą "Arka Przymierza".

Niezależnie od Biblii, Arka Przymierza jest także opisywana w kilku innych księgach, włączając w to kabalistyczną księgę Izraelitów "Zohar", epikę z Etiopii "Kebra Nagast", oraz sporo epik z Indii np. "Mahabharata" i "Ramayana". Kilku już naukowców w naszej historii starało się odsłonić sekrety Arki Przymierza i określić jakiego rodzaju urządzeniem ona była. Różni badacze dochodzili do różnych wniosków, przy jednej okazji opisując Arkę jako "wysoce kompleksowy system przyrządów elektrycznych" - "a fairly complete system of electrical instruments" (filozof i matematyk Niemiecki, Lazarus Bendavid), zaś przy innej jako "maszyna do wytwarzania manny" ("manna machine") - patrz książka **[2S5]** "The Manna Machine", pióra George Sassoon and Rodney Dale, London 1978). Przegląd wniosków osiągniętych przez różnych badaczy tego zagadnienia zawarty jest w książce **[3S5]** pióra Erich'a von Däniken,

"Signs of the Gods?", Souvenir Press, London, 1980, ISBN 0-285-62435-0 (First published in Germany by Econ-Verlag under the title "Prophet der Vergangenheit").

W 1984 roku, kiedy opublikowana już została pierwsza monografia o komorze oscylacyjnej, wielu czytelników zwróciło moją uwagę, że atrybuty jego komory ściśle odpowiadają tym wykazywanym przez Arkę Przymierza. Ja podążyłem za tymi sugestiami, zaś wyniki moich późniejszych ustaleń przedstawione są w niniejszym podrozdziale.

Z materiału zgromadzonego do dzisiaj nie może oczywiście zostać bezspornie dowiedzione że Arka Przymierza faktycznie była komorą oscylacyjną. Jednakże materiał ten sugeruje że istnieje niezwykle wysokie prawdopodobieństwo że Arka ta była w całości taką komorą, lub zawierała komorę jako jeden z jej istotnych składników. Oto materiał dowodowy jaki podpira taki wniosek:

#1. Prostota budowy Arki odpowiada prostocie konstrukcji komory oscylacyjnej. Mojżeszowi dostarczone zostały jedynie opisy i plany Arki oraz zademonstrowane działanie jej już istniejącego modelu, jednakże zbudowanie na Ziemi tego urządzenia nastąpiło własnoręcznie przez Izraelickich rzemieślników z dostępnych im materiałów. (Ciekawe czy takie zbudowanie Arki na Ziemi miało służyć zneutralizowaniu działania prawa moralnego "na wszystko trzeba sobie zapracować" którego efekty dla kopiowania cudzych technologii wyjaśniono w traktacie [7] - patrz też podrozdział 14.1.1.) Stąd Arka nie mogła wymagać umiejętności, narzędzi, czy materiałów (np. radioaktywnych izotopów) dostępnych jedynie dla społeczeństw dysponujących już zaawansowanymi technologiami. Komora oscylacyjna, przeciwnie niż przykładowo reaktor jądrowy czy instalacja do syntezy termojądrowej, jest właśnie takim prostym urządzeniem - wystarczająco łatwym do zbudowania aby bez trudności zostać sporządzonym już kilka tysięcy lat temu, jeśli oczywiście instrukcje wykonawcze zostały sporządzone przez kogoś posiadającego wymaganą znajomość tego urządzenia.

#2. Kształt, struktura, oraz materiały Arki Przymierza były identyczne do tych wymaganych dla komory oscylacyjnej. Arka również posiadała formę komory, pustej w środku i kwadratowej w jednym z swoich przekroji. Stosunek jej wymiarów (szerokość : wysokość : długość) wynosił 1 : 1 : 1.75. Podobnie jak komora, skrzynia Arki wykonana została z izolatora elektryczności (tj. drzewa akacjowego) w objętość którego wkomponowane zostały jakieś elementy przewodzące (tj. złote płyty i gwoździe). Oba materiały Arki były obojętne magnetycznie.

#3. Arka bez wątpienia była źródłem jakiegoś potężnego pola, posiadającego naturę identyczną do pola magnetycznego. Pole to powodowało chorobę bardzo podobną do dzisiejszej choroby popromiennej (np. patrz tragiczna choroba Filistynów (po angielsku: Philistines) opisana w księdze "Samuel I" 5:6 z Biblii). Lewici upoważnieni do przenoszenia Arki musieli nawet nosić specjalny ubiór ochronny osłaniający ich przed tym polem, jaki później stał się prototypem dla dzisiejszego ubioru mnichów. Moc emanująca z Arki po angielsku konsystentnie nazywana jest "the Ancient of Days" (jej najszerzy opis dokonany został w księdze "Zohar"). W języku polskim posiada ona jednak kilka różnych interpretacji z jakich prawdopodobnie najbardziej popularną jest "Starowieczny" (patrz "Daniel" 7:13 w Biblii z 1821 roku opartej na Edycji Biblii Gdańskiej z 1632 roku). Inne polskojęzyczne interpretacje tej samej nazwy obejmują "Starodawny" (patrz Biblia wydanie z 1855 roku drukiem Goffo, Bartha i spółki) oraz "Sędziwy" (patrz wydanie Biblii z 1979 i 1985 roku opracowane przez Komisję Przekładu Pisma Świętego nakładem Brytyjskiego i Zagranicznego Towarzystwa Biblijnego w Warszawie).

Dokładniejsza analiza znaczenia nazwy "the Ancient of Days" sugeruje że istnieje rzucające się podobieństwo pomiędzy dzisiejszym konceptem "pola magnetycznego" a owym starożytnym konceptem "Starowiecznego". Podobieństwo to rozciąga się na wszystkie interpretacje jakie również tradycja chrześcijańska przyporządkowuje "Starowiecznemu". Z większą dokładnością zostało ono przeanalizowane w monografii [8]. Tutaj zaś, dla podania jego przykładu, kilka powszechnie znanych własności pola magnetycznego (') porównanych zostanie z niektórymi pradawnymi interpretacjami dla Starowiecznego (").

(') Niektóre lepiej znane atrybuty pola magnetycznego obejmują: niewidzialność, wzbudzenie jarzeniowego świecenia, bezgłośnie oddziaływania, pokrewieństwo ze światłem, niezmierną szybkość.

(") W tradycji chrześcijańskiej "Starowieczny" jest interpretowany jako nazwa dla tajemniczej mocy emanującej z Arki Przymierza. Przykłady takich interpretacji są zawarte w następujących hymnach ciągle do dziś używanych w kościołach Prezbryteriańskich (patrz **[4S5]**: Hymns 32 and 35, "The Psalms and Church Hymnary", Oxford University Press, London 1973):

W moim swobodnym tłumaczeniu z angielskiego:

- 32: "Nieśmiertelny, niewidzialny, Bóg go tylko rozumie,
Niedostrzegalny w świetle, zakryty sprzed naszych oczu
Błogosławiony, wychwalany, 'Starowieczny'
... Niestrudzony, niedościgły, bezgłośny jak światło
... Wielki ojciec zorzy, czysty ojciec światła ..."
35: "O wiaro w świetlistego króla
... Nasz pancerz i obrońca, 'Starowieczny'
Zamknięty w komorze i ze czcią obnoszony ...".

W oryginale angielskojęzycznym:

- 32: "Immortal, invisible, God only wise
In light inaccessible hid from our eyes
Most blessed, most glorious, the Ancient of Days
... Unresting, unchanging, and silent as light
... Great Father of Glory, pure Father of light ..."
35: "O worship the King all glorious above;
... Our Shield and Defender, the Ancient of Days,
Pavilioned in splendour and girded with praise ...".

Warto tu zauważyć że Hymn 32 wyjaśnia atrybuty "Starowiecznego", podczas gdy Hymn 35 łączy "Starowiecznego" z Arką Przymierza i sugeruje że niezwykle moce Arki wywodzą się z własności "Starowiecznego". Oba hymny podkreślają jednakże, że "Ancient of Days" wcale nie jest tożsamy z pojęciem Boga, podobnie jak dzisiaj wyraźnie odróżniamy Boga od silnego pola magnetycznego (a ściślej jak Koncept Dipolarnej Grawitacji odróżnia pojęcia wszechświatowego intelektu od pojęcia pola magnetycznego - porównaj podrozdziały H5.2 i I3).

Należy tu dodać że "Starowieczny" występuje także w Biblii - patrz "Daniel" 7:13.

(') Zgodnie z treścią podrozdziału H5.2, pole magnetyczne jest strumieniem cyrkulującej przeciw-materii. Z kolei zgodnie z podrozdziałem I3, przeciw-materia jest nośnikiem Wszechświatowego Intelektu który w interpretacjach wynikających z Konceptu Dipolarnej Grawitacji jest odpowiednikiem dla Boga ze stwierdzeń religii.

(") "Starowieczny" niekiedy interpretowany był jako manifestacja obecności Boga (jednak nie sam Bóg).

(') Zgodnie z Konceptem Dipolarnej Grawitacji przeciw-materia jest nośnikiem "rejestrów" jakie zawierają historię zdarzeń zaszłych w naszej przyszłości - patrz podrozdział I5.2. Stąd też manifestacja tej przeciw-materii (tj. pole magnetyczne - patrz podrozdział H5.2) faktycznie zawiera opisy "dawnych dni". ("Dawne dni" po angielsku wyrażone byłyby terminem "Ancient Days".)

(") "Starowieczny" zapamiętywał przeszłość. Zarówno sam termin "Ancient of Days" jak i kontekst w jakim użyty jest on w starych manuskryptach (np. patrz Daniel 7:13 w Biblii) sugeruje zjawisko jakie ma coś do czynienia z zapamiętywaniem zdarzeń które zaszły w dniach z przeszłości (po angielsku "Ancient Days").

Aby lepiej zrozumieć identyczne znaczenie obu konceptów (tj. dzisiejszego konceptu "pola magnetycznego" i dawnego "Starowiecznego") warto przez chwilę się zastanowić jak osoba właśnie czytająca niniejsze opisy i zgadzająca się z całą treścią niniejszej monografii (szczególnie zaś treścią rozdziałów H i I) przeniesiona nagle do Izraela kilka tysięcy lat temu,

wyjaśniłaby ówczesnym Izraelitom czym właściwie jest "pole magnetyczne". W wyjaśnieniu tym użyte powinny zostać jedynie terminy i zjawiska znane wówczas i zrozumiałe dla tych ludzi. Następnie warto też się zastanowić co z owych wyjaśnień pozostałoby po upływie kilku tysięcy lat.

W tym miejscu warto także nadmienić, że niezależnie od powyższej "abstrakcyjnej" interpretacji zawartości Arki Przymierza (tj. że stanowiła ona pojemnik i wehikuł dla "Starowiecznego") znane są też "materialne" interpretacje tej samej zawartości. Ich szczegółowa analiza również prowadzi do tych samych stwierdzeń co poprzednio, tj. że Arka była nośnikiem potężnego pola jakie dzisiaj nazwalibyśmy "magnetycznym". Aby z grubsza zorientować czytelników w tej drugiej grupie interpretacji, zgodnie z niektórymi szkołami Arka była pojemnikiem w którym przechowywano lub przenoszono "tablice 10 przykazań" oraz jedną rację (butelkę) "manny". Z kolei każde z tych dwóch pojęć, tj. "przykazania" oraz "manna", na bazie rozważań przedstawionych w tej monografii m.in. dają się też zinterpretować jako manifestacje tego co dzisiaj znane jest nam pod nazwą "pole magnetyczne". Przykładowo jeśli zinterpretować 10 przykazań jako jedno z możliwych wyrażań "praw moralnych" opisanych w podrozdziale I4.1.1, oraz jeśli zaakceptować że przeciw-materia jest nośnikiem tych praw, wtedy przy światopoglądzie Izraelitów sprzed kilku tysięcy lat wyjaśnienia tych dwóch pojęć mogłyby zostać rozumiane że Arka Przymierza zawiera po prostu "zapis" praw moralnych. Z kolei "manna" jest jedynie odmienną pisownią terminu "mana" jaki w starożytnym języku Kahunów oznaczał "energia pierwotna" (więcej informacji o Kahunach uzyskać można od Pana Michała Uroczyńskiego, ul. Będzińska 45 m. 12, 41-200 Sosnowiec, który swego czasu dokonywał badań ich systemu filozoficznego). Ponieważ na ich języku wyrosła mowa wielu późniejszych narodów, zaś termin "mana" jest jednym z jego podstawowych pojęć, termin ten upowszechnił się po świecie i znany jest w wielu istniejących językach. Dla przykładu w znaczeniu "energii" ciągle występuje on w języku maoryskim (tj. tubylców z terenu Nowej Zelandii), w języku Samoan (tj. polinezyjczyków z niewielkiej wyspy/kraju w pobliżu Nowej Zelandii) oraz w języku Aborygenów z Queenstown w Australii. Również w innych językach nosi on podobne znaczenie (np. jego tylko nieznacznie zmodyfikowane brzmienie "money" przyjęło się w angielskim do wyrażania "pieniędzy" które - zgodnie z "Kapitałem" Marksa, są przecież także energią zamienioną na ludzką pracę). Jest więc wysoce prawdopodobne, że izraelski termin "manna" m.in. używany mógł też być do opisywania "energii pierwotnej" zakumulowanej w Arce.

#4. Arka indukowała prądy elektryczne na swoich zewnętrznych częściach metalowych i prawdopodobnie także w pobliskich przedmiotach przewodzących. Osoby które dotknęły jej zewnętrznych złotych części zostawały zabite porażeniem elektrycznym (np. śmierć Uzzy - patrz Biblia, "Samuel II", 6:3-7). Kiedy transportowana z Izraela do Etiopii zniszczyła ona szereg przedmiotów w Egipcie, prawdopodobnie poprzez zaindukowanie w nich silnych prądów elektrycznych (porównaj opisy z "Kebra Nagast" przytoczone w [3S5] z działaniem "pancerza indukcyjnego" formowanego przez magnokraft).

#5. Arka wytwarzała siły zewnętrzne jakie oddziaływały na jej przenosicieli. W tym zakresie Arka zachowywała się więc identycznie jak komora oscylacyjna, której potężne pole także będzie wytwarzało siły oddziaływania z polem magnetycznym Ziemi, zdolne unieść lub obrócić osoby próbujące przemieścić tą komorę. Dla przenoszenia niewielkiej Arki (lub, być może, raczej dla zabezpieczenia jej przed wzleceniem w powietrze), koniecznym była siła aż sześciu Lewitów (nie wspominając już o tym że nazwa owych osób "Lewici" została później przeniesiona na zjawisko unoszenia się w powietrzu czyli "lewitacji"). W książce Etiopskiej "Kebra Nagast" (rozdział 52), stwierdzone zostało że Arka wznosiła w powietrze ludzi, ładunki i zwierzęta. W podobny sposób zdolności Arki do lotu opisuje tradycja izraelska. Przykładowo w książce [5S5] pióra Andrzeja Olszewskiego, "Boski Gwałt", Wydawnictwo A. Olszewski (skr. pocztowa 87, 00-978 Warszawa 13), Warszawa 1996, ISBN 83-900944-1-X, na stronie 242 znajduje się cytata zaczerpnięta z "Encyklopedii Tradycji i Legend Żydowskich" który stwierdza, że: "W czasie wędrówki przez pustynię na czele pochodu Izraela Arka niosła lewitów na których barkach spoczywała."

#6. Arka wytwarzała siły typu magnetycznego oddziaływujące na otoczenie. Siły te mogą zostać objaśnione jako oddziaływania pomiędzy polem magnetycznym Arki i przedmiotami z jej otoczenia. Przykładem takich sił może być zniszczenie murów Jericho. Także słynne utworzenie kanału w morzu czerwonym mogłoby zostać wyjaśnione przez zasadę oddziaływania pomiędzy silnym pulsującym polem magnetycznym i cząsteczkami otaczającej wody morskiej. Dostyc podobny efekt odpychania tej wody jest czasami też obserwowany u UFO wnikających pod powierzchnię morza.

#7. Istotny składnik Arki mógł zostać ukradziony, podczas gdy sama Arka pozostała nienaruszona. Epika "Kebra Nagast" twierdzi że Etiopski bohater nazywający się "Bayna-lehkiem" ukraść Arkę i przewiózł ją do Etiopii - patrz opisy w [3S5], strona 39. Epika ta wyjaśnia dokładnie szczegóły jak owa kradzież nastąpiła. Bohater najpierw więc sporządził identyczną replikę Arki, używając do tego oryginalne instrukcje jej budowy otrzymane od Salomona. Potem zestawiał razem oba urządzenia, zabierając w ten sposób "moc" oryginalnej Arki. Jednakże twierdzenie Etiopczyków o tej kradzieży jest zaprzeczane przez Izraelskie źródła, które - chociaż potwierdzają samą kradzież, jednocześnie dokumentują że działająca Arka ciągle pozostawała w posiadaniu swych prawowitych właścicieli już po zajściu kradzieży. Powyższa (pozorna) sprzeczność twierdzeń może więc oznaczać, że nie konstrukcja Arki, ale właśnie część drogiej energii magnetycznej w niej zawartej została ukradziona przez etiopskiego bohatera. Aby wywieźć tę energię użył on dokładnej repliki Arki. Natomiast pozostała część tej energii, wraz z oryginalną Arką ciągle pozostawała w Izraelu. Stąd też Izraelici poczuli się dotknięci ponieważ "Bayna-lehkiem" ukraść nieodtwarzalną w owym czasie energię magnetyczną Arki, nie zaś samą Arkę.

#8. Sama nazwa "Arka" sugeruje "wehikuł lub urządzenie transportujące", nie wspominając że "Arka Przymierza" może oznaczać "urządzenie transportowe udostępnione dla zapoczątkowania współpracy i wymiany technologicznej". Jako taka doskonale więc odzwierciedla przeznaczenie komory oscylacyjnej wyrażone w ograniczonej terminologii starożytnego języka.

Niektórzy czytelnicy być może w tym miejscu zaczynają zadawać sobie pytanie, dlaczego ja staram się ustalić, czy Arka Przymierza faktycznie była starożytną wersją niedawno wynalezionej komory oscylacyjnej. Otóż uzasadnienie dla tych prób kryje się w możliwości skorzystania z starych instrukcji budowy Arki Przymierza. Dokładne opisy Arki Przymierza zawarte są bowiem w wielu starożytnych manuskryptach, kilka z których wymienionych zostało na początku tego podrozdziału. Dla przykładu Izraelski "Zohar" poświęca im prawie 50 stron. Stąd też jeśli faktycznie Arka była komorą oscylacyjną, wtedy dokumentacja opisująca jak ją wykonać za pomocą najprostszych narzędzi i materiałów czeka gotowa na ponowne wykorzystanie - patrz rysunek S7. Ponieważ narzędzia, materiały, oraz wiedza dostępne dla każdego dzisiejszego hobbysty, są bez porównania bardziej nadzurdne od tych dostępnych starożytnym rzemieślnikom, nie powinno być problemów ze skonstruowaniem tego urządzenia. Wszystko co nam potrzeba to najpierw uporać się z trudnościami terminologicznymi wzmiankowanymi w pierwszym paragrafie niniejszego podrozdziału a potem to już tylko dokładnie podać za starożytnymi instrukcjami.

Powyższe założenie już potwierdziło swoje działanie w praktyce. Pierwszy model komory oscylacyjnej oparty został właśnie na starożytnych opisach Arki Przymierza (jego zdjęcie pokazano na rysunku C13). Jednym z istotnych rozwiązań jakie adoptowane zostało z tych starożytnych opisów to igło-kształtne elektrody - patrz rysunek C2. Pomysł użycia tych elektrod zaczerpnięty został z opisów złotych gwoździ wbijanych w drewniane ścianki Arki.

S6. Zdjęcie komory oscylacyjnej niewidzialnego UFO drugiej generacji

Poprzednie części tego rozdziału przedstawiły opisy i fotografie kwadratowych w przekroju komór oscylacyjnych pierwszej generacji. Te zamontowywane są w pędnikach UFO o napędzie czysto magnetycznym. W tym miejscu warto byłoby więc dać też czytelnikowi

rozeznanie jak wyglądają bardziej zaawansowane **ośmioboczne** komory oscylacyjne drugiej generacji. Wszakże w swoich dotychczasowych badaniach spotkałem się również ze zdjęciami które prezentują wyloty z pędników UFO wykorzystujących ośmioboczne komory oscylacyjne drugiej generacji. Wypadałoby więc, aby najlepsze z tych zdjęć pokazać tutaj i dokładnie zinterpretować.

Poprzednie części tej monografii prezentowały już opisy i ilustracje ośmiobocznych komor oscylacyjnych drugiej generacji. Jednak opisy te i ilustracje w dużej części były czysto teoretyczne. Przykładowo obejmowały wyjaśnienia ogólnej budowy i działania tych komór. Te przytoczone były w podrozdziałach C4.1, C7.1.1 i C7.2.2, oraz zilustrowane na rysunkach C3, C8, i C11 niniejszej monografii. Z kolei zdjęcia i obserwacje tych komór pochodzące z rzeczywistych UFO, pozbawione były szczegółowych interpretacji. Przykładowo takie fotografie ośmiobocznych komór drugiej generacji pokazano na zdjęciach z rysunków P19 D, i P29. Z kolei opisy słowne takich ośmiobocznych komór oscylacyjnych UFO drugiej generacji zaprezentowane zostały dopiero w podrozdziale T1.

Napotkałem już też nawet bardziej dokładne ilustracje wyglądu owych ośmiobocznych komór drugiej generacji, niż ich dokumentacja zdjęciowa. Jednak zaprezentowane one zostały w materiałach, jakich nie jestem w stanie pokazać w tej monografii. Przykładowo w amerykańskim filmie "Fires in the Sky", pokazany był nawet upadek głównego bohatera, na wylot takiej ośmiobocznej komory oscylacyjnej, oraz zilustrowany dokładny wygląd całego pędnika głównego UFO zawierającego komory oscylacyjne drugiej generacji.

W swoich dotychczasowych badaniach miałem okazję analizowania wymownego zdjęcia wylotu z ośmiobocznej komory oscylacyjnej drugiej generacji. Zdjęcie to jest tak reprezentacyjne dla tego co zwykle utrwalamy na naszych fotografiach, że to właśnie je zdecydowałem się pokazać i dokładnie zinterpretować w niniejszym podrozdziale. Wykonane ono zostało rankiem po nocnej wyprawie na Babią Górę, tą z tunelami UFO, jakiej dokładniejszy opis zawarty jest w podrozdziale O5.3.2. Ekspedycja miała miejsce w nocy z dnia 4 na 5 lipca 1999 roku. Dokładnie opisana ona jest w podrozdziale C5 traktatu [4B]. Wyprawa ta miała trzech uczestników. Podczas jej trwania wykonanych zostało sporo kolorowych zdjęć. Z powodu zdumiewającego "przypadku" (a być może w rezultacie bezpośredniej interwencji wszechświatowego intelektu) trzy z tych zdjęć zdołały utrwalić ośmioboczne komory oscylacyjne dwóch niewidzialnych wehikułów UFO drugiej generacji, jakie owej nocy pilnowały uczestników tamtej wyprawy na Babią Górę. Zdjęcia te posiadają więc ogromne znaczenie. Podpierają one wszakże moje twierdzenie, że okupujący Ziemię UFOanci usilnie nam przeszkadzają w znalezieniu szklistego tunelu UFO spod Babiej Góry. W tym przeszkadzaniu uciekają się nawet do wysłania dwóch dużych wehikułów UFO, aby pilnowały wyprawę poszukiwawczą na tą górę. Wehikuły te czyniły też wszystko co tylko możliwe aby przeszkodzić w ewentualnym znalezieniu wejścia do tunelu UFO. Na dodatek do powyższego, owe zdjęcia wnoszą też sporo do naszej wiedzy o UFO. Wszakże ujawniają one jak dla niewidzialnych UFO wygląda ich przypadkowo sfotografowana ośmioboczna komora oscylacyjna drugiej generacji. Wiele osób utrwala przecież takie komory. Jednak z reguły lekceważy ich wymowę. Stara się też tłumaczyć je "racjonalnie", mocno naginając przy tym fakty. Z tych powodów, w niniejszym podrozdziale dużo uwagi poświęcę dokładnemu omówieniu najbardziej wyraźnego z owych zdjęć ośmiobocznej komory oscylacyjnej niewidzialnego UFO, wykonanych podczas tamtej wyprawy na Babią Górę.

Owo najbardziej wyraźne utrwalenie ośmiobocznej komory oscylacyjnej niewidzialnego UFO zdołał uchwycić Pan Leszek Staszl. Był on jednym z uczestników omawianej wyprawy poszukiwawczej na Babią Górę. Widnieje on w środku z owych trzech osób pokazanych na zdjęciu z rysunku S8. Zdjęcie to wykonał on dnia 5 lipca 1999 roku, około godziny 7:30 rano. Używał aparatu Canon Eos 630 ze statywu. Jego czarno-biała kserokopia załączona jest do niniejszego opisu jako **rysunek S8**. Uwagę należy w niej zwrócić na ów śnieżnobiały pięciobok w górnym prawym rogu. W części oznaczonej (dół lewo) na rysunku S8 pokazano mapkę sytuacyjną miejsca i okoliczności wykonania tego zdjęcia. Na mapce tej widać, że w momencie wykonywania zdjęcia słońce "SŁ" leżało poza (47) kątem widzenia fotografującego

aparatu. Stąd ów śnieżno-biały obiekt uchwycony na zdjęciu nie może być np. odbiciem słońca w soczewce obiektywu.

Na przekór skromności i niepozorności kształtu jaki sobą uchwyciło, zdjęcie pokazane na rysunku S8 jest ogromnie ważne. Wszakże dostarcza nam namacalnego dowodu, że UFOautom bardzo "nie leży" poszukiwanie tuneli UFO spod Babiej Góry. Jak bowiem wynika z moich dotychczasowych badań, UFOnauci nieustannie drepczą po piętach tym, o których z analizy przyszłości wiedzą, że znaleźli oni wejście do owych tuneli. Przeszkadzają też tym osobom jak tylko potrafią. (W podobny zresztą sposób UFOnauci przeszkadzają również i wszystkim innym osobom których działalność wybiega przeciwko ich nieczym interesom okupacyjnym.) Na szczęście, zapewne dla wyrównania szans, wszechświatowy intelekt tak sprawił, że dowód na ową nieustanną ingerencję UFO w poszukiwania na Babiej Górze pojawił się w postaci owego zdjęcia. Jedyne teraz co jeszcze pozostało, to zrozumieć i zaakceptować co zdjęcie owo oznacza, i jaką ma ono wymowę!

Na omawianym tutaj zdjęciu, podobnie zresztą jak na dwóch dalszych zdjęciach wykonanych podczas tamtej wyprawy, udało się uchwycić zarys czterech krawędzi wylotu z ośmiobocznej komory oscylacyjnej. To oznacza uchwycenie około 40% pola powierzchni tej ośmiobocznej komory. Ów świecący się białym "jarzeniem pochłaniania" wylot pochodzi z wewnętrznej komory oscylacyjnej pędnika głównego niewidzialnego UFO. UFO to śledziło i nadzorowało uczestników owej wyprawy na Babią Górę. Z dwóch dalszych zdjęć wykonanych tamtej nocy wynika, że obecne były tam aż dwa wehikuly UFO, najprawdopodobniej tego samego typu. Także buczenie jakby transformatora elektrycznego jakie Pan Pańszczyk słyszał tamtej nocy, a jakie dokładnie opisał w poświęconej tej wyprawie części podrödziału C5 traktatu [4B], też generowane było właśnie przez któreś z owych dwóch niewidzialnych UFO. Z tego zaś wynika, że wyrafinowane urządzenia techniczne zainstalowane na tych UFO, przez cały czas śledziły myśli w głowach każdego z uczestników tamtej wyprawy na Babią Górę i dopilnowywały aby poszukiwania te przypadkiem nie poszły w kierunku w którym dałoby się coś znaleźć.

Przejdźmy teraz do wyjaśnienia czym jest ów śnieżnobiały zarys jaki został utrwalony na zdjęciu z rysunku S8, oraz dlaczego ma on taki kształt a nie inny. Dla lepszego zrozumienia co omawiane tutaj zdjęcie przedstawia, w swoich wyjaśnieniach powołałam się na dodatkowe ilustracje. Ilustracje te dołączyłem do fotografii z rysunku S8. Jednak ich opisy oryginalnie pochodzą z innych rozdziałów niniejszej monografii.

Aby dokładnie zrozumieć co omawiane tutaj zdjęcie przedstawia, konieczna jest znajomość kilku faktów zaprezentowanych w innych częściach tej monografii. Przypomnijmy więc teraz pokrótce te fakty:

#I. Komory oscylacyjne drugiej generacji świecą się kredowo-białym "jarzeniem pochłaniania". Najpierw powinienem tu przypomnieć czym jest owo białe "jarzenie pochłaniania". Wszakże jarzy się nim wylot z ujętej na zdjęciu ośmiobocznej komory oscylacyjnej UFO. Dokładne wyjaśnienie czym jest to jarzenie przytoczono w podrödziale H6.1.3 niniejszej monografii. Generalnie rzecz biorąc, jarzenie pochłaniania jest to światło wydzielane przez obiekty wykonujące pracę telekinetyczną. Stąd jest ono też wydzielane przez np. komory oscylacyjne jakie napędzają UFO drugiej generacji, które właśnie pracuje w trybie migotania telekinetycznego. (Odnotuj, że zgodnie z opisami w podrödziale L2, owo migotanie telekinetyczne gwarantuje UFO niewidzialność dla ludzkich oczu.) Jarzenie pochłaniania zawsze ma kolor śnieżno-biały, czyli dokładnie taki jak zarys uchwycony na zdjęciu z rysunku S8.

#II. Intensywność jarzenia pochłaniania pulsuje. Jak to wyjaśniono w innych rozdziałach tej monografii, pole magnetyczne UFO pulsuje. Stąd również intensywność jarzenia pochłaniania zmienia się pulsująco. Zależnie więc od naszego szczęścia, w momencie przyciśnięcia migawki naszego aparatu, jarzenie to może być albo ogromnie intensywne, albo też niemal niewidoczne. Jeśli jest ono bardzo intensywne, wówczas na zdjęciu ujawni ono bardzo wyraźnie kredowo-białe zarysy komór oscylacyjnych UFO, tak jak zarys uchwycony na zdjęciu z rysunku S8. Jeśli jednak jest ono niemal niewidoczne, na

zdjęciu pokaże ono zarys jaki wygląda jak słabo widoczny cień lub mgiełka. Trzeba mieć ogromne szczęście aby zdołać przypadkowo uchwycić na zdjęciu jarzenie pochłaniania o intensywności tak silnej jak to z rysunku S8. Ogromna większość zdjęć jakie oglądałem mają owo jarzenie ledwo widoczne, stąd dające zarysy komór podobne do wykonanych z mgły lub słabego cienia.

#III. Ośmioboczne kształty komór oscylacyjnych drugiej generacji. Kolejna sprawa jaką trzeba wiedzieć aby zrozumieć co dokładnie zostało sfotografowane, to że komory oscylacyjne z pędników wehikułu telekinetycznego mają kształt słupa ośmiobocznego. Stąd UFO drugiej generacji, jakie właśnie jest w stanie stawać się niewidzialne poprzez wprowadzenie się w "stan migotania telekinetycznego", ma ośmioboczny wylot pędników. Kształt tych pędników można poznać dokładniej oglądając na rysunku S8 część oznaczoną tam (dół lewo). Dodatkowo to samo można zobaczyć we fragmencie (2s) z rysunku C8 niniejszej monografii.

#IV. Każdy pędnik UFO ma aż dwie komory oscylacyjne. Jak to wyjaśniono w podrozdziale C7.1, w celu sterowania mocą i wydatkiem pędników UFO, komory oscylacyjne tych wehikułów zawsze pracują w duecie. Dwie takie komory zawsze są łączone ze sobą, formując tzw. "kapsuły dwukomorowe". W owych kapsułach zawsze też na zewnątrz wydostaje się tylko część ich wydatku magnetycznego. Pozostała część tego wydatku cyrkulowana jest we wnętrzu danej kapsuły.

#V. Tryb dominacji strumienia wewnętrznego. Kolejna sprawa którą należy wiedzieć aby dokładnie zrozumieć omawiane tutaj zdjęcie, to że kapsuła dwukomorowa z pędnika głównego UFO drugiej generacji, może pracować w dwóch odmiennych trybach. Jeden z tych trybów nazywany jest trybem z "dominacją strumienia wewnętrznego". Polega on na tym, że na zewnątrz UFO wydostaje się wydatek kapsuły wewnętrznej pędnika. Z kolei drugi z trybów nazywany jest trybem z "dominacją strumienia zewnętrznego". Polega on na tym, że na zewnątrz UFO wydostaje się wydatek kapsuły zewnętrznej pędnika. Wygląd wylotów kapsuły dwukomorowej drugiej generacji podczas obu tych trybów pracy pokazano w części (górną lewo) rysunku S8. Z kolei tryb z "dominacją strumienia wewnętrznego" widoczny jest tam jako górny z obu pokazanych zarysów. Zauważ też, że w owym trybie jarzy się wylot z komory wewnętrznej. W pozostałym trybie z "dominacją strumienia zewnętrznego" pokazanym na dolnym zarysie owej części (górną lewo) rysunku S8, zawsze jarzy się wylot z komory zewnętrznej. Aby lepiej zrozumieć na czym polega ów tryb dominacji strumienia wewnętrznego, warto też oglądnąć rysunki C5, C6 i C7 niniejszej monografii oraz przeczytać odnośne opisy z podrozdziału C7.1. W przypadku pracy kapsuły w trybie z "dominacją strumienia wewnętrznego", gdyby ktoś patrzył na wylot z owej kapsuły dwukomorowej pracującej w stanie widzialnym, wówczas wylot ten zobaczyłby jako ośmiobok równoramienny. Wylot ten jarzyłby się śnieżnobiałym światłem pochłaniania. (Zauważ, że aby stać się widzialna, kapsuła ta musiałaby być obserwowana przed jej wejściem w stan migotania telekinetycznego.) Taki ośmioboczny wylot pokazano na górnym zarysie z części (górną lewo) rysunku S8. Oryginalnie jest on pokazany i objaśniony w części (2i) rysunku C8.

#VI. Uginanie się drogi światła biegnącego wzdłuż linii sił potężnego pola magnetycznego powoduje znikanie korpusu UFO i ujawnianie się jedynie wylotu pędnika głównego z tego wehikułu. Na dodatek do wszystkiego powyższego należy też pamiętać, że przy polach magnetycznych tak silnych jak te wytwarzane przez wehikuły UFO, światło przemieszcza się wyłącznie wzdłuż linii sił pola magnetycznego. Linie sił tego pola pełnią bowiem wówczas dla światła rolę pęku jakby włókien optycznych lub światłowodów. Zjawisko owego przemieszczania się światła wzdłuż linii sił pola magnetycznego wyjaśniono w części (dół środek) rysunku S8. Oryginalnie wywodzi się ona z rysunku F32. Wynikiem tego zjawiska jest, że korpus całego UFO zostaje jakby szczelnie zawinięty w linie sił pola magnetycznego. Dlatego korpus ten staje się zupełnie niewidoczny dla postronnego obserwatora. Zewnętrzny obserwator jest jedynie w stanie zobaczyć wylot z pędnika głównego danego UFO. Owo zjawisko ukrywania przez pole magnetyczne korpusu UFO, oraz

ujawniania jedynie wylotu pędnika głównego, w niniejszej monografii opisane jest pod nazwą "soczewki magnetycznej". Opis owej soczewki można znaleźć w podrozdziale F10.4.1.

#VII. Uginanie się drogi światła wzdłuż linii sił pola magnetycznego często usuwa z widoku ponad połowę komory oscylacyjnej UFO. Z uwagi na ową tendencję światła do podążania wzdłuż linii sił pola magnetycznego, obserwator jaki patrzy na pędnik UFO z punktu bardziej bocznego niż punkt leżący dokładnie pod osią magnetyczną pędnika głównego tego wehikułu, nie będzie w stanie zobaczyć całego wylotu z pędnika tego wehikułu. To oznacza, że taki obserwator NIE zobaczy jarzenia pochłaniania wydostającego się z całej powierzchni wylotu tego pędnika. Zobaczy on jedynie tą część powierzchni wylotu pędnika, z jakiej linii sił pola magnetycznego przemieszczają się w kierunku jego oczu. Wyrażając to innymi słowami, patrząc nieco z boku na wylot pędnika UFO drugiej generacji, zamiast jarzącego się śnieżnobiałego ośmioboku regularnego, obserwator zobaczyłby jedynie około 40% fragment boczny owego ośmioboku. Na dodatek fragment ten będzie zdeformowany zakrzywionym przebiegiem linii sił pola magnetycznego UFO jakie przenosi obraz tego fragmentu. Czyli taki obserwator zobaczy dokładny kształt jaki został uchwycony na zdjęciu z rysunku S8. Patrząc więc na zdjęcie z rysunku S8 należy wziąć poprawkę na fakt, że uchwycony tam kształt został tak właśnie zdeformowany.

Zdjęcie z rysunku S8 uchwyciło dwa pełne boki ośmioboku i dwie następne połówki boków z ośmiobocznego wylotu komory oscylacyjnej. Jednak zakrzywiony przebieg linii sił pola UFO, a także oglądanie tego ośmioboku pod dużym kątem, spowodowały że normalnie regularny przebieg boków ośmioboku wylotu komory został wypaczony i zdeformowany. Dla zrozumienia owego zdeformowania omawianego tutaj kształtu, trzeba by spróbować oglądać czoło regularnego ośmioboku odbite pod kątem we wklęsłym zwierciadle. Aby na innych przykładach ujrzyć ten sam efekt ujawniania się tylko około połowy wylotu pędnika UFO, popatrzeć należy na rysunek S5. Ów rysunek S5 także pokazuje właśnie taką niemal połowę zarysu wylotu pędnika UFO, tyle tylko że jest on sześciennym pędnikiem pierwszej generacji, a nie ośmiobocznym pędnikiem drugiej generacji. Dla porównania warto też popatrzeć na rysunek C6 który wyjaśnia co owo zdjęcie z rysunku S5 pokazywałoby gdyby ktoś patrzył na nie wzdłuż osi magnetycznej, zamiast patrzeć pod dużym kątem. Podsumowując powyższe, na omawianym tutaj zdjęciu z rysunku S8 uchwycona została niemal połowa wylotu z ośmiobocznej komory oscylacyjnej pędnika głównego niewidzialnego UFO jakie owego dnia pilnowało wyprawę poszukiwawczą na Babią Górę. To zaś potwierdza moje poprzednie stwierdzenia, że każda wyprawa poszukiwawcza na Babią Górę mająca szansę sukcesu, jest potajemnie śledzona (i sabotażowana) przez niewidzialny/e wehikuł/y UFO!

Istnieje też niezależny i bardzo wymowny dowód jaki dodatkowo potwierdza, że pokazane na rysunku S8 zdjęcie faktycznie uchwyciło zarys wylotu ośmiobocznej komory oscylacyjnej niewidzialnego UFO. Dowodem tym jest fakt, że aparat fotograficzny Canon Eos 630 Pana Leszka Staszla, którym zdjęcie to zostało wykonane, został wówczas "natelekinetyzowany" przez pole owego UFO. Jak się bowiem okazało, po owej nocy elektronika tego aparatu "zwariowała". To zaś jest jednym z objawów natelekinetyzowania opisywanych w podrozdziale U3.6. (Innym typowym objawem natelekinetyzowania jest, że potem elektronika ta "sama się naprawia" po upływie tygodnia lub dwóch. Oczywiście, to samonaprawienie nastąpi tylko jeśli podczas działania pola UFO nie nastąpi przypadkowe spalanie któregoś z obwodów elektronicznych. Owo samonaprawianie się wynika ze stopniowego zaniku pola telekinetycznego jakie jest powodem "wariowania" urządzeń.) Aparat ten zaczął wyraźnie szwankować. Raz się przycinał, innym zaś razem pokazywał na panelu zupełne głupoty, itp. W rezultacie Pan Leszek Staszek zdecydował się go pozbyć. Wkrótce po tym nabył on w pełni profesjonalną Minoltę 9Xi. Miejmy nadzieję, że nie biał się jej zabierać na wyprawę do Babiej Góry, aby sfotografować nią kolejne niewidzialne wehikuły UFO!

Do powyższego warto jeszcze dodać informacje na temat wielkości, oraz wynikającego z tej wielkości znaczenia, zarysu utrwalonego na omawianym zdjęciu. W tabeli F1 tej monografii znajduje się kolumna oznaczona "aM". Wyraża ona liniowy wymiar boku w zewnętrznej sześciennym komorze oscylacyjnej pierwszej generacji z pędnika głównego

magnokraftu (i UFO) danego typu. W częściach (góra lewo) i (dół lewo) rysunku S8 wymiar ten reprezentuje wielkość "D". Znając ten wymiar "aM" obliczyć się też daje i liniowy wymiar "aMI" boku wewnętrznej komory oscylacyjnej w pędnikach głównych UFO danego typu. W częściach (góra lewo) i (dół lewo) rysunku S8 wymiar ten reprezentuje wielkość "d". Wymiar ten jest wyrażony bowiem równaniem (C9) i wyniesie $aMI = aM / \sqrt{3}$, gdzie symbol " $\sqrt{3}$ " zapożyczony został z programowania komputerów i oznacza pierwiastek kwadratowy z liczby 3. Jeśli dokonać wymaganych obliczeń wówczas wynika z nich, że dla UFO typu K3 wymiar liniowy jego wewnętrznej komory oscylacyjnej z pędnika głównego wynosi $aMI = 0.28$ [metra], dla UFO typu K4 wymiar ten wynosi $aMI = 0.43$ [metra], dla UFO typu K5 wymiar ten wynosi $aMI = 0.62$ [metra], dla UFO typu K6 wymiar ten wynosi $aMI = 1.14$ [metra], zaś dla UFO typu K7 wymiar ten wynosi $aMI = 1.96$ [metra]. Szacując zarówno oddalenie jak i względną wielkość owego białego wylotu komory ze zdjęcia z rysunku S8, po odniesieniu tego wylotu do pokazanych na tym zdjęciu ludzi, można dojść do wniosku, że wymiar liniowy kształtu jaki został tam uchwycony, z wszystkich wyliczonych powyżej wymiarów najbliższy jest wymiaru $aMI = 1.14$ [metra]. To zaś oznacza, że owej nocy wyprawy poszukiwawczej na Babią Górę pilnował ogromny wehikuł UFO typu K6. Jako standard posiada on minimum aż sześciu członków załogi. (W specjalnych przypadkach liczba ta może nawet zostać zwiększona.) Jego średnica zewnętrzna wynosi $D = 35.11$ [metrów]. Jest ten on dosłownie przeładowany najróżniejszą precyzyjną i niezwykle wyrafinowaną aparaturą badawczą, podsłuchową, manipulacyjną, itp. To zaś wymownie ilustruje, że UFOanci przykładają ogromnie wiele wagi do przeszkodzenia w poszukiwaniach tuneli UFO na Babiej Górze. Wszakże dla pilnowania i zwodzenia ekspedycji poszukiwawczej przeznaczyci dwa bardzo duże wehikuły, z których każdy zawiera co najmniej 6 kosmicznych policjantów i sabotażystów. Wygląda to mniej więcej tak, jakby podczas ostatniej wojny Niemcy wysłali dwa krążowniki aby pilnowały małego kutra rybackiego. (Gdyby coś takiego faktycznie się zdarzyło, wówczas każdy by wiedział, że to co kuter ten czyni Niemcy uważają za ogromnie niebezpieczne dla swoich interesów.) Owo istnienie aż dwóch wehikułów UFO pilnujących ową wyprawę, wprawdzie nie wynika ze zdjęcia pokazanego na rysunku S8, jednak wyraźnie wynika ono z dwóch dalszych zdjęć wykonanych tamtej nocy przez Pana Pańszczyka. Zdjęcia te również utrwaliły wyloty komory oscylacyjnej z pędników głównych UFO. (Jak wszystko co UFOanci czynią, pilnowanie wyprawy poszukiwawczej przez aż dwa wehikuły UFO jest bardzo logiczne: wszakże gdyby któryś z uczestników wyprawy zamierzał się oddalić od głównej grupy, wówczas potrzebny byłby drugi wehikuł aby podążyć za owym odseparowanym poszukiwaczem, podczas gdy pierwszy wehikuł pozostawałby nadal przy głównej grupie.) Nic dziwnego że poszukiwania tunelu UFO na Babiej Górze są tak trudne. Wszakże kiedy tylko ktoś jest bliski znalezienia tunelu, owi śledzący go UFOanci czynią użytek z wypełniającej ich wehikuły wyrafinowanej aparatury, i zapewne "wpuszczają go w maliny", np. poprzez telepatyczne wprowadzenie do jego głowy jakiejś idei przeszkadzającej w osiągnięciu celu (np. aby poszedł w innym kierunku, aby zakończył dany dzień, że nie warto szukać właśnie tam i że lepiej udać się gdzie indziej, że miejsce to wzbudza grozę i być może zagraża w nim jakieś niebezpieczeństwo, itp. - patrz opisy z rozdziału V).

Zilustrowane i omówione w tym podrozdziale zdjęcie jarzącego się białym światłem pochłaniania wylotu z ośmiobocznej komory oscylacyjnej niewidzialnego UFO wnosi też sobą ogromną wartość poznawczą. Wszakże wiele osób przypadkowo fotografuje owe komory, wcale przy tym nie wiedząc co one oznaczają. Kiedy zaś znajdują owe dziwne geometryczne kształty na swoich odbitkach, wówczas starają się wymyślić jakieś racjonalne wytłumaczenie dla ich istnienia. Przykładowo najczęściej są one wyjaśniane jako wewnętrzne odbicia przysłony lub migawki aparatu w obiektywie tego aparatu. Oczywiście podczas formowania takich "racjonalnych" wytłumaczeń, przy okazji naciągnięciu ulega wiele faktów, zaś złamaniu wiele praw fizycznych. Przykładowo wytłumaczenie że owe kształty są odbiciami przysłony w obiektywie aparatu (zamiast jarzącymi się wylotami komór oscylacyjnych pędnika głównego UFO) jest sprzeczne z materiałem faktologicznym w następujących punktach:

(a) Niewłaściwy kolor. Odbicia przysłony w obiektywie nie wydzielająby białego światła pochłaniania. Światło to jednak jest wydzielane przez komory oscylacyjne UFO. Owo światło pochłaniania czyni wyloty komór oscylacyjnych UFO wyglądające jak śnieżnobiałe - jeśli sfotografowane zostaną we dnie, lub wyraźnie jarzące się światłem o czysto-białym kolorze - jeśli sfotografowane zostały w nocy. (Temperatura barwowa takiego kredowo białego światła przekracza 5600 K.)

(b) Brak symetrii. Odbicia przysłony lub migawki nie przyjmowałyby niesymetrycznych kształtów jakie są zdeformowanymi przez działanie zakrzywionego pola magnetycznego UFO fragmentami zarysów wylotów z komór oscylacyjnych mogących pracować w trybie migotania telekinetycznego. Przykładowo, wyloty komór oscylacyjnych UFO drugiej generacji są zwykle utrwalane jako fragmenty zdeformowanego ośmioboku regularnego. Z kolei wyloty z komór oscylacyjnych trzeciej generacji są fragmentami szesnastoboku regularnego. Stąd na ujęciach pod dużym kątem mogą one wyjść jako niesymetryczne pięcioboki lub niesymetryczne dziewięcioboki. Tymczasem większość migawek w dzisiejszych aparatach ma kształt szczeliny o dokładnie prostokątnych zarysach. Natomiast wszystkie przysłony posiadają dokładnie symetryczne kształty i nie mają prawa na zdjęciu wyjść np. jako niesymetryczny pięciobok.

(c) Zgodność z konstrukcją komór UFO. Odbicia przysłony nie przyjmowałyby kształtów wynikowych jakie dokładnie zgadzają się z kształtami wylotów z kapsuł dwukomorowych. (Kapsuły takie formowane są z dwóch komór oscylacyjnych umieszczonych jedna we wnętrzu drugiej.) Zupełnie już nie wyglądałyby jak takie kapsuły pracujące zarówno w trybie dominacji strumienia wewnętrznego, jak i w trybie dominacji strumienia zewnętrznego. Szczególnie że w przypadkach uchwycenia wylotu z kapsuły pracującej w trybie dominacji strumienia zewnętrznego, utwaleniu ulega dosyć unikalny kształt. Kształt ten składa się z wycinka dwóch ośmiościanów umieszczonych jeden w centrum drugiego. Ponadto kształt ten wykazuje proporcje wymiarowe kapsuły dwukomorowej opisane przez wzór (C9): $aMO = aM\sqrt{3}$. Ja osobiście dokładnie taki kształt przypadkowo zdołałem też uchwycić ponad kraterem Tapanui - co opisze poniżej.

(d) Zbyt wiele rozmiarów. Komory oscylacyjne UFO są fotografowane w wielu różnych wielkościach. Wszakże utrwalane na zdjęciach mogą być kapsuły UFO najróżniejszych typów, jakie wzajemnie różnią się wymiarami. Tymczasem w przypadku użycia aparatów o stałej ogniskowej obiektywu, odbicia migawki nie mogą przyjmować na zdjęciach wielu odmiennych wielkości. (A takie "bez-zumowe" aparaty jeszcze niedawno temu stanowiły znaczną większość popularnie używanego sprzętu.) Wszakże w aparatach tych migawka jest zawsze w tej samej odległości od płaszczyzny odbicia w soczewce. Stąd jej odbicie zawsze powinno posiadać tę samą wielkość względną w odniesieniu do klatki negatywu. Tymczasem nawet tylko podczas omawianej w tym podrozdziale wyprawy na Babią Górę, sfotografowano aż cały szereg komór oscylacyjnych UFO, z których niemal każda jest odmiennej wielkości od komór pozostałych. (Niestety dla migawek powyższe traciłoby ważność w nowoczesnych aparatach o zmiennej ogniskowej, najczęściej zmienianej w zakresie od 35 do 105 lub 135 mm. W aparatach tych odbicia wewnętrzne migawki nie zawsze musiałyby mieć tę samą wielkość. To oczywiście wystąpiłoby tylko w przypadkach kiedy podczas wykonywania danych zdjęć ogniskowa aparatu została przez fotografującego z jakichś powodów celowo zmieniona w stosunku do wartości jaka ustawia się w nich automatycznie lub standardowo.) Tylko przysłona, z powodu swojego otwierania się i przemykania, na odbiciu jest w stanie przyjmować większe lub mniejsze wielkości. Niemniej dla każdej z tych wielkości jej odbicie powinno być symetryczne i zbieżne z jej kształtem geometrycznym.

(e) Niewyjaśnione zjawiska. Wewnętrznym odbiciom w aparacie nie towarzyszyłyby niezwykle zjawiska, jakie niekiedy rejestrowane są podczas przypadkowego fotografowania komór oscylacyjnych UFO. Przykładami takich zjawisk, jakie odnotowane zostały w związku z fotografią z rysunku S8, mogą być: (1) "zwarowanie" elektroniki aparatu Pana Leszka Staszka mające miejsce po wykonaniu owej fotografii z rysunku S8, (2) ciche buczenie jakby

transformatora elektrycznego jakie słyszane było nocą po której owa fotografia została wykonana.

Opisywany tutaj rodzaj fotografii komory oscylacyjnej UFO drugiej generacji, jest jednym z najczęściej spotykanych obrazów UFO przypadkowo utrwalanych na zdjęciach. Dlatego warto dokładnie poznać wszystko co z fotografią tą się wiąże. Wszakże jeśli kiedyś znajdziemy takie komory na swoich przypadkowych zdjęciach, lub na zdjęciach kogoś z naszego otoczenia, wówczas tym razem będziemy już wiedzieli co one oznaczają. Dlatego nie zignorujemy ich wymowy. W tym miejscu z zażenowaniem muszę się przyznać, że wiele lat temu zanim osiągnąłem wiedzę konieczną dla rozpracowania i zrozumienia znaczenia tego typu zdjęć, widziałem tą komorę na kilku zdjęciach wykonanych przez innych ludzi. W kilku też przypadkach nawet ja sam wykonałem fotografie takiej komory oscylacyjnej. Niestety, po odnalezieniu i przeanalizowaniu kilku własnych fotografii, jakie uchwyciły podobne niewidzialne komory oscylacyjne UFO, przekonałem się, że fotografie te nie są aż tak spektakularne jak komora pokazana na rysunku S8. Stąd nie nadają się one do opublikowania w formie czarno-białej reprodukcji. (Na życzenie mogą one jednak zostać udostępnione tym czytelnikom którzy zobowiążą się dokonać ich dokładniejszego przebadania.) Pamiętam też przypadki, jakich nie zdołałem jeszcze odnaleźć w swoich porozpraszanych po świecie zbiorach. Najżywiej w mojej pamięci zapisał się z nich jeden. Było to kiedy to w 1988 roku komorę taką uchwyciłem po raz ostatni. Filmowałem wówczas krater Tapanui. Przypadkowo też przejechałem obiektywem kamery przez nieboskłon, zwracając go przelotnie w kierunku słońca. Zdołałem wówczas utrwalić, usytuowaną dokładnie pod słońce od mojego ówczesnego położenia, wspaniałą kapsułę dwukomorową drugiej generacji. Pracowała ona w trybie dominacji strumienia zewnętrznego. Zapewne należała do obserwującego mnie wtedy niewidzialnego UFO. UFO to widząc, że pracuję z kamerą, ukrywało się dokładnie pod słońce, aby przypadkowo nie zostać sfilmowanym.

Na podstawie dotychczasowych analiz wyglądu kapsuł dwukomorowych niewidzialnych UFO jakie udało mi się najpierw uchwycić na fotografiach a potem przebadać, już obecnie możliwe jest zestawienie najważniejszych atrybutów tych kapsuł. Atrybuty te powinny pozwolić czytelnikowi na rozpoznanie komór oscylacyjnych niewidzialnych UFO jeśli utrwalą je kiedyś na swoich własnych fotografiach. Oto one:

#1. Okoliczności przypadkowego fotografowania UFO. Wyloty kapsuł dwukomorowych z pędników głównych niewidzialnych UFO uchwytywane są na zdjęciu głównie jeśli: (1) dana fotografia wykonywana jest w kierunku pod słońce, lub (2) oś optyczna aparatu fotograficznego kierowana jest w przybliżeniu równolegle do przebiegu linii sił lokalnego pola magnetycznego. Powodem częstego fotografowania UFO w kierunku pod słońce jest, że jeśli UFO nauci się zorientować, że ktoś wykonuje zdjęcie, wówczas ukrywają swój wehikuł UFO poprzez jego ustawienie dokładnie pod słońce. Z kolei ustawienie aparatu zgodnie z przebiegiem linii sił pola magnetycznego wymaga, aby np. w Polsce obiektyw aparatu skierowany był w przybliżeniu ku południu magnetycznemu lub ku północy magnetycznej. Odchylenie przy tym osi optycznej fotografującego aparatu od kierunku przebiegu linii sił lokalnego pola magnetycznego nie powinno przekraczać jakichś 30°. Najlepsze wyniki uzyskuje się jeśli oba powyższe warunki ulegną równoczesnemu spełnieniu. W Polsce wymaga to fotografowania w godzinach południowych przy aparacie skierowanym ku południu. Oczywiście, warunkiem sukcesu w fotograficznym uchwyceniu wylotu pędnika niewidzialnego UFO jest, aby UFO takie było w pobliżu aparatu, lub nawet na linii obiektywu. To zaś zwykle ma miejsce, jeśli przed aparatem znajduje się właśnie ktoś, kto w danej chwili dokonuje działań jakie znacząco szkodzą interesom okupujących nas UFO nauczycieli. Taki ktoś jest bowiem pilnowany przez tych UFO nauczycieli. Przykładem takiego kogoś jest np. osoba która właśnie bada lądowiska UFO, fotografuje miejsce eksplozji UFO, poszukuje tuneli wytopionych przez UFO, właśnie buduje lub testuje urządzenie ujawniające albo wykrywające UFO, itp.

#2. Kolory uchwyconych wylotów komór UFO. Wyloty kapsuł dwukomorowych z pędników głównych niewidzialnych UFO na dziennych zdjęciach zawsze wychodzą jako białe.

Tyle że intensywność tej białości będzie zależna od przypadku, a ściślej od momentu w cyklu pulsowania pola komór UFO w jakim migawka aparatu została przyciśnięta. To zaś umożliwi ich łatwe odnotowanie. Szczególne na kolorowych fotografiach. Natomiast nocą wyloty te zawsze wydzielają białe jarzenie pochłaniania, jakiego intensywność także pulsuje.

#3. Kształy uchyconych komór UFO. Wyloty kapsuł dwukomorowych z pędników niewidzialnych UFO niemal zawsze na zdjęciu wychodzą jako kanciaste. Ich kształt musi bowiem przypominać zdeformowany w krzywym lustrze zarys fragmentu ośmioboku równoramiennego - jeśli dane UFO jest drugiej generacji. W przypadku zaś UFO trzeciej generacji - zdeformowany w krzywym lustrze zarys fragmentu szesnastoboku równoramiennego. Z uwagi jednak że większość fotografowanych UFO jest drugiej generacji, uchycony fragment ich ośmiobocznych komór zwykle ma kształt nieregularnego pięcioboku, tak jak ten pokazany na rysunku S8. W ten sposób ów kanciasty kształt pięcioboku o wielu ostrych kątach, wyraźnie się różni od płynnie zaokrąglonych kształtów jakie musiałyby formować najróżniejsze wady filmu czy plamy obróbcze. Oczywiście, także w przypadkach jeśli ktoś uchwyci na swym zdjęciu kształt jaki w przybliżeniu wygląda na zaokrąglony, zanim zdecyduje że jest to zwykła plama, najpierw powinien sprawdzić czy przypadkiem nie jest on zdeformowanym fragmentem szesnastoboku występującego u UFO trzeciej generacji. Wszakże przy tak dużej liczbie boków, ich zdeformowane ujęcie może wyglądać jak fragment elipsy lub okręgu.

#4. Różnice wyglądu kapsuł w obu trybach działania. Wyloty kapsuł dwukomorowych z pędników niewidzialnych UFO jakie pracują w trybie dominacji strumienia zewnętrznego na zdjęciu wyglądały będą jakby w ich centrum znajdowało się jakieś kanciaste przerwanie lub kańciasta czarna plamka. Z powodu zakrzywienia linii sił pola magnetycznego po jakich przemieszcza się obraz tej kapsuły, zarysy tej plamki lub przerwania mogą być zdeformowane i nieco mniejsze niż to wynika z wyliczeń. Natomiast wyloty kapsuł pracujących w trybie dominacji strumienia wewnętrznego będą posiadały swoje centrum wypełnione białym światłem równie jednorodnie jak pozostałe części zarysu (jako przykład takiej kapsuły pracującej z dominacją strumienia wewnętrznego patrz kapsuła z rysunku S8).

#5. Zawisanie UFO w powietrzu. Wyloty kapsuł dwukomorowych niewidzialnych UFO niemal zawsze uchwycione zostają na zdjęciach w ten sposób że wyraźnie widać że zawisają one w jakiejś odległości od ziemi. Ich zawisowe położenie powinno więc być relatywnie łatwo odróżnialne od najróżniejszych białych obiektów jakie przypadkowo mogą wówczas znajdować się na linii obiektywu.

#6. Typy i wielkości UFO. Wszystkie dostępne mi zdjęcia kapsuł dwukomorowych niewidzialnych UFO jakie badałem, pokazywały owe wehikuly UFO w stałej i tej samej odległości około 30 metrów od obserwowanej przez nie osoby. Najprawdopodobniej więc wehikuly UFO w swoich komputerach sterujących posiadają wbudowany na stałe program jaki zawsze ustawia je w owej odległości około 30 metrów, oraz jaki bez przerwy gwarantuje że wehikul UFO znajduje się pomiędzy tą osobą a słońcem. Z kolei stała odległość niewidzialnego wehikulu UFO od danej osoby umożliwia aby po największym wymiarze liniowym kapsuły zmierzonym na danym zdjęciu określić jaki typ wehikulu dokonywał danej obserwacji. Wszakże przy stałej odległości wehikulu, liniowe wymiary wylotów kapsuł dwukomorowych niewidzialnych UFO utrwalonych na zdjęciach zależą tylko od typu wehikulu UFO jaki utrwalony został na danym zdjęciu, od trybu pracy danej kapsuły dwukomorowej UFO - a więc czy pracuje ona z dominacją strumienia wewnętrznego czy zewnętrznego, oraz of parametrów fotografowania takich jak kąt widzenia obiektywu z fotografującego aparatu, wymiary klatek filmu, oraz powiększenie danego zdjęcia. Jeśli więc ktoś wykona zdjęcie o najbardziej standardowych parametrach, wówczas ów wymiar liniowy kapsuły zależy wyłącznie od typu UFO. Takie standardowe parametry oznaczają, że użyje on typowego aparatu o kącie widzenia obiektywu 47°, zdjęcie utrwali na standardowym filmie o wymiarach klatki 24x36 mm, oraz zdjęcie to powiększy potem do najczęściej używanej wielkości pocztówkowej 10x15 cm. W takim przypadku pracująca w trybie dominacji strumienia zewnętrznego kapsuła dwukomorowa pędnika głównego UFO typów K3 do K10, na

wykonanej odbitce posiadała będzie największy wymiar liniowy mieszczący się odpowiednio w zakresach: od 1.7 do 2.1 mm (dla UFO typu K3), od 3.4 do 4.3 mm (dla K4), od 7 do 8.6 (K5), od 13.8 do 17.3 (K6), od 27.7 do 34.6 (K7), od 55.4 do 69.2 (K8), od 110.8 do 138.5 (K9), oraz od 221.7 do 277.1 milimetrów (dla UFO typu K10). Z kolei utrwalona przy takich samych parametrach kapsuła pracująca w trybie dominacji strumienia wewnętrznego, u UFO typów K3 do K10 będzie posiadała największy wymiar liniowy mieszczący się odpowiednio w granicach: od 1 do 1.25 mm (dla UFO typu K3), od 2 do 2.5 mm (dla K4), od 4 do 5 mm (K5), od 8 do 10 mm (K6), od 16 do 20 (K7), od 32 do 40 (K8), od 64 do 80 (K9), oraz od 128 do 160 milimetrów (dla UFO typu K10). Powyższe dane oznaczają, że komora uwidoczniona na rysunku S8, jaka pracuje w trybie dominacji strumienia wewnętrznego i jakiej największy wymiar liniowy na odbitce 10x15 cm wynosi około 8 mm, zgodnie z nimi należy do UFO typu K6. Dane te uzmysławiają także, że jeśli ktoś obserwowany jest przez UFO typu większego niż K8, wówczas świetliste zarysy pędnika tego wehikułu przestają się mieścić w wymiarach zdjęcia. Stąd całe zdjęcie wyglądało będzie jakby "pobrudzone światłem". Faktycznie też znam aż kilka osób, jakich działalność jest przeciwstawna interesom okupujących nas UFOonautów, a jakich zdjęcia dosyć regularnie wykazują obecność świetlistych smug i plam obejmujących niemal całą powierzchnię ich zdjęć. Poprzednio takie zdjęcia uważane były za efekty przypadkowego podświetlenia filmu przeciekającym światłem. Jednak niniejszy podrozdział ujawnia, że mogą one posiadać znacznie głębszą wymowę - mogą być bowiem dowodem, że ktoś prześladowany jest przez UFO!

Oczywiście, jeśli którykolwiek z podanych powyżej parametrów ulegnie zmianie, wówczas za pomocą zwykłych proporcji łatwo daje się wyliczyć nowy zbiór wymiarów wylotów kapsuł. Przykładowo jeśli zamiast odbitki o wymiarach 10x15 cm, ktoś wykona odbitkę 6x9 cm, wówczas wymiary ich kapsuł zmieniają się o wartość $6/10=9/15=0.6$ i np. dla UFO typu K6 pracującego w trybie dominacji strumienia wewnętrznego wyniosą one pomiędzy 4.8 a 6 milimetrów.

Do powyższego należy dodać, że przypadkowo sfotografowane wehikuły UFO niekoniecznie muszą śledzić osobę właśnie wykonującą dane zdjęcie. Mogą one też podążać za którąś z osób znajdujących się na drugim planie tego zdjęcia. W takim przypadku największe wymiary liniowe uchwyconych na zdjęciu kapsuł dwukomorowych będą inne od podanych powyżej. Wszakże odległość soczewki fotografującego aparatu od UFO będzie inna niż owe 30 metrów.

#7. Intensywność świecenia kapsuł UFO. Jeśli zdjęcia wykonywane są z krótkimi czasami naświetlania, wówczas utrwalone na nich mogą zostać kapsuły dwukomorowe znajdujące się w różnych stadiach ich impulsowej pracy. Stąd intensywność białości zarysów tych kapsuł może się od siebie znacznie różnić zależnie od tego w jakim stadium pulsowania swego wydatku zostały one uchwycone. Wszakże intensywność wydzielania jarzenia pochłaniania przez wylot pędnika UFO zależy od wydatku telekinetycznego tego pędnika, czyli przy pulsującym polu statku jest ona zmienna w czasie. Stąd w ekstremalnych przypadkach na niektórych zdjęciach utrwalone tam wyloty kapsuł dwukomorowych będą ledwo widoczne i wyglądające jakby uformowane były z bardzo słabej białawej mgiełki przez którą z łatwością przeświecają przedmioty położone za nimi. Na innych zaś zdjęciach wyloty te będą gęsto-białe, nieprzeźroczyste, i wyglądające jakby były solidnymi obiektami wyciosanymi z białej kredy. Oczywiście na różnych zdjęciach utrwalane też mogą być wszystkie stany pośrednie pomiędzy tymi dwoma skrajnościami.

#8. UFO nie są przymocowane do jednego miejsca - mogą więc odlecieć lub właśnie przybyć. Jeśli więc w krótkich odstępach od siebie wykonanych zostaje cały szereg fotografii tej samej osoby czy tego samego widoku, wówczas wyloty kapsuł dwukomorowych niewidzialnych UFO mogą widnieć na jednym z nich, jednak może ich już nie być na innych zdjęciach.

Jak wynika to z badań zaprezentowanych w rozdziałach P, U, i V tej monografii, obecność UFO na Ziemi jest ogromnie masowa. Gdyby wehikuły te nie ukrywały się przed naszym wzrokiem poprzez przyjmowanie niewidzialnego dla ludzkich oczu i kamer stanu

migotania telekinetycznego, wówczas wehikuly UFO i okupujących nas UFOonautów widzielibyśmy niemal wszędzie. Było by ich tak wielu jak Niemców podczas okupacji hitlerowskiej. Znaczący ich wehikuly widzielibyśmy zawieszony w kilku punktach przestrzeni naraz, zaś ich patrole widniałyby w każdym większym budynku i na każdym większym skrzyżowaniu ulic. Kiedy więc po analizie fotografii z rysunku S8, w końcu mamy pełne wyjaśnienie, co dokładnie tego typu zdjęcia przedstawiają, zaczyna pojawiać się nowe pytanie. Pytanie to brzmi: "jak UFOnauci to czynią, że w sytuacji kiedy czuły film jest w stanie utrwalic na zdjęciach jarzące się wyloty komór oscylacyjnych ich statków pomimo iż są one niewidzialne dla ludzkiego wzroku, oraz w sytuacji masowej obecności UFO na Ziemi, ciągle przypadkowe fotografowanie komór oscylacyjnych UFO następuje tylko w bardzo nielicznych przypadkach". Odpowiedzi na to pytanie dostarczyło mi opisane powyżej i doskonale pamiętane utrwalenie ośmiobocznej komory oscylacyjnej UFO w kraterze Tapanui. Uświadomiło mi ono bowiem, że jeśli podczas dnia i przy słonecznej pogodzie UFOnauci zamierzają podkraść się niepostrzeżenie do kogoś i go poobserwować, wówczas podlatują dokładnie od strony słońca. Manewr ten jest dla nich tak typowy, że zapewne komputery sterujące ich wehikulami mają wbudowany na stałe specjalny program takiego podlatywania. Program ten urzeczywistniają one praktycznie w każdym przypadku. Owo ustalenie, że dla uniknięcia przypadkowego sfotografowania lub odnotowania UFOnauci zawsze ustawiają się dokładnie w kierunku ku słońcu od obserwowanej osoby lub grupy, jest dosyć istotnym odkryciem jakie wnosi wiele praktycznych następstw. Ujawnia ono bowiem, że jeśli aktualnie ktoś obserwowany jest na wolnym powietrzu przez niewidzialne UFO, wówczas **w typowym przypadku UFOnauci ustawiają się w kierunku leżącym dokładnie ku słońcu od obserwowanej przez nich osoby/grupy**. Wszakże to ustawienie doskonale ich chroni na wypadek gdyby dana osoba/grupa nagle zdecydowała się wykonać fotografię. UFOnauci doskonale bowiem wiedzą, że nikt nie fotografuje pod słońce, a jeśli nawet - wówczas zdjęcie i tak się nie uda.

Po odkryciu powyższej zasady zabezpieczania się UFOonautów przed przypadkowym sfotografowaniem, zacząłem się zastanawiać, czy oprócz mojego własnego przypadku fotografowania i filmowania w kraterze Tapanui, istnieje jakiś inny materiał dowodowy, który też by to potwierdzał. Ku swemu zdziwieniu przypomniałem sobie dalsze przypadki takiego samego typu. Przykładowo, niemal identycznej obserwacji dokonał Pan Andrzej Domała, współautor traktatu [3B]. Kiedy UFO starało się do niego podlecieć w sposób niewidzialny, manewru owego podlatywania dokonało ono również dokładnie od strony słońca. (Sama obserwacja Pana Andrzeja Domały opisana została w traktacie [3B].) Ponadto kiedyś dawno temu miałem okazję oglądać amerykański film, jak w nim stwierdzono - bazujący na rzeczywistych zdarzeniach. Pokazywał on małe miasteczko natrętnie prześladowane przez UFO. Mieszkańcy tego miasteczka zmusili ów wehikul do wylądowania, poprzez zgodne wyjście na zewnątrz domów i niestrudzone odbijanie lusterkami promieni słonecznych w kierunku ku słońcu. (UFO widać nie mogło się powstrzymać przed sprawdzeniem co się dzieje i wylądowało na głównej ulicy, aby oglądnać sobie to miasteczko z bliska i wybać co jego mieszkańców napadło.)

Oczywiście wiedząc o tej metodzie ukrywania się UFOonautów przed nami, można teraz odpowiednio ją wykorzystywać. Przykładowo, jeśli chce się uchwycić na filmie obserwujące nas niewidzialne UFO, wówczas największą szansę ma się jeśli jakąś metodą uda nam się wykonać zdjęcie w kierunku ku słońcu. Niestety jest to trudna sprawa, bowiem zwykłe filmy są do tego celu zbyt czułe. Na szczęście istnieją niskoczułe filmy, a także znane są specjalne techniki fotografowania "pod słońce" - jak np. metoda ujęcia z cienia. Natomiast gdyby ktoś miał fantazję aby UFOonautów nieco podenerwować, wówczas przy silnym słońcu mógłby zakładać na głowę jakiś kapelusz z naklejonym na górnej powierzchni mnóstwem małych lusterek! Kapelusz taki zamieniłby taką osobę w rodzaj owej kuli odbłaskowej używanej na dzisiejszych dyskotekach. Taka kula oślepiłaby i irytowała UFOonautów obserwujących tą osobę. (Nie warto jednak liczyć, że wylądowałiby swój wehikul aby takiego jegomościa dokładniej sobie oglądnać.)

Jak to dokładnie wyjaśniono w podrozdziale VB4.1.3 niniejszej monografii, kiedykolwiek zachodzi szansa że ludzie zdobędą jakieś dowody na okupację Ziemi przez UFO, okupujący nas UFO-nauci niszczą siłą uderzeniową tego dowodu i jego wpływ na ludzi. Niekiedy niszczenia tego dokonują nawet z dużym wyprzedzeniem czasowym czyli jeszcze przed pojawieniem się tych dowodów. Wszakże ze swojej znajomości przyszłości UFO-nauci doskonale wiedzą już, wcześniej że dany dowód się pojawi - po szczegóły patrz podrozdział V5 niniejszej monografii. Najlepszym przykładem takich działań niszczących materiał dowodowy, jakie w iście szatański i niezwykle przemyślny sposób zniszczyła wartość dowodową angielskich tzw. "kręgów zbożowych" opisanych w podrozdziale O5.1 niniejszej monografii, było prowadzone na wielką skalę w 1999 roku malowanie bardzo złożonych "obrazów" na polach Anglii. "Obrazy" te przez niektórych "badaczy" już obecnie nazywane są wysoce mylącym terminem "piktogramy". Część tych niezwykle kompleksowych obrazów pokazana została w artykule "UK Crop Circles of 1999", który ukazał się na stronach 49 do 54 angielskojęzycznego wydania dwumiesięcznika Nexus, Vol. 6, No. 6, October-November 1999. W rezultacie owego malowania, ludzie którzy zobaczyli takie niezwykle kunsztowne malunki w zbożach Anglii, zaczęli wątpić w fakt że mogą one pochodzić od UFO. W ich umysłach nie mogło bowiem się pomieścić, że coś tak prozaicznego jak lądowanie UFO w zbożu jest w stanie uformować tak kunsztowne i precyzyjne rysunki. Wszakże ludzie ci nie rozumieją, że pędniki UFO są sterowane komputerowo. Na polecenie więc załogi statku pędniki te mogą precyzyjnie i bezwysiłkowo "wymalować" w zbożu dowolnie kompleksowy rusunek, jaki załoga ta im nakaze. Czynią to podobnie jak sterowane komputerowo maszyny do wyszywania, są w stanie wyszyć dowolny wzór jaki tylko ich programiści potrafią sobie wydumać. Dokładnie taka sama metoda jest obecnie używana przez UFO-nauców w ich próbach zniszczenia wynikającej z opisów niniejszego podrozdziału wartości dowodowej zdjęć wylotów kapsuł dwukomorowych niewidzialnych UFO. Niemal bowiem równocześnie z upowszechnianiem niniejszego podrozdziału, oraz odpowiadającego mu podrozdziału D2 z traktatu [4B], UFO-nauci zaczęli "malowanie" komorami oscylacyjnymi swoich niewidzialnych wehikułów dosyć złożonych "obrazów świetlnych". Obrazy te nagle zaczęły się pojawiać na sporej liczbie zdjęć u szeregu wybranych osób. Mają one to do siebie, że poprzez odpowiednie manewrowanie wehikułem UFO w chwili wykonywania tych zdjęć, a także poprzez sterowanie smugami światła emitowanego przez ten wehikuł, formują one na zdjęciu złożoną strukturę świetlną. Co do owej struktury, niektórym po prostu nie może się pomieścić w głowach, że mogła ona zostać uformowana przez coś tak prozaicznego jak komory oscylacyjne niewidzialnego UFO. Podobnie zresztą jak wielu ludziom nie może się też pomieścić w głowach, że kompleksowe obrazy w zbożu w Anglii zostały uformowane poprzez lądowanie UFO w sposób opisany w podrozdziałach O5.1, VB4.3.1 i F11.3.2 niniejszej monografii. Kilka przykładów takich kompleksowych "obrazów świetlnych" namalowanych przez niewidzialne UFO na "przypadkowo" wykonywanych fotografiach, przysłał mi Pan Tomasz S. Gregorczyk (ul. Włoska 15/12, 30-638 Kraków). Niektóre obrazy świetlne namalowane na tych zdjęciach zaczynają być niemal tak samo kompleksowe i tak samo spektakularne, jak owe "piktogramy" malowane przez pędniki UFO w zbożach Anglii. Oczywiście, aby z wielokrotniść swój destrukcyjny impakt, UFO-nauci usiłowali także zamaniupulować umysłami niektórych co bardziej podatnych na ich wpływy "badaczy". Działania UFO-nauców starały się spowodować, że ci "badacze" zaszczepią wśród ludzi nowe teorie na temat "energii kosmicznych". Teorie te stwierdzają, że owe spektakularne obrazy świetlne przypadkowo utrwalane na zdjęciach są dowodem istnienia i działania najróżniejszych "energii kosmicznych", które nie mają nic wspólnego z UFO. W ten sposób UFO-nauci ponownie powtarzają swój stary wybieg, jaki okazał się tak skuteczny w przypadku "piktogramów" malowanych przez nich w zbożach Anglii. Oczywiście pytanie jakie należy sobie obecnie zadawać, to czy ponownie uda im się nas nabrać. Czy więc poprzez to hipnotyczne zaprogramowanie umysłów niektórych "badaczy" owym fałszywym wytłumaczeniem dla fotografii komór oscylacyjnych niewidzialnych UFO, UFO-nauci zdołają ponownie odwrócić naszą uwagę od poprawnego wyjaśnienia dla obrazów utrwalanych na

owych zdjęciach. Najwyższy więc czas abyśmy wyciągnęli właściwe wnioski co do metod za pomocą których Ci przebiegli i wytrawni w wyprowadzaniu nas w pole kosmici, skutecznie pogrywają sobie z nami w kulki. Nie pozwólmy aby i tym razem mogli oni śmiać się w kulak, że tak łatwo przychodzi im kontrolować tych znacznie od nich głębszych Ziemiaków. (Patrz w tej sprawie tzw. "równanie inteligencji" z podrozdziału JE9.2 niniejszej monografii.) Wszakże w taki szatański sposób UFO-nauci efektywnie zwodzą nas i kontrolują przez całe tysiąclecia, zaś my niemal nigdy nie potrafimy się połapać co jest grane. I to na przekór, że niemal wszystkie religie na świecie również od tysiącleci ostrzegają nas iż jesteśmy nieustannie oszukiwani i omamiani!

S7. Podsumowując ten rozdział

Ogromna ilość materiału dowodowego zaprezentowana w niniejszym rozdziale jednoznacznie potwierdza prawdziwość tezy tego rozdziału zaproponowanej na jego początku. Począwszy od tego miejsca można więc uważać za formalnie dowiedzione, że UFO już obecnie wykorzystują komory oscylacyjne jako urządzenia napędowe i akumulatory energii.

Dowiedzenie że UFO już obecnie wykorzystują komory oscylacyjne wprowadza różnorodne konsekwencje. Pierwszą i najważniejszą z nich jest potwierdzenie że idea komory oscylacyjnej jest poprawna i wykonalna. Potwierdzenie dokonane w ten szczególny sposób jest przecież niemalże równoznaczne z zademonstrowaniem pracującego prototypu takiej komory. Inną konsekwencją jest praktyczne ukazanie że naukowe obserwacje UFO mogą dostarczyć sposobu na szybsze i mniej kosztowne skompletowanie komory oscylacyjnej na Ziemi, na drodze bezpośredniego wykorzystania gotowych rozwiązań technicznych zaobserwowanych na tych wehikułach cywilizacji pozaziemskich.

Jako końcową refleksję tego rozdziału warto podkreślić, że dopóki ja nie wynalazłem komory oscylacyjnej, wszystkie raporty z obserwacji UFO jakie opisywały widzianą na pokładach tych wehikułów przezroczystą kostkę z iskrami w środku, pozostawały prawie że niezauważone. Wygląda więc na to, że słynne angielskie powiedzenie opisujące naturę ludzką a stwierdzające że "seeing is believing" - co luźno możnaby przetłumaczyć jako "zobaczyć to uwierzyć", nabiera nawet jeszcze większego znaczenia jeśli je odwrócimy. Po odwróceniu do postaci "believing is seeing" (tj. "uwierzyć to dostrzec") ujawnia ono bowiem działanie nieuświadomianego przez nas wcześniej prawa intelektualnego, które daje się wyrazić za pomocą następujących słów: **"ludzie są w stanie odnotować i rozpoznać jedynie te obiekty i zjawiska jakich znaczenie jest już przez nich poznane i zaakceptowane"**. Odnosząc to do niepozornej przezroczystej kostki (kryształ) z pokładu UFO zamykającej błyskawice w swoim wnętrzu, możliwość zapoznania się z jej przeznaczeniem i funkcjonowaniem istnieje dopiero od czasu wynalezienia komory oscylacyjnej i opublikowania jej opisów. Stąd też dopiero od niedawna możemy zacząć gromadzić obserwacje i dane na jej temat. Uczyńmy więc teraz naszą zbiorową odpowiedzialnością staranne uwypuklenie i zabezpieczenie każdego zaobserwowanego na UFO faktu jaki może się przyczynić do szybszego skompletowania tego urządzenia na naszej planecie.

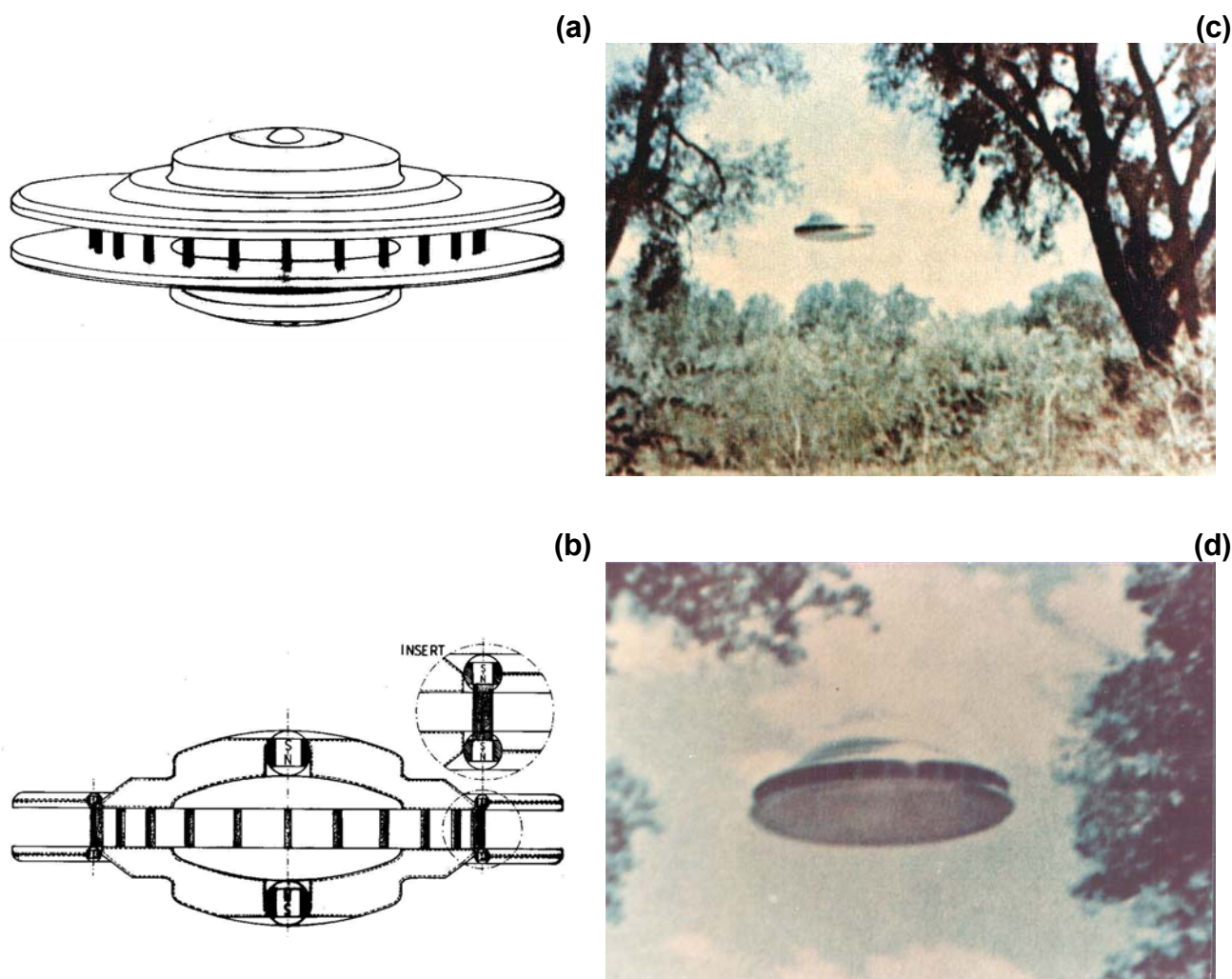

Rys. S1. Zestaw niezespólny UFO ukazujący przebieg tzw. "czarnych belek" jakich przekrój poprzeczny musi odzwierciedlać kształt urządzeń (komór oscylacyjnych) wytwarzających pole magnetyczne.

(a) Przewidywany wygląd boczny dwóch magnokraftów typu K7 sprzęgniętych razem w zestaw niezespólny (patrz też część #3 na rysunku F6). Pomiędzy oboma wehikułami widoczna jest część pionowych "czarnych belek" łączących wyloty pędników bocznych. Wehikuły typu K7 posiadają 24 pędniki boczne - formują więc 24 takie belki. Zauważ że pominięto tu ukazanie działania soczewki magnetycznej, która w rzeczywistych zespołach rozmywałaby zarysy dolnego wehikułu.

(b) Przekrój pionowy przez zestaw niezespólny sprzężony z dwóch magnokraftów typu K7. Wygląd tego zestawu pokazano w części (a). Powiększenie (INSERT) ukazuje wzajemne zorientowanie biegunów magnetycznych (N, S) w pędnikach bocznych obu statków.

(c), (d) Dwie klatki z serii kolorowych zdjęć UFO lecącego na niewielkiej wysokości, wykonanych dnia 16 czerwca 1963 roku przez Paul'a Villa z Albuquerque, New Mexico, USA. Najlepsza reprodukcja tych zdjęć opublikowana była w jednym z wcześniejszych wydań OMNI (najprawdopodobniej z 1979 roku). Niektóre z tych fotografii były też zreprodukowane w czasopiśmie [1S1.1] "The Unexplained", Vol 1, No 1, 1980, strona 10 (w kolorze); oraz w książkach [2S1.1] strona 210 i [3S1.1] strony 110-111. Pokazane na nich UFO stanowi konfigurację niezespólną utworzoną z dwóch wehikułów typu K7, jakich sposób sprzężenia wyjaśniony został w częściach (a) i (b). Zarysy dolnego wehikułu, lecącego w pozycji odwróconej, zawinięte zostały polem soczewki magnetycznej, stąd można je zobaczyć tylko częściowo. Na wysokiej jakości reprodukcjach tego zdjęcia doskonale jest widoczny przedni rząd jedenastu "czarnych belek" łączących wyloty pędników bocznych dolnego i górnego wehikułu. Kształt tych belek niestety jest trudny do określenia tutaj. Jednakże naoczni świadkowie tego typu połączeń opisali ten kształt jako kwadratowy w przekroju poprzecznym (patrz podrozdział S1.1).

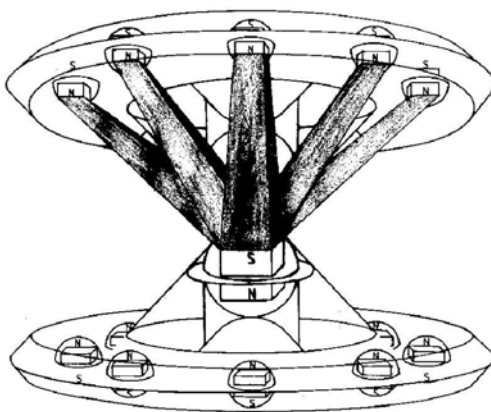

The ship that carried da Silva away.

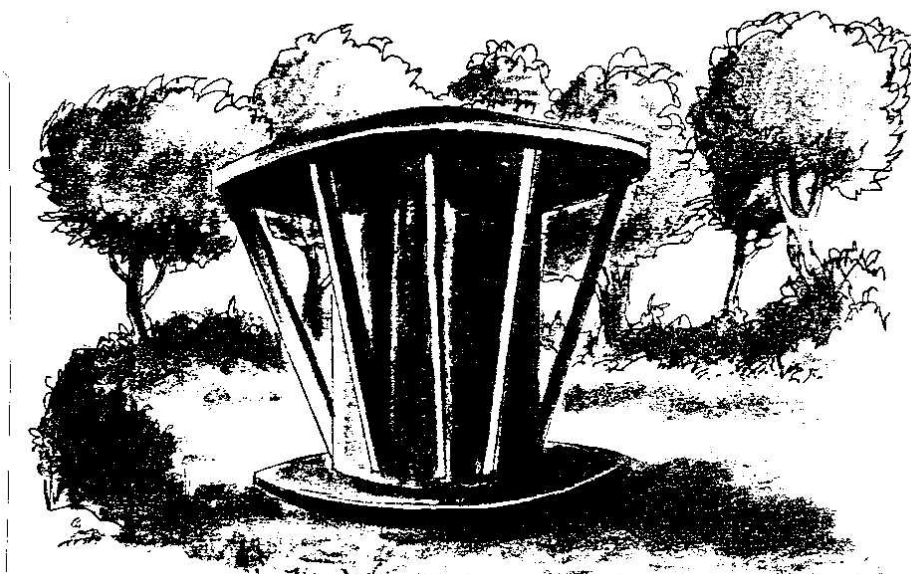

Rys. S2. "Czarne belki" z pola UFO. Powyższy rysunek wyraźnie ukazuje że belki te, formowane z wysoko skoncentrowanego pola magnetycznego produkowanego przez pędniki UFO, są kwadratowe w przekroju poprzecznym. To zaś dostarcza kolejnego dowodu, że pędniki UFO wykorzystują komory oscylacyjne dla wytwarzania swego pola magnetycznego.

(**Góra**) Zestaw semi-zespolony uzyskiwany poprzez sprzęgnięcie razem kopułami kulistymi dwóch magnokraftów typu K3 - patrz także klasa #2 na rysunku F6. Teoria Magnokraftu wyjaśnia, że w takiej konfiguracji magnokraftów pomiędzy pędnikiem głównym dolnego wehikułu oraz pędnikami bocznymi górnego wehikułu muszą pojawić się kolumny wysoko skoncentrowanego pulsującego pola magnetycznego jakie więzi światło i dlatego jest widoczne jako "czarne belki". Belki takie zostały właśnie uwidocznione na powyższym rysunku. Przekrój poprzeczny tych belek musi odzwierciedlać kształt urządzeń wytwarzających pole magnetyczne w pędnikach danego wehikułu, tj. przy użyciu w tym celu komór oscylacyjnych pierwszej generacji kształt ten musi być kwadratowy.

(**Dół**) Odtworzony na podstawie zeznań świadka kształt UFO jakie dnia 9 maja 1969 roku uprowadziło żołnierza o nazwisku Jose Antonio da Silva z prowincji Victoria w Brazylii. Żołnierz ten znaleziony został 4 dni później w Bebedouro oddalonym o 800 kilometrów. Powyższy rysunek UFO typu K3 w kształcie szpulki opublikowany jest w książce [5S1.1], strona 11. Z punktu widzenia Teorii Magnokraftu zilustrowany tu wehikuł reprezentuje zestaw semi-zespolony jakiego wydedukowany teoretycznie kształt pokazany został w lewej stronie rysunku. Ponieważ "czarne belki" uformowane z pola tego UFO faktycznie posiadają przekrój kwadratowy, stąd ich zarys na powyższym rysunku dostarcza kolejnego potwierdzenia że UFO używają właśnie komór oscylacyjnych do generowania swego pola.



Rys. S3. Wypalone na trawie zarysy kapsuły dwukomorowej. Zdjęcie to przedstawia ślady wypalone przez UFO typu K5 podczas lądowania na trawie boiska piłkarskiego należącego do "Pirates Football Club" a położonego w pobliżu centrum Dunedin, Nowa Zelandia. UFO to wylądowało w pozycji "wiszącej" (tj. z kopułą skierowaną ku dołowi), lekko nachylone ku północy magnetycznej, zaś wylot jego pędnika głównego niemalże dotykał trawy. Stąd też ślady jakie jego pędniki wypaliły w trawie składają się z dwóch oddzielnych części: z lekko zdeformowanego (tj. posiadającego wklęsłość po swej stronie północnej) pierścienia nagiej gleby, o średnicy 8.5 metra, oraz kwadratowego śladu wypalonego w środku tego pierścienia. (Na powyższym rysunku okrąg referencyjny o średnicy dokładnie 1 metra został wstawiony niedaleko tego kwadratu w celu zilustrowania jego wymiarów. Strzałka tego okręgu wskazuje północ magnetyczną.) Kwadratowy wypalony ślad posiada bok o długości 1.55 metra, zaś kwadracik trawy pozostawionej w stanie niezniszczonym w jego wnętrzu posiada bok o długości 0.89 metra. Powyższe oznacza że pędnik główny tego UFO pracował w trybie "dominacji pola ZEWNĘTRZNEGO" - patrz rysunek C6 "b" i zdjęcie z prawej strony rysunku S5. Lądowanie to miało miejsce około 15 stycznia 1989 roku, jednakże pokazane tu lądowisko sfotografowałem dopiero 17 lutego 1990 roku. Niezależnie od wypalenia powyższego śladu, to samo UFO także spłaszczyło lampę oświetlającą owo boisko, wypalając pod nią podobny pierścień. Kathy Morrison (17 Taupo Street, Ravensbourne, Dunedin) zaobserwowała owo UFO kiedy podchodziło ono do lądowania.

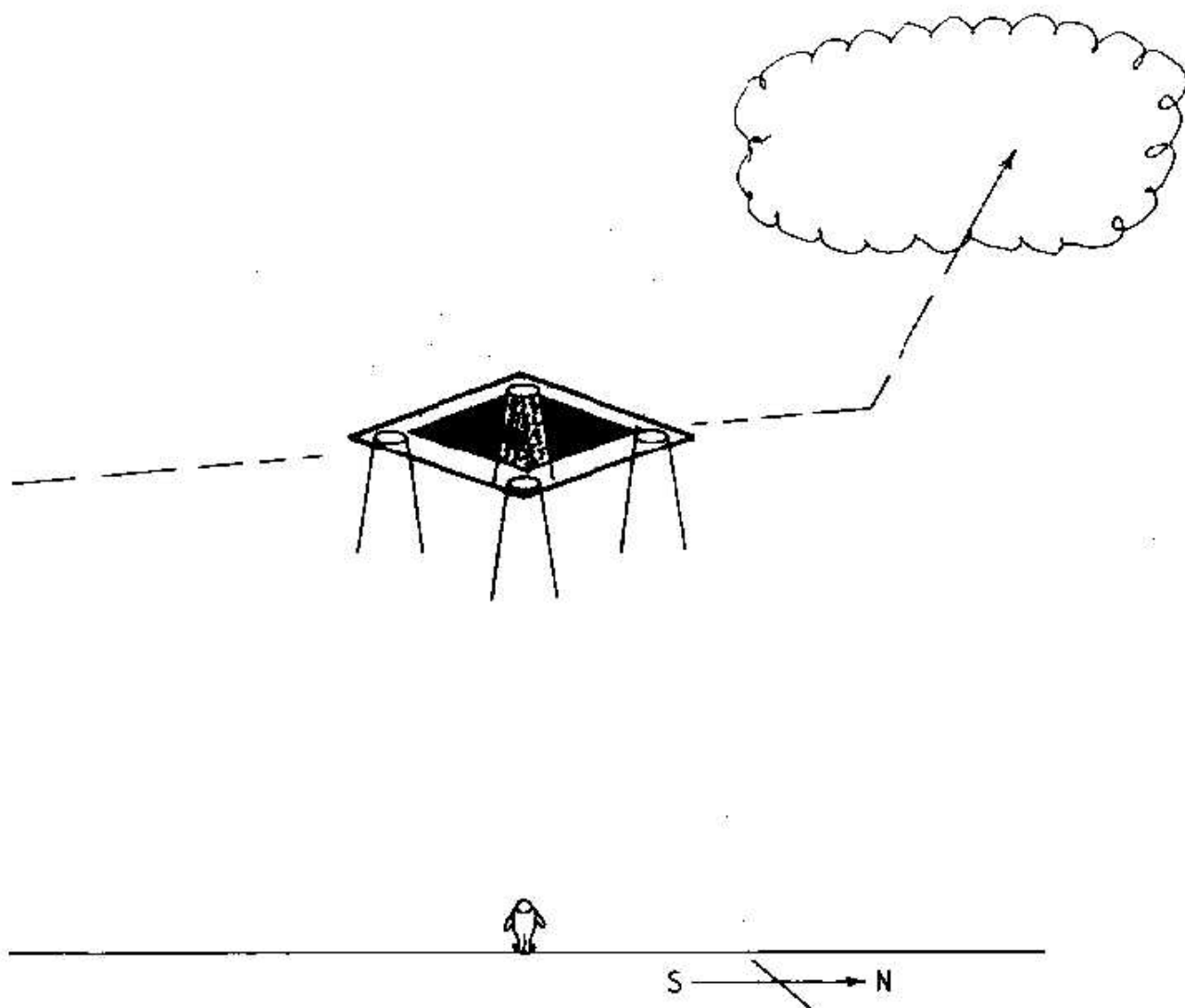

Rys. S4. Rysunek kapsuły dwukomorowej wznoszącego się UFO. Zaobserwowana ona została o 11:30 wieczorem, dnia 20 grudnia 1978 roku przez Wayne Hill, 5 Ottrey Street, Invercargill, Nowa Zelandia. Kapsuła ta oglądana była dokładnie spod jej spodu, gdy zawisała ona na wysokości około 30 metrów. Posiadała ona kształt dwóch sześciątów, jeden we wnętrzu drugiego, których wylot czołowy skierowany był ku obserwatorowi. Długość boku zewnętrznej komory wynosiła około $a_M=10$ metrów (oznacza to że zaobserwowane UFO najprawdopodobniej było typu K9 - patrz tablica F1). Ścianki zewnętrznego sześcianu oświetlone były przez żółte światło, podczas gdy wewnętrzny sześciąt pozostawał kompletnie czarny. Owo silne, żółte światło zdawało się być bardziej skoncentrowane w narożach kostki zewnętrznej z których wydzielano ono smugi rozprzestrzeniające się ku dołowi. Pozostała, nieświecąca się przestrzeń pomiędzy obu sześcianami posiadała szary kolor. Obserwacja ta miała miejsce około 7 kilometrów na południe od Nelson, Nowa Zelandia, i trwała przez około 20 sekund. Początkowo UFO to leciało w kierunku z południa ku północy po czym zatrzymało swój ruch dokładnie ponad obserwatorem - jak to pokazano na rysunku. Działanie soczewki magnetycznej ukrywało zarysy pozostałych części wehikułu i jedynie komory oscylacyjne z pędnika głównego pozostawały widoczne (tj. wewnętrzna czarna, zaś zewnętrzna jarząca się światłem) - patrz także wyjaśnienia z podrozdziału F10.3 i rysunku F32.

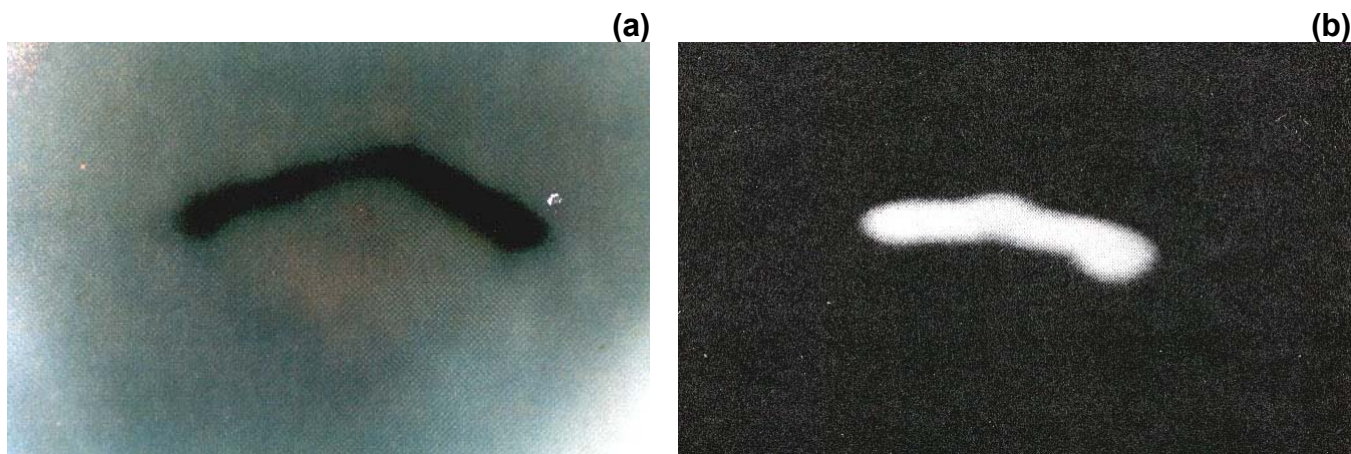

Rys. S5. Fotografie kapsuł dwukomorowych UFO. Oprócz udowodnienia że te konfiguracje komór oscylacyjnych już obecnie wykorzystywane są w pędnikach UFO, zdjęcia te dokumentują także formowanie soczewki magnetycznej przez pole magnetyczne tych wehikułów. Obie te fotografie zostały wykonane w okolicznościach wyjaśnionych na rysunku F32, kiedy to fotografujący był w stanie jedynie zaobserwować kapsułę dwukomorową z pędnika głównego statku, podczas gdy pozostała część powłoki wehikułu pozostawała dla niego niewidzialna. Warto podkreślić że na obu tych fotografiach grubości przestrzeni zawartej pomiędzy komorą zewnętrzną i komorą wewnętrzną spełniają równanie (C9): $a_0 = a_i \sqrt{3}$.

(lewa) Jedno z najlepszych kolorowych fotografii kapsuły dwukomorowej UFO działającej w trybie "dominacji strumienia wewnętrznego" utrwalonej w świetle dziennym. Zostało ono wykonane przez nauczyciela na Hawajach i opublikowane w książce [3S1.3] "Into the Unknown", Reader's Digest, Sydney, Australia, 1982, ISBN 0-909486-92-1, strona 315. Na wyższej jakości odbitkach tego zdjęcia stożek pola magnetycznego pod komorą wewnętrzną jest dobrze widoczny. Stożek ten przesłania zarysy dwóch tylnych krawędzi kapsuły. Pole przechwycone w strumień krążący działa jak "czarna dziura" opisywana w podręcznikach optyki, wytwarzając widoczną na zdjęciu czarną przestrzeń. Z uwagi na działanie soczewki magnetycznej, oprócz kapsuły dwukomorowej z pędnika głównego, cała reszta UFO pozostaje niewidoczna.

(prawa) Nocna fotografia kapsuły dwukomorowej UFO pracującej w trybie "dominacji strumienia zewnętrznego". Została ona wykonana przez dziennikarza ponad Clovis, New Mexico, dnia 23 stycznia 1976 roku - patrz książka [5S1.1] Joshua Strickland, "There are aliens on earth! Encounters", Grosset & Dunlop, New York, 1979, ISBN 0-448-15078-6, strona 49. Na fotografii tej strumień wynikowy jest odprowadzany do otoczenia przez komorę zewnętrzną. Strumień ten jonizuje powietrze, stąd na fotografii jest on widoczny jako wycinek świetlistego rombu. Komora wewnętrzna produkuje strumień krążący jaki pojawia się w formie czarnego kwadratu zlewającego się z czarnym otoczeniem.

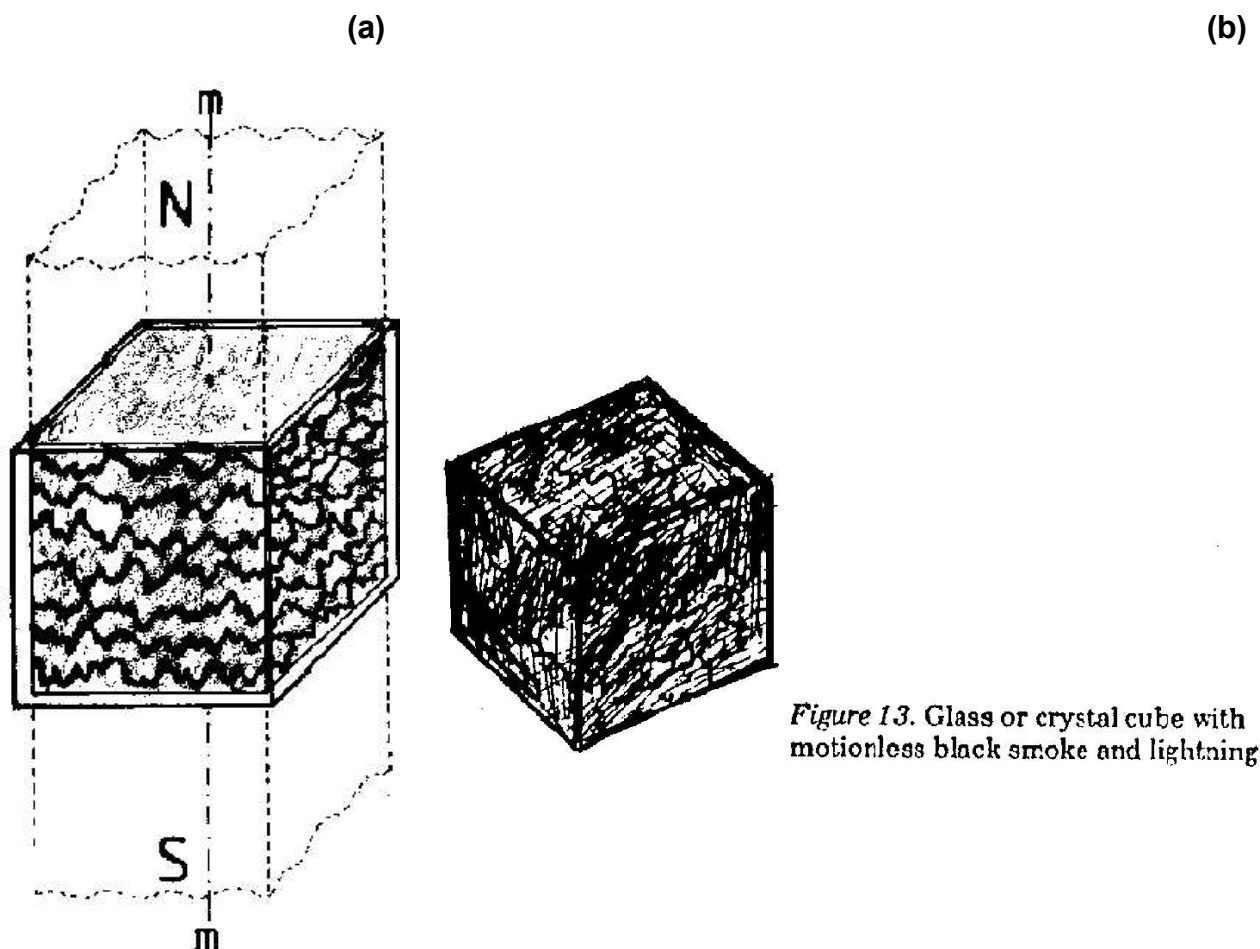

Figure 13. Glass or crystal cube with motionless black smoke and lightning

Rys. S6. Rysunek komory oscylacyjnej zaobserwowanej w UFO. Owa przezroczysta kostka sześcienna obiegana przez snopy migoczących iskierek elektrycznych wyglądających jak zamrożone błyskawice, zaobserwowana została na pokładzie UFO przez Robert'a Luca (porównaj niniejszy rysunek z rysunkiem C3 pokazującym przewidywany wygląd komory oscylacyjnej). Powyższy rysunek oraz jego opis zostały zreprodukowane z książki [2S1.4] pióra Raymond'a E. Fowler, "The Andreasson Affair, Phase Two" (Prentice Hall, Inc. Englewood Cliffs, New Jersey 07632, USA, 1982, ISBN 0-13-036624-2), strona 70, za osobistym pozwoleniem Betty A. Luca, posiadacza praw copyright. Pokazuje on zewnętrzną komorę oscylacyjną użytą w pędniku głównym tego UFO. Rysunek ten wprowadza przełom w naszej pewności zasad działania urządzeń opisanych w niniejszej monografii. Nie tylko bowiem za pośrednictwem bezpośredniej relacji naoczny widza potwierdza on, że komory oscylacyjne są już wykorzystywane w UFO, ale także dowodzi iż nasze zamiary zbudowania komory oscylacyjnej są uzasadnione i pewne końcowego sukcesu.

Oto cytowanie opisu tego urządzenia podanego przez Robert'a Luca: "Potem tam jest ta kostka na drugiej stronie za owym wybrzuszeniem w podłodze i po wstaniu mogę ją oglądać. Wygląda jak sześcienna skrzynka ze szkła i fascynuje mnie ponieważ jest wypełniona jakby czarnym dymem. Wygląda przy tym że zawiera błyskawice w swym wnętrzu czy coś złotego. Przypomina to przeplatające się przez nią złote włókna - błyszczące się jasne złoto. Jest ona w kształcie sześcianu, być może jeden yard szerokości. Nie, jest mniej niż trzy stopy i zawiera wszystkie te błyskawice w swoim wnętrzu. Jest cała czarna z tymi obiegającymi ją złotymi żyłkami (rysunek 13). Wygląda to jakby błyskawica została zamrożona w swym locie."

(a) Przewidywany wygląd komory oscylacyjnej pierwszej generacji (tom 2 tej monografii).

(b) Wygląd komory oscylacyjnej z UFO widzianej przez Pana Robert'a Luca.

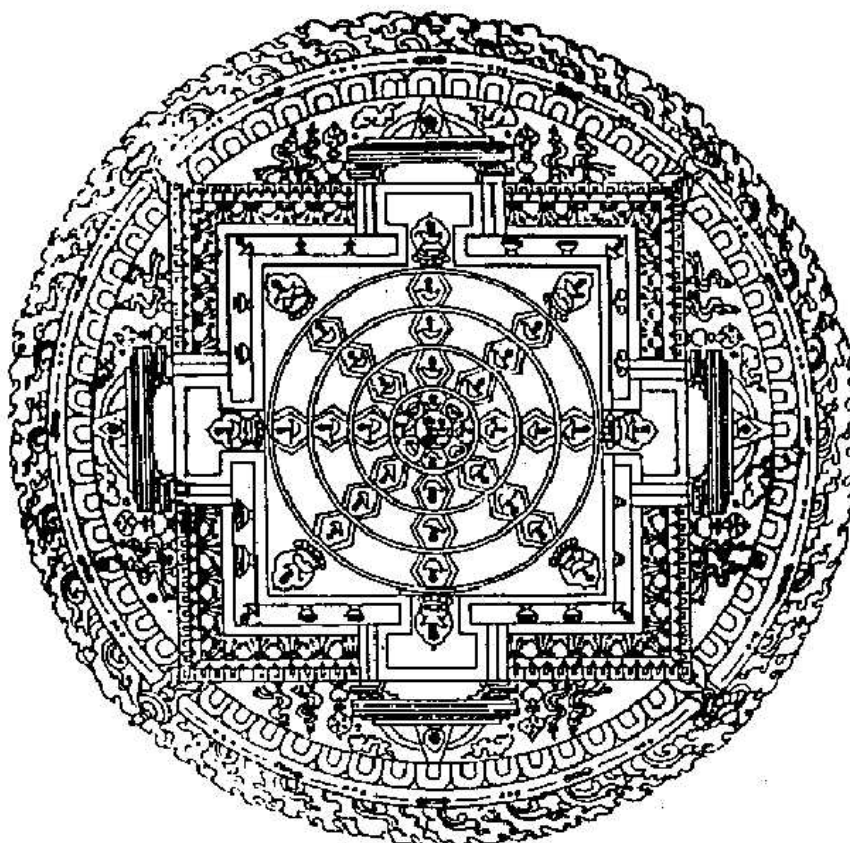

Rys. S7. Rysunek ten prawdopodobnie przedstawia **starożytny schemat komory oscylacyjnej**. Zawarty on został w książce [1Rys.S7] pióra A. David-Neel "Mistycy i cudotwórcy Tybetu", Wydawnictwo Przedświt, gdzie jest on zreprodukowany ze starego manuskryptu Buddystów Tybetańskich. Być może że schemat ten przedstawia stylizowany rysunek konstrukcyjny bądź to pojedynczej komory oscylacyjnej albo też całego kulistego pędnika zawierającego taką komorę. Podczas jego analizy możliwe jest zauważenie zgrupowań igieł jakie dokładnie odpowiadają następującemu opisowi komory oscylacyjnej z UFO dostarczonemu przez Mrs Betty A. Luca (patrz koniec podrozdziału S1.4): "wewnątrz zawierała ona cienkie wystające igielki z maleńkimi szklistymi kropelkami na końcach" (w oryginale angielskojęzycznym: "inside had thin protruding stems with tiny glass droplets on the end").

W toku późniejszych badań ustaliłem, że Buddyści Tybetańscy z Nepalu posiadają długą tradycję wykonywania stylizowanych rysunków technicznych tego szczególnego urządzenia. Nazywają oni te rysunki "thangka" (wymawiaj "Tanka"). Rysunki thangka w ostatnich czasach przekształcają się nawet w rodzaj atrakcji turystycznej Nepalu.

Z rysunkiem tym wydaje się też posiadać związek informacja, że prawie wszystkie starożytne rzeźby Buddy ukazują odmienność jego budowy anatomicznej od innych ludzi (np. jego wszystkie palce mają taką samą długość). Jednym z istotniejszych szczegółów jest że Budda posiada wyjątkowo długie uszy (niepodobne do typowo ludzkich) zwisające aż do ramion, podczas gdy na tych samych rzeźbach inne otaczające go osoby posiadają normalne, ludzkie uszy. Buddyjska legenda z Chin o tzw. "osiemnastu nieśmiertelnych" (Eighteen Immortals) przyznaje otwarcie że osoby z takimi właśnie długimi uszami nie były zwykłymi śmiertelnikami, a istotami wykazującymi zdolności nadprzyrodzone podobne do możliwości dzisiejszych UFOonautów. Przykładowo jeden z owych osiemnastu długouchich nieśmiertelnych, noszący nazwisko "Nantimitolo" lub "Timing Dragon Lohan" i przebywający na Ziemi w czasach gdy władca mórz zalał Chiny (tj. najprawdopodobniej po eksplozji Tapanui - patrz [5/3]), znany był ze swej umiejętności oblatywania mitologicznego stwora zwanego wtedy "smok" lub "dragon" (który najprawdopodobniej stanowi jedną z kilku starożytnych interpretacji dla wehikułu UFO - patrz też podrozdziały O1 i R4). Z drugiej strony w dzisiejszych czasach naoczni świadkowie relacjonują że niektórzy UFOnauści posiadają właśnie taki rodzaj uszu. Aczkolwiek więc Budda uznawany jest za postać historyczną i w wielu współczesnych publikacjach przypisuje mu się "ludzki" życiorys, sporo faktów o nim pozostaje niewyjaśnionych, zaś niektóre dawne źródła wprost twierdzą, że był on jednym z nieśmiertelnych posiadających moce nadprzyrodzone. Stąd tak istotny szczegół anatomiczny jak "uszy nieśmiertelnego" u Buddy może oznaczać że jego pierwsi kapłani mieli dostęp do pozaziemskich technologii i faktycznie mogli być obznajomieni z konstrukcją komory oscylacyjnej.

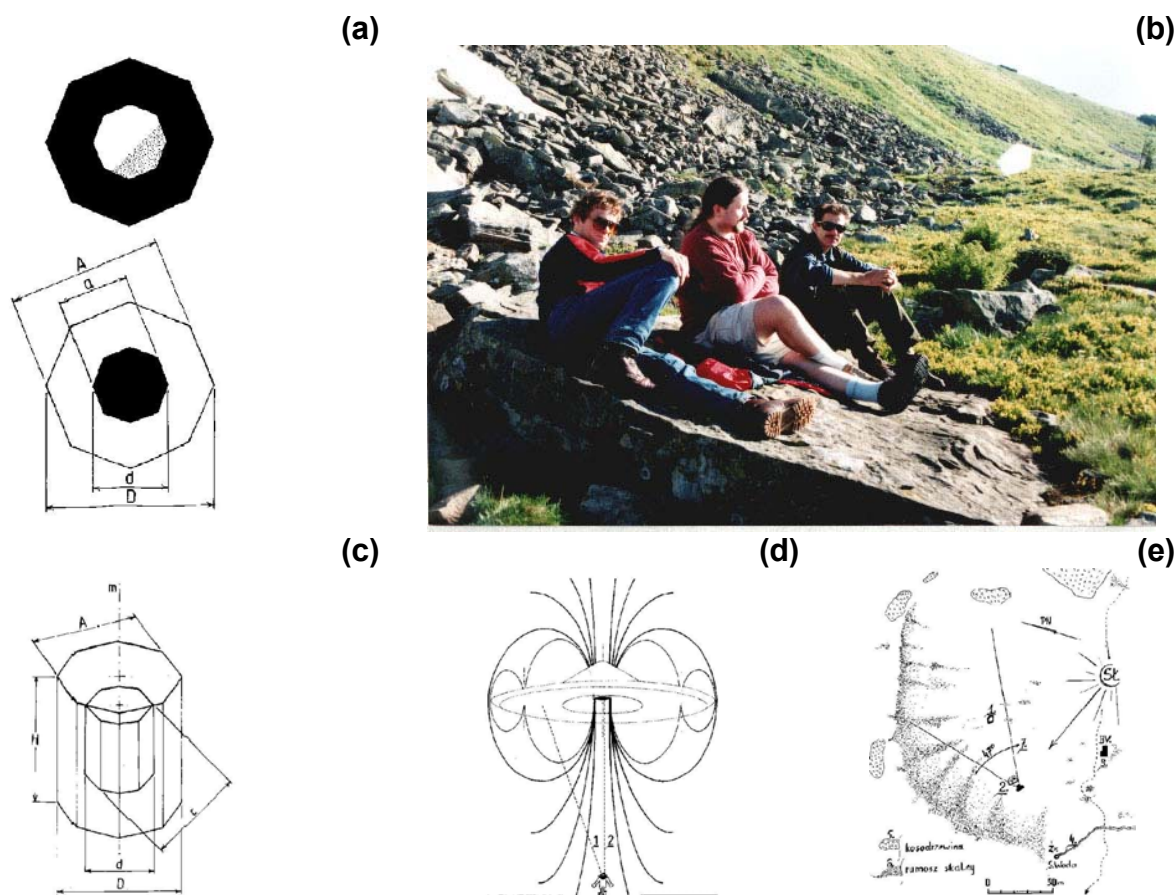

Rys. S8. Zdjęcie wylotu z wewnętrznej komory oscylacyjnej pędnika głównego niewidzialnego UFO drugiej generacji. Jest ono pokazane wraz z rysunkami wyjaśniającymi co faktycznie zdjęcie to przedstawia. Pędnik UFO pracuje w trybie dominacji strumienia wewnętrznego. Interpretacja tego zdjęcia wyjaśniona jest w podrozdziale S6.

(a) Reprodukacja oryginalnej fotografii fragmentu wylotu pędnika niewidzialnego UFO, wykonanej na Babiej Górze w dniu 5 lipca 1999 roku około godziny 7:30 rano, aparatem Leszka Staszla typu Canon Eos 630 ze statywu. (Patrz na biały pięciobok widoczny w górnym prawym rogu zdjęcia.) Oryginalnie zdjęcie to miało służyć jako pamiątka uczestników owej wyprawy, mianowicie (od lewej): Kazimierza Pańszczyka, Leszka Staszla, i Ludwika Krzeczковского. Przez przypadek jednak utrwaliło ono dowód, że wszystkim wyprawom na Babią Górę dokonywanym w celu poszukiwania wejścia do szklanego tunelu, towarzyszy niewidzialny wehikuł UFO jako manipulacjami telepatycznymi na umysłach poszukujących utrudnia te poszukiwania (patrz też opisy z podrozdziału S6).

(b) Dwa wyloty pędników UFO drugiej generacji pokazane w obu trybach pracy. Mają one kształty ośmioboków jarzących się białym, jakby nadprzyrodzonym tzw. "jarzeniem pochłaniania", identycznym do tego jakie uchwyciło powyższe zdjęcie. Obszarem zakropkowanym zaznaczono ten fragment wylotu z komory wewnętrznej, jaki uchwycyony został na ilustrowanym tu zdjęciu.

(c) Wygląd kapsuły dwukomorowej uformowanej z dwóch komór oscylacyjnych drugiej generacji (pokazanej też w (2s) rysunku C8). Ma ona kształt pręta lub słupa o przekroju ośmiobocznym, w centrum którego zawieszony jest bezdotykowo mniejszy podobny pręt lub słup.

(d) Rysunek jaki wyjaśnia, że w silnym polu magnetycznym jakie wytwarzają wehikuły UFO, światło przemieszcza się wyłącznie wzdłuż linii sił pola magnetycznego, bowiem pole to pełni wówczas rolę pęku włókien optycznych. Stąd aby wylot pędnika UFO ujrzeć jako ośmiobok równoramienny, obserwator musiałby patrzeć na niego wzdłuż osi magnetycznej statku. Kiedy zaś popatrzy na ów wylot pod kątem, wówczas zobaczy co najwyżej około 40% powierzchni ośmioboku i to zdeformowanej zakrzywionym przebiegiem linii sił pola magnetycznego (w podobny sposób jak obraz ośmioscianu stałby się wypaczony po odbiciu we wklęsłym lustrze). Dokładnie taki kształt, tj. nieco mniej niż połowy zdeformowanego ośmioboku, a ściślej dwóch krawędzi ośmioboku widocznych wzdłuż całej swej długości i dwóch dalszych krawędzi widocznych tylko w połowie, uchwycyony został na powyższym zdjęciu.

(e) Mapka miejsca wykonania powyższego zdjęcia na Babiej Górze. Oznaczenia: 1 - pędnik UFO, 2 - fotografowane osoby, 3 - ruiny schroniska BV, 4 - źródło Głodna Woda, 5 - kosodrzewina, 6 - rumosz skalny, 7 - kąt widzenia obiektywu (47).

Rozdział T.**OBSERWACJE UFO DRUGIEJ I TRZECIEJ GENERACJI**

Motto: "Przyjemność władnego może być torturą poddanego."

Materiał dowodowy potwierdzający, że nasza planeta nalatywana i eksploatowana jest nie tylko przez UFO pierwszej generacji, ale także przez wehikuly UFO należące do drugiej i trzeciej generacji, daje się zaklasyfikować do następujących kategorii:

1. Obserwacje komór oscylacyjnych drugiej i trzeciej generacji. Komory te przyjmować będą charakterystyczny kształt ośmioboczny lub szesnastoboczny - patrz podrozdział C4.1 i rysunek C3. Ogromne trudności technologiczne wymagające pokonania przy wykonywaniu takich komór uzasadniają ich użycie jedynie jako napędu do wysokozaawansowanych wehikulów drugiej lub trzeciej generacji.

2. Obserwacje wehikulów UFO i napędu osobistego UFOonautów, jakich możliwości pokrywają się z przewidywanymi atrybutami operacyjnymi wehikulów telekinetycznych.

3. Obserwacje zjawisk indukowanych w obecności UFO lub UFOonautów jakie pokrywają się z zjawiskami przewidywanymi do wystąpienia podczas działania wehikulów czasu.

4. Obserwacje użycia urządzeń technicznych których poziom zaawansowania odpowiada magnokraftom drugiej i trzeciej generacji (takich jak przykładowo "TRI drugiej generacji" który opisany już został w podrozdziale N3.2).

W niniejszym rozdziale omówiony zostanie materiał dowodowy należący do wszystkich powyższych kategorii.

T1. Obserwacje komór oscylacyjnych drugiej i trzeciej generacji

Dosyć reprezentacyjny przykład obserwacji komory oscylacyjnej drugiej generacji opisany już został w podrozdziale S1.4 (patrz uprowadzenie Gaynor).

Kilka dalszych raportów ilustrujących użycie przez UFO komór oscylacyjnych drugiej generacji zawarty jest w doskonałej książce [1T1] pióra Profesora John'a E. Mack'a, M.D., zatytułowanej: "Abduction - human encounters with aliens", Ballantine Books - a division of Random House, Inc., New York, May 1995, ISBN 0-345-39300-7, Library of Congress Card Number 93-38116, objętość 464 stron (obecnie dostępna też w tłumaczeniu na język polski, pod tytułem: "Uprowadzenia - spotkania ludzi z kosmitami"). Książka ta zawiera najlepsze zestawienie raportów z uprowadzeń na pokład UFO z jakim zetknąłem się w swych dotychczasowych badaniach. Stąd gorąco rekomendowałbym czytelnikom jej przeczytanie, ponieważ dostarcza ona szeroki wybór materiału dowodowego potwierdzającego tezy tej monografii, włącznie z posłaniami wyrażonymi w jej kluczowych podrozdziałach VB1 i A3. Również okoliczności związane z książką [1T1] podpierają treść tej monografii. Przykładowo wkrótce po jej ukazaniu się, Harvard Medical School w Cambridge, Massachusetts, USA, gdzie John E. Mack zatrudniony jest jako Profesor Psychiatrii, nie mogąc przeboleć jej wydania powołał aż specjalny panel ekspertów, których najwidoczniejszym zadaniem było znalezienie sposobu (i pretekstu) na jaki uczelnia mogłaby "legalnie" usunąć jej autora z zajmowanego stanowiska (na Zachodzie, dla zapewnienia Profesorom uczelni autonomii badań i poglądów, niektórych z nich zatrudnia się na tzw. "tenure" zasadach, kiedy to nie

można ich zwolnić z pracy chyba że oni sami złożą swoją rezygnację lub odejdą na emeryturę). Omówienie działalności tego panelu zawarte jest w kilku artykułach, m.in. [2T1] "Harward Prof under probe over alien abduction theory" opublikowanym w dzienniku The Sun (Sun Media Group, Sdn. Bhd., Lot 8, Lorong 51A/227B, Section 51A, 46100 Petaling Jaya, Selangor, Malaysia), wydanie z Sunday, 20 August 1995, strona 43; czy [3T1] "Mack attack", Fortean Times (Freepost, SW 6096, Errome, Somerset, BA11 1YA, Great Britain), 1996, vol. 83, strona 29.

Jeden z raportów ilustrujących użycie przez UFO Komór Oscylacyjnych drugiej generacji, zawarty na stronach 150 i 151 książki [1T1], referuje do użycia takiej ośmiobocznej komory oscylacyjnej jako uzdrawiającego instrumentu produkującego promień telekinetyczny. (Inne opisy takiego użycia tych komór zaprezentowane są też na początku podrozdziału S1.4.) Oto co osoba uprowadzona na pokład UFO a nazywająca się "Carlos" przekazała na ten temat:

"Czymkolwiek te kryształy są, bardziej metaliczne niż szkliste, jest w nich światło. Ja właśnie patrzę na jeden {tj. jeden z owych kryształowych instrumentów medycznych używanych podczas badań}. Wygląda on jak równoboczna tuba z kryształu, której boki przycięto, tak że na końcach widać w niej osiem boków. Każda tuba wygląda jak ośmioboczna, ale jest gruba w środku i zwężająca się na końcach, jakby była zukosowana. Potem jej koniec jest zaokrąglony jak wieloboczna piramida. Wystrzeliwuje ona promień w ciało, jednak czuje się to jak igłę ponieważ to boli, a także z wyglądu przypomina to igłę."

Warto tu dodać, że użycie promienia telekinetycznego produkowanego przez taką ośmioboczną komorę oscylacyjną powoduje niezwykle szybkie gojenie się ran - jak to już wyjaśniano w podrozdziale NB4. W dalszej części omawianej tu książki [1T1] jest nawet wyraźne tego potwierdzenie - patrz strona 401, ostatni paragraf:

"Jeden mężczyzna opowiadał mi o otworze kilka cali głębokim jaki pojawił się na jego nodze w następstwie uprowadzenia przez UFO {patrz "znak osób uprowadzanych do UFO" opisany w podrozdziale U1}. Jednakże stwierdził on, że nacięcie faktycznie zniknęło w przeciągu zaledwie dwudziestu-czterech godzin."

Jeden z najbardziej interesujących opisów leczniczego użycia komory oscylacyjnej drugiej generacji z pędnika głównego UFO, zawarty jest na stronie 353 powyżej referowanej książki [1T1]. Komory takie produkują bowiem pole telekinetyczne które w przeciwieństwie do pola magnetycznego wydzielanego z komór pierwszej generacji nie tylko iż nie jest szkodliwe dla zdrowia ludzkiego, ale nawet poprawia stan tego zdrowia (patrz podrozdział NB4). Stąd w przypadkach gdy w okupacyjnych interesach UFOonautów leży poprawienie czyjegoś zdrowia, UFOnauci wiedzą taką uprowadzoną przez siebie osobę do kolumny w centrum wehikułu UFO zawierającej telekinetyczny pędnik główny. Tam zaś energetyzują i nasycają polem telekinetycznym ciało tej osoby. Energetyzowanie to polega na "pływaniu" w kolumnie pola telekinetycznego wydostającego się z pędnika głównego statku, w podobny sposób jak trenujący spadochroniarze "pływają" na strumieniu powietrza wydmuchiwanego w górę z tunelu aerodynamicznego. Oto jak jedna z osób uprowadzonych na pokład UFO opisuje swoje doznania podczas takiego "pływania" ponad komorą oscylacyjną drugiej generacji z pędnika głównego UFO (zauważ że w opisie tym, podobnie jak w innych opisach i cytatach z niniejszej monografii, przez symbol ... oznaczono miejsce z którym brakuje jakiś nieistotny tutaj fragment oryginalnego tekstu):

"Podłoga w centrum posiada otwartą studnię; z której głębi przebija czerń przestrzeni; swoistego rodzaju; jest to miejsce ruchu, z jego środka, jakiś rodzaj energii lub wibracji bucha ku górze do miejsca gdzie ja 'stoję' czy pływam na niej i jest ona jak powietrze, ale to wcale nie jest zimny strumień powietrza czy czegoś w tym rodzaju ... to jakby mnie jonizowało. Znaczący jest to jakby elektryczna tkanina nałożona na całą powierzchnię mego ciała, zaś ów świetlisty strumień wydostaje się z rozpalonej zawartości wnętrza układu kryształów znajdujących się w centrum otwartego otworu w kolistej podłodze."

T2. Obserwacje działania napędu telekinetycznego

Moja teoria o nazwie "Koncept Dipolarnej Grawitacji" opisana w rozdziałach H i I, wskazuje dokładnie jakie są najistotniejsze atrybuty napędu wykorzystującego efekt telekinetyczny. Atrybuty te mogą więc zostać wykorzystane do bezpośredniej identyfikacji wehikułów telekinetycznych. Pozwalają też one odróżnić wehikuły telekinetyczne od wszystkich innych rodzajów napędu UFO, szczególnie zaś od napędu magnetycznego pierwszej generacji. Atrybuty te to:

#1. **Jarzenie pochłaniania.** Powoduje ono, że powierzchnia wehikułów telekinetycznych, a także powierzchnia ubrań UFO-nautów używających telekinetyczny napęd osobisty, musi być pokryta cieniutką warstwą "jarzenia pochłaniania". Jarzenie to wygląda jak białe, niezemskie, zimne, jakby jarzeniowe światło, bardzo podobne do światła Księżyca. Kiedyś uważano je za znak "nadprzyrodzoności". Nadaje ono wszystkim użytkownikom działającego napędu telekinetycznego wygląd jakby zostali oni "naoliwieni światłem".

#2. **Przenikanie przez przedmioty stałe.** Następuje ono bez powodowania jakiegokolwiek uszkodzenia zarówno u tych przedmiotów, jak i u przenikającego je wehikułu lub napędu telekinetycznego.

#3. **Stawanie się niewidzialnym.** Uzyskiwane jest ono poprzez migotanie pomiędzy stanem telekinetycznym i stanem fizycznym. Szczegóły tego stanu "telekinetycznego migotania" opisano w podrozdziale L2 oraz w temacie #8 w załączniku Z.

Należałoby tu dodać, że niezależnie od tych bezpośrednich atrybutów telekinetycznego napędu UFO, istnieją też różne atrybuty **pośrednie** owego napędu. Atrybuty te również umożliwiają identyfikację faktu użycia owego napędu. Aby podać przykład jednego z nich, to jest nim wysoka **aktywność biologiczna** efektu telekinetycznego. Jej wyjaśnienie zawierają podrozdziały NB2 i NB4. Powoduje ona różnorodne następstwa długoterminowe. Ich przykładami są eksplozyjne zwiększenie szybkości wzrostu roślin, mutacje, pojawianie się zdolności paranormalnych u ludzi, itp. Kolejnym atrybutem jest wyzwalanie zadziałania "wykrywaczy UFO" opisanych w podrozdziale U3.8. Wyzwalanie to następuje kiedy żadnego wehikułu UFO ani UFO-nauty wizualnie nie daje się zobaczyć w pobliżu. Ujawnianie się tych zjawisk po uprzednio zaobserwowanym zbliżeniu się UFO, dokumentowane jest obszernym materiałem obserwacyjnym. Jednakże z uwagi na jego pośrednie znaczenie dowodowe, omówienie tego materiału zostanie pominięte w niniejszej monografii.

Wróćmy jednak do atrybutów **bezpośrednich**. Istnieje znaczna liczba obserwacji UFO i UFO-nautów, w których potwierdzone zostało wystąpienie wymienionych powyżej najważniejszych z tych atrybutów. Identyfikują one telekinetyczne wehikuły UFO i telekinetyczny napęd osobisty UFO-nautów. Dokonajmy teraz krótkiego przeglądu kilku ich przykładów.

Ad. #1. Jarzenie pochłaniania. Obecność jarzenia pochłaniania jakie "naoliwia" powierzchnię UFO cieniutką warstwą białego światła typu jarzeniowego jest jednym z najczęściej odnotowanych atrybutów telekinetycznych UFO. Istnieją nawet fotografie tych wehikułów na których ów szczególny rodzaj świecenia został utrwalony - patrz przykład pokazany na **rysunku T1**.

Telekinetyczny napęd osobisty emitujący jarzenie pochłaniania również został wielokrotnie zaobserwowany. Poniżej przytoczony będzie opis naocznego świadka, jaki nie tylko że zawiera ten szczegół identyfikacyjny, ale także i drugi z unikalnych atrybutów napędu telekinetycznego - tj. przenikanie przez obiekty stałe. Opisanej tu obserwacji dokonała niejaka Jock Laing (7 Smith St., Roxburgh, Central Otago, South Island, New Zealand). Zaprezentowany incydent zdarzył się jednego weekendu, w grudniu 1958 roku, gdy obserwująca go dziewczynka miała około 9 lat (zadziwiające jak wiele cennych obserwacji UFO dokonywanych jest przez dziewięcio-latków). Oto jak opisała mi ona ten incydent:

"Leżałam na łóżku w swoim pokoju i czytałam książkę. Łóżko było ciężkiej konstrukcji, wykonane z mosiądzu, z trzema grubymi poziomymi sztabami mosiężnymi w jego nogach. Poza nogami łóżka znajdowało się okno, zamknięte tego dnia, przez które widać było gałęzie

ogromnej jabłoni. Z jakiegoś powodu podniosłam swoje oczy znad książki i ujrzałam trzy małe istoty wysokie na około 85 cm, ubrane w błyszczące kombinezony promieniujące białym światłem. Wisiały one nieruchomo w powietrzu w nogach mojego łóżka, dokładnie w miejscu gdzie przebiegały trzy poziome sztaby mosiężne. Ze zdziwieniem odnotowałam iż metal tych sztab penetruje przez ich ciała. Zarysy istot także były niezwykle. Cała bowiem powierzchnia ich ciał i ubrania pokryta była cieniutką warstewką białego światła. Światło to czyniło ich zarysy nieco rozmazane. Istoty nie były straszne. Czułam emanujące od nich uczucie spokoju i przyjaźni. Komunikowali się ze mną bez dźwięku - poprzez przekazanie słów i myśli bezpośrednio do mojej głowy. Kiedy zakończyli swoją bezgłośnie rozmowę, odpłynęli raptownie, cały czas zwróceniem twarzami w moją stronę. Przyspieszali przy tym do tyłu, w prostej linii, przenikając przez szyby zamkniętego okna oraz przez grube gałęzie jabłoni rosnącej za oknem. Po ich odlocie i zniknięciu z mojego widoku, przystąpiłam do oglądnięcia zniszczeń. Jednakże mosiądz mojego łóżka nie wykazywał nawet najmniejszych śladów uszkodzeń czy zmian. Także szkło w oknie pozostawało nienaruszone. Kiedy opowiedziałam zdarzenie mojej rodzinie, zaczęli śmiać się ze mnie. Uważali że jestem już zbyt duża aby ciągle widywać krasnoludki (fairies). Zaś o UFO-nautach nikt jeszcze nie słyszał w tamtych czasach."

Powyższy opis prezentuje jeden z lepszych przypadków obserwacji UFO-nautów w której wystąpienie aż obu atrybutów telekinetycznego napędu osobistego zostało odnotowane (nie wspominając już o użyciu TRI w celu emanacji uczuć i bezpośredniej wymiany myśli - patrz podrozdział N3). Zauważone więc zostało zarówno jarzenie pochłaniania na powierzchni ubrań i ciał UFO-nautów, jak i zdolność napędu tych istot do powodowania ich przenikania przez przedmioty z materii stałej (w tym przypadku mosiężnych sztab, okien z szybami, oraz gałęzi jabłoni).

W tym miejscu prawdopodobnie warto wzmiankować, że w 1987 roku dokonywałem badań lądowisk UFO w okolicach Roxburgh. Kilka przedmiotów moich badań pokazanych zostało w monografiach z serii [5] oraz omówionych będzie w monografii [4]. Na zboczu grzbietu górskiego jaki przebiega poza ogrodem ówczesnego domu Miss Laing, znalazłem wiele (nie zaś tylko jedno) starych lądowisk UFO typu K4, jakich podwyższona aktywność biologiczna sugerowała, że pochodziły one od wehikułów telekinetycznych. Szacując ich wiek, doszedłem do wniosku że lądowiska te mogły zostać wypalone właśnie w 1958 roku.

Ad. #2. Przenikanie przez przedmioty stałe. Zdolność do przenikania napędu UFO przez przedmioty stałe uwypuklona jest w wielu znanych mi obserwacjach. Jedną z nich jest polski przypadek obserwacji takiego napędu, który ujawnił atrybuty napędu osobistego UFO-nautów bardzo podobne do tych opisanych w poprzednim raporcie Jock Laing. W nocy 29 maja 1983 roku, około 1:30 nad ranem, Witold Rusek (ul. Wiktorska, Warszawa) uprowadzony został przez dwóch UFO-nautów na pokład sferycznego kompleksu UFO (podobnego do kompleksu pokazanego na rysunku P9 "a"). Poddany on tam został badaniom medycznym. Oto wyjątki z jego pisanego raportu relacjonującego przebieg wydarzeń (tłumaczone z języka angielskiego):

"... stałem niedaleko okna mojego mieszkania i obserwowałem tę ogromną kulę, z dwoma czarnymi poziomymi kołnierzami obiegającymi ją w środku wysokości, jaka falowała z lekka zawisając nad ziemią i emanując brązowo-czerwony kolor. ... Nagle ze ściany koło mojego okna wyszły dwie istoty około 2-metrowego wzrostu, ubrane w białe jarzące się kombinezony. ... Złapały mnie za przeguby ręki i zaczęły ciągnąć do ściany. Przeraziło mnie to ponieważ bałem się utknąć w ścianie. Kiedy jednak o tym pomyślałem, przybysze wysłali mi, prawdopodobnie telepatycznie, uczucie ubawienia jakie usunęło moje opory. ... Wewnątrz statku było kwadratowe pomieszczenie, sufit którego na jednej stronie zakrzywiał się w ścianę. ... Z jednej ze ścian wystawało coś co wyglądało mi na kwadratowe okno. Próbowałem przez nie wyrzeć ale nie mogłem niczego zobaczyć. ...". (W oryginale: "... I stayed near the window in my room and observed this huge sphere, with two black horizontal flanges fastened round the middle of it, which gently hovered above the ground, emanating a brown-red color. ... Rapidly from the wall near my window emerged two beings about 2 metres high, dressed in

white glowing garments. ... They grabbed my wrists and began to pull me in the direction of the wall. It terrified me because I could become stuck inside the wall. But when I thought this, they sent back to me, probably telepathically, the feeling of their amusement and this relaxed my resistance. ... Inside the spaceship there was a square room, the ceiling of which curved on one side into a wall. ... On one of the walls protruded something that appeared to me to be like a square window. I tried to look through it but I could not see anything. ...".)

Ostatnie dwa zdania tego raportu dotyczą obserwacji komory oscylacyjnej. Szkoda że wzrok tego świadka był nastawiony na dalekie oglądanie, bowiem gdyby nastawił się on, że owo kwadratowe urządzenie nie jest oknem, wtedy być może mielibyśmy także polską obserwację ośmioboczną (a może nawet szesnastoboczną) komory oscylacyjnej. W powyższym raporcie warto też zwrócić uwagę na użycie TRI pierwszej generacji opisanych w podrozdziale N3.1. Użyte one zostały do telepatycznego przekazania uczuć.

Istnieją również sprawozdania z odwrotnych sytuacji, tj. kiedy UFO-nauci pozostają bez ruchu, zaś obiekty materialne (np. ludzie) przemieszczają się przez nich. Wysoce ewidencyjna obserwacja, jaka jasno potwierdza taką zdolność napędu telekinetycznego UFO-nauców, została dokonana w Starr Hill, Warminster, Anglia i opisana w książce **[1T2]** pióra Nigel Blundell, Roger Boar: "The World's Greatest UFO Mysteries" (Octopus Books Limited, London 1983, ISBN 0-7064-1770-4), strona 132. W owym incydencie udział brała cała grupa ośmiu obserwatorów. Grupa ta obejmowała Sally Pike, która opisała całe wydarzenie, oraz jej męża Neil. Widzowie zaobserwowali dwa wysoko lecące UFO. Jednocześnie poczuli oni jak powietrze stało się cieplejsze (porównaj oddawanie energii cieplnej podczas hamowania telekinetycznego jako przeciwieństwo do pochłaniania tej energii podczas przyspieszania telekinetycznego - podrozdział H6.1.2). Potem pojawiło się dwóch UFO-nauców. Byli około 2 metrowego wzrostu i wyglądali jakby wykonani byli z mgły. Obserwująca grupa była w stanie widzieć ich zarysy do pasa, poniżej którego stopniowo stawali się oni niewidzialni. Kiedy Neil próbował do nich podejść, w pewnym momencie wyglądał jakby zlewał się z nimi w jedną całość. Kiedy bowiem podszedł do nich bliżej, dla niego przestali oni być widoczni. Jednakże grupa obserwujących go osób widziała że maszeruje on dokładnie przez te figury i na ich drugą stronę. UFO-nauci pozostawali w tym samym miejscu przez około pół godziny, po czym zniknęli.

Podobna obserwacja przeniknięcia UFO-naucy - tym razem przez samochód, opisana jest w artykule **[2T2]** pióra Bronisława Bzowskiego, "UFO nad ZSRR", opublikowanym w Nie z tej Ziemi, nr. 2, 1992 rok, strony 27-29. Obserwacja ta wykazuje wszystkie elementy użycia osobistego napędu telekinetycznego. Relacjonuje ona zdarzenie jakie miało miejsce dnia 26 czerwca 1989 roku w mieście Lesozawodsk (Nadmorski Kraj, Daleki Wschód, ZSSR). Oto jak opisano zachodzące tam wypadki:

"Istota szła w dalszym ciągu środkiem drogi, obracając głowę w prawo i lewo, jak gdyby rozglądając się. Nagle na drodze pojawił się samochód, prowadzony przez młodego mężczyznę. Kierowca ujrzał istotę i przyhamował, ale stało się coś nieprzewidzianego. Istota zrobiła kilka kroków w jego kierunku i auto przejechało ją. Wystraszony kierowca zatrzymał samochód po 15 metrach, kurczowo trzymając kierownicę. Zarówno on (szczególnie zaś jego włosy), jak i samochód wyglądali jak posrebrzeni. W tym czasie zniknęły nogi istoty, jednak ona sama przemieszczała się dalej i zniknęła dopiero na moście. Dziewczynki widziały to wszystko ukryte za przystankiem..."

Niezależnie od możliwości fizycznego przenikania jednych obiektów przez drugie bez doznawania uszkodzeń, powyższy opis zawiera kilka dodatkowych interesujących obserwacji dotyczących telekinezy. Jedną z nich jest dostrzeżenie pozostałości działania pola telekinetycznego. Pozostałością tą jest "jarzenie pochłaniania" jakie pojawia się na obiektach materialnych wchodzących w kontakt z potężnym polem telekinetycznym wytwarzanym przez napęd UFO. Jest to więc naoczna relacja dokumentująca opisaną w podrozdziale NB1 zdolność pola telekinetycznego do czasowego "telekinetyzowania" obiektów zewnętrznych jakie wchodzi w jego zasięg. To właśnie takie srebrzyste jarzenie się powietrza silnie natelekinetyzowanego przez komory oscylacyjne drugiej generacji z magicznych różdżek

starożytnych czarowników, powodowało że użycie owych "czarodziejskich różdek" zawsze opisywane było jako rozsiewające srebrzysty pył magiczny. Inną obserwacją jest niezawodność reakcji układu sterującego napędem tej istoty. Po znalezieniu się bowiem w niebezpiecznej sytuacji jej napęd osobisty automatycznie zwiększył szybkość telekinetycznego "migotania". W ten sposób zdolność tej istoty do przenikania przez poruszające się objekty stała została zwiększona. Z kolei większa częstość jej telekinetycznego migotania, zgodnie z tym co opisano w podrozdziale L2, spowodowała zmniejszenie widoczności (zniknięcie) części tej istoty.

Ad. #3. Stawanie się niewidzialnym. Istnieje wiele obserwacji dokumentujących zdolności UFO drugiej i trzeciej generacji do stawania się niewidzialnymi. Uzyskują to one poprzez oscylacyjne migotanie pomiędzy stanem fizycznym i stanem telekinetycznym. Ich przykładem mogą być perypetie "rodziny L" opisanej w podrozdziale U3 z całym wehikułem UFO systematycznie co trzy miesiące wlatującym do ich mieszkania. Wśród ogromnego wyboru takich raportów, na naszą szczególną uwagę zasługują te które dokumentują lub wyjaśniają sposób w jaki UFO stają się niewidoczne.

Jedną z najlepszych dokumentacji stawania się niewidocznym (tj. przechodzenia procesu telekinetycznej dekompozycji - patrz podrozdział L1) podana została na stronach 351 do 352 wspomnianej poprzednio książki [1T1]. W tym szczególnym przypadku, osoba wprowadzona na pokład UFO o imieniu "Carlos" opisuje jak położona ona została na komorze oscylacyjnej z pędnika głównego UFO. Komora ta wyglądała jak struktura krystaliczna. W efekcie położenia na tej komorze, ciało Carlos'a stopniowo zamieniło się w światło. To oznacza, że z stanu fizycznego przeszło ono w stan telekinetyczny - po szczegóły patrz opisy z podrozdziału L2. Następnie stało się przezroczyste. Osoba ta też zdawała sobie sprawę, że w dokładnie taki sam sposób wehikuly UFO stają się niewidoczne w celu ich ukrycia przed ludzką obserwacją. Oto opis co dokładnie Carlos raportował na ów temat:

- "W czasie badań użyto 'stół' który wyglądał jak kryształ..., tj. ten rodzaj kształtu przychodzi na myśl i stąd zakładamy że to był stół ... Owa ogromna struktura kryształopodobna zlokalizowana jednakże była w centrum niższej przestrzeni rotundalnej i była odmiennym urządzeniem; była ona operacyjnie i funkcjonalnie inna od mniejszych urządzeń użytych do zwykłych badań. ... Przeszłem przez ową dekompozycję ciała ... Najpierw w moim ciele pojawiło się światło. To (owo aktywne światło) rozprężyło się (ogarniając i przenikając wnętrze mojego ciała - mięśnie, tkanki, narządy wewnętrzne, krew, nerwy, itp.) aż osiągnęło granicę mojej skóry; i wtedy skóra również się zdekomponowała ... Procesowi temu towarzyszyło swędzenie. ... W tym czasie byłem już złotym światłem. ... Widziałem moje (własne) wnętrze (tj. środek mego ciała) ... Widziałem całkowicie przezroczystą formę mnie samego. Przyjąłem postać 'ducha' do której referowałem wcześniej ... Carlos czuje też w jakiś sposób, że ten proces przemiany jego ciała w światło jest pokrewny do 'procesu ... ukrywania (czynienia niewidzialnym) ich statku'."

W tej samej książce [1T1] zawartych jest kilka dalszych opisów dowodzących, że stawanie się niewidzialnym a także przechodzenie przez ściany, następuje poprzez szybkie migotanie (wibrowanie) pomiędzy stanem fizycznym i stanem telekinetycznym. Znacząco następuje dokładnie tak jak opisano to w podrozdziale L2. Kluczem do zaobserwowania mechanizmu tego migotania jest uczucie wibrowania lub silnego (wibracyjnego) swędzenia ciała. Najlepszy z owych opisów zawarty jest na stronie 19. Oto jego treść:

- "Są oni zwykle zaszokowani odkryciem że przemieszczono ich przez objekty stałe, podczas gdy doświadczyli jedynie uczucia niewielkich wibracji. W większości przypadków promień świetlny służy jako źródło energii lub 'pomost' dla transportowania wprowadzanych osób z miejsca rozpoczęcia ich zabierania do oczekującego wehikułu."

Powyższy fragment dokumentuje że osoby przechodząca przez mur odczuwają sensację wibrowania ich ciał. Wibrowanie to bierze się z faktu, że w stanie fizycznym ich ciała unieruchamiane są przez mur i stąd mogą się przez niego przemieszczać jedynie po osiągnięciu stanu telekinetycznego. Cały więc proces przejścia przez objekty stałe składa się z wielu szarpnięć i zatrzymań w momentach pulsacyjnej zmiany stanu. Przez daną osobę

muszą one być odczuwane jako wibrowanie i wewnętrzne swędzenie ciała. Zauważ, że również obiekty fizyczne przez które osoba ta przechodzi, takie jak np. okna czy furtki, wpadają przy tym w hałaśliwe wibrowanie jeśli osadzone są one luźno w swym podłożu.

T3. Obserwacje potwierdzające istnienie wehikułów czasu

Różnorodne obserwacje dostarczyły także znacznego materiału dowodowego jaki potwierdza że niektóre UFO posiadają i wykazują możliwość operowania jako wehikuły czasu. Materiał ten może zostać podzielony na następujące klasy:

#1. Stwierdzenia samych UFOonautów. Wielu uprowadzonych na pokład UFO twierdzi że UFOnauci opowiadają o zdolnościach ich wehikułów do podróżowania w czasie, a niekiedy nawet wyjaśniają na jakiej zasadzie podróżowanie to się odbywa.

#2. Udokumentowane przypadki przyspieszania lub opóźniania czasu. Są one obserwowane na zegarkach osób jakie uczestniczyły w bliskich spotkaniach z UFO lub UFOonautami. Zegarki te pokazują czas jaki został znacznie przyspieszony lub opóźniony w stosunku do czasu pokazywanego przez inne zegary.

#3. Przypadki uprowadzeń jakie należą do kategorii "podróży w jedną stronę". Podróże takie nie posiadają swego czasu trwania - patrz opis ich teorii w podrozdziale M1. Zajmują one bowiem nieporównanie mniej czasu, niż suma czasów trwania indywidualnych działań dokonywanych podczas tych uprowadzeń.

#4. Odnotowywanie przypadków zaobserwowania "efektu zdublowania czasu". Efekt ten opisany jest w podrozdziale M1.

#5. Opisy zaobserwowania "stanu zawieszzonego filmu". Stan ten opisany został w podrozdziale M1. Może on zostać wywołany jedynie w efekcie pobliskiego działania wehikułu czasu.

Poniżej dokonano przeglądu przykładów najbardziej reprezentacyjnego materiału dowodowego należącego do każdej z tych klas.

Ad. #1. Oświadczenia samych UFOonautów. Przykład oświadczenia UFOauty stwierdzającego zdolność ich wehikułów do podróżowania w czasie powtórzony został przez mieszkankę Nowej Zelandii, nazywaną tu "Miss Nosbocaj", która w grudniu 1980 roku uprowadzona była na pokład UFO gdzie dokonano na niej bliżej niezdefiniowanych eksperymentów genetycznych (przypadek ten był także omawiany w podrozdziale S1.4). Cytowane poniżej fragmenty jej raportu udzielonego pod hipnozą ograniczają się jedynie do stwierdzeń które dotyczą podróży w czasie (patrz też ustępy N-126 do N-132, N-140 i N-162 z rozdziału S monografii [3] i [3/2] zawierającej kompletną treść tego raportu). Uprowadzona referuje do swojego UFOauty przy pomocy zwrotu "ON".

"ON opowiedział mi także o czasie, że **czas faktycznie nie płynie a to my poruszamy się przez niego**, tak że MY możemy się spotkać raz w życiu lub zejść razem raz w życiu, a potem możemy powtórzyć to spotkanie wiele razy. Stąd ON może faktycznie spotkać mnie także i w przyszłości jeśli zechce, tak iż czasami mam wrażenie że właśnie byłam w nocy aby z NIM się ponownie spotkać czy coś w tym rodzaju chociaż faktycznie wystarczy abym spotkała GO tylko raz i abyśmy zeszli się razem tylko jednorazowo w tym punkcie czasowym, jednak, jednak ponieważ czas nie płynie ON może, ON może; oh jak ja powinnam to wyjaśnić. Ale te punkty czasowe naszego spotkania istnieją dla NIEGO w przestrzeni czasowej tak aby mógł tam czekać ponownie gdy ja przez nie przechodzę, stąd to jest przyczyną dla której czasami mam wrażenie że ON spotkał się tam ze mną ponownie. ... ON opowiedział mi tak wiele na temat, czy przekazał mi sposób w jaki działa czas i przestrzeń i inne rzeczy ale ja, mi po prostu brakuje teraz słów. ... ale ICH nawigacja jest taka, jest tak odmienna ponieważ ONI faktycznie, ONI przemieszczają się w więcej niż trzech wymiarach, to jest w pięciu, sześciu, siedmiu, to jest ponieważ ONI przenikają przez przestrzeń i przez czas, przez nieciągłości przestrzeni tam i z powrotem ...". (W oryginale: "He told me about time too, that **time - actually doesn't move but we move over time**, so that he can actually

meet me once - or come together once, but we can meet many times. So he can actually meet me in the future as well, so sometimes when I get the feeling that I've been to see him at night or something I only have met him once but, and we come together once at that point or that's, but, but you see because time doesn't move he can, he can, oh how can I explain this. But those points are there for him to be at when I pass through them, and that's why I sometimes get the impression that he's there again. ... He told me so much about, or showed me the way time works and space and things but I, I just haven't got the words. ... He showed me but he, their navigating is so, is so different because they actually, they're operating more on, on more than three dimensional, it's five, six, seven, it's, it's because they're going through space and through time, and through holes and up ...".)

Ad. #2. Udokumentowane przypadki przyspieszania lub opóźniania czasu.

Przypadek przyspieszenia czasu pokazywanego przez zegarek po bliskim spotkaniu z UFO jest dobrze uwidoczony w tzw. "uprowadzeniu z Kentucky" ("Kentucky abduction") jakie miało miejsce dnia 31 stycznia 1976 roku. Uprowadzenie to dotyczyło trzech kobiet: Louise Smith, Mona Stafford i Elaine Thomas. Poniżej zacytowane jest jedno zdanie z raportu jaki opisuje ów przypadek (patrz [1T3], strona 193):

"Przed umyciem swych rąk Loise zdjęła swój zegarek i została zaskoczona że jego wskazówki poruszały się w sposób przyspieszony, minutowa wskazówka przemieszczając się z szybkością sekundowej, podczas gdy godzinowa poruszała się w sposób wyraźnie zauważalny." (W oryginale: "Prior to washing her hands, Louise had taken off her watch and was startled to see that the hands of her watch were moving at an accelerated rate of speed, the minute hand moving at the speed of a second hand, and the hour hand was moving also.").

Ad. #3. Przypadki uprowadzeń jakie należą do kategorii "podróży w jedną stronę".

Przykładem uprowadzenia jakie nie posiadało swego czasu trawania jest przypadek Carl'a Higdon jaki nastąpił dnia 25 października 1974 roku. Przypadek ten opisany został w książce [1T3] Ronald'a D. Story (editor): "The Encyclopedia of UFOs". New English Library, London 1980, ISBN 0-450-04118-2, strona 171; oraz w książce [2T3] Joshua Strickland: "There are aliens on earth! Encounters" (Grosset & Dunlop, New York, 1979, ISBN 0-448-15078-6), strona 16. Oto streszczenie przebiegu zdarzeń mających miejsce podczas uprowadzenia Higdon'a (porównaj przytoczony tu opis z rysunkiem R4):

Okolo 4:15 po południu Higdon rozpoczął swe polowanie na jelenie na północnym skraju puszczy zwanej "Medicine Bow National Forest", na południe od Rawlings w Wyoming, USA. "Przeszedłem przez to wzgórze i zobaczyłem pięć jeleni. Podniosłem sztucer i wypaliłem, jednakże pocisk przeleciał jedynie około pięćdziesiąt stóp i opadł w dół." Kiedy Higdon podnosił swój pocisk zauważył on mężczyznę stojącego w pobliżu. Jego wygląd zilustrowano na rysunku R4. Nazywał on siebie "Ausso". Ausso dał Higdon'owi tabletkę o której powiedział że zaspokoi jego głód na cztery dni. Bardzo też podobał się mu sztucer Higdon'a jaki opisał jako posiadający niezwykle starożytny wygląd i stąd bardzo atrakcyjny dla jego kolekcji, stwierdził po tym jednak, że mają kategorię nakaz aby pod żadnym pozorem nie zabierać ludziom jakiegokolwiek przedmiotu. Potem zabrał go do przeźroczyściego sześcianu "cubicle" (tj. UFO czteropędnikowego - patrz rysunek M1). Wewnątrz wehikułu czekała inna podobna istota. Gdy wystartowali, Higdon ujrzął podobny do piłki obiekt szybko zapadający się w dół pod przeźroczyście podłogą ich sześcianu, jaki uznał on za Ziemię. Ausso powiedział że podróżowali 163,000 "mil świetlnych". Wylądowali koło dziwnej wieży z jasnym, oślepiającym światłem na szczycie. Wokoło było pięć istot podobnych do ludzi. Ausso zabrał go do tej wieży i poddał zabiegowi przypominającemu nasze prześwietlenie Roentgenowskie. Potem zawyrokował iż Higdon nie jest tym czego oni potrzebowali i że zabiorą go z powrotem. Znowu posadzili Higdon'a w siedzeniu sześcianu i Ausso przestawił jakąś dźwignię sterującą. Natychmiast, bez żadnego zauważalnego podróżowania, Higdon znalazł się w dokładnie tym samym miejscu gdzie podnosił on swój pocisk, przed tym zanim nastąpiły jego niezwykle przygody. Czas zdawał się przesunąć do tyłu do początku jego spotkania. W owym momencie Higdon stał się tak skołowany że zatracił poczucie kim jest oraz gdzie się aktualnie znajduje. Zaczął błądzić wokoło, przechodząc jakąś milę poza swoją

ciężarówkę. Jego błądzenie oszacowano na zajmujące co najmniej około 2 godzin. Potem powrócił do ciężarówki i około 6:30 po południu zaczął wzywać pomocy przez swoją CB radiostację. Zabrano go do szpitala gdzie nie miał apetytu przez następne 3 dni. Wykazywał też symptomy jakby wystawienia na jakiś rodzaj promieniowania.

Według naszych pomiarów czasu, całe uprowadzenie Higdon'a nie mogło zająć więcej niż około 2 godzin, ponieważ zaczął on swe polowanie o 4:15 po południu, zaś wezwał pomocy o 6:30 tego popołudnia. Jeśli jednak odjąć czas odszukania jeleni i końcowego błądzenia po lesie, całe uprowadzenie praktycznie skończyło się wcześniej niż się rozpoczęło - nie posiadało ono więc swego czasu trwania. Niemniej podczas owego uprowadzenia bez czasu trwania, Higdon przeleciał na planetę swoich uprowadzicieli, został przebadany medycznie i powrócił z powrotem na Ziemię. Nawet więc gdyby szybkość wehikułu przybyszy była setki razy wyższa od szybkości światła, osiągnięcie planety z odległej gwiazdy i przejście badań lekarskich w tak krótkim czasie nie byłoby możliwe. Z drugiej zaś strony, wszystkie inne elementy opowiadania Higdon'a, włączając w to napęd osobisty Ausso - patrz rysunek R4, zostały potwierdzone przez materiał dokumentacyjny. Nie ma więc uzasadnienia aby nie przyjmować za poprawny także jego raportu o wizytowaniu odległej planety. Niemniej aby to było możliwe, koniecznym jest jakiś rodzaj podróżowania w czasie (w tym przypadku - odwrócenie przebiegu czasu do tyłu). Stąd przypadek uprowadzenia Carl'a Higdon dostarcza kolejnego dowodu że niektóre UFO są zdolne do podróżowania w czasie.

Warto tu dodać, że uprowadzenie nowozelandki Miss Nosbocaj, wspomiane już w Ad. 1 niniejszego podrozdziału, poprzednio omawiane w podrozdziale S1.4, oraz opisane w rozdziale S monografii [3] i [3/2], również posiadało charakter "podróży w jedną stronę".

Jeden z niezwykle ważnych aspektów uprowadzenia Higdon'a, to powód dla jakiego został on uprowadzony. Powód ten bezpośrednio wiąże się z tematyką niniejszej monografii. Stąd wymaga on tutaj zwrócenia na niego uwagi. Nie jest bowiem trudno wydedukować, że uprowadzono go z zamiarem pobrania od niego jakichś materiałów lub surowców biologicznych. Przykładowo jego tkanek lub wewnętrznych organów dla dokonania transplantacji. Jedynie więc fakt, że z medycznego punktu widzenia jego charakterystyka nie zgadzała się z potrzebami UFOautów, uratowała go przed zostaniem obrabowanym z owych materiałów. Jego przypadek w bezpośredni więc sposób podpira tezę zaprezentowaną w podrozdziałach A3, VB1 i U4.1, że "UFOnauci rabują Ziemiaków z surowców biologicznych".

Oczywiście dodatkowym pytaniem jakie tu się natychmiast nasuwa, to co stałoby się z Higdon'em gdyby okazał się on nosicielem właściwego materiału. Czy przeżyłby on pobranie od niego wymaganych tkanek lub organów? Wszakże jeśli hipotetycznie założyć, że zostanie dawcą oznaczałoby dla niego zakończenie życia, wówczas jego los dzielony musi być przez wielu innych ludzi. Jego uprowadzenie nie było przecież odosobnionym przypadkiem. Jak to wyjaśnia podrozdział O6, wielu innych ludzi jest uprowadzanych w podobny sposób z bezludnych rejonów Ziemi, aby nigdy tam już nie powrócić. Kroniki milicyjne prawie każdego kraju co jakiś czas odnotowują też niewyjaśnione znikanie osób w dosyć tajemniczych okolicznościach. Ich znikanie wykazuje też znaczne podobieństwo do przypadku Higdon'a. W obliczu faktów zaprezentowanych w niniejszej monografii nadszedł więc już czas, abyśmy zaczęli rozważać tego typu możliwości. Aspektem legalnym jaki oczekuje tu zaadresowania w pierwszej kolejności, to czy rządy krajów które zaniedbują obowiązek obrony swoich obywateli przed uprowadzeniami do UFO, zobowiązane są do finansowego kompensowania rodzin osób które z uprowadzeń takich nie powróciły.

Kolejnym istotnym szczegółem wartym zwrócenia uwagi w uprowadzeniu Higdon'a jest "ludzki" wygląd Ausso. Na przekór bycia UFOautą, Ausso wyglądem i budową anatomiczną przypominał ziemskich ludzi. To zaś dokumentuje poprawność tez podrozdziałów A3, V1, V3 i P6, stwierdzających że "UFOnauci to nasi bliscy krewniacy z kosmosu", że "ludzie przeszczepieni zostali na Ziemię z planety około czterokrotnie większej od naszej", oraz że "w różnych częściach wszechświata ciągle mieszkają kosmiczni krewniacy ludzkości od których nasza cywilizacja się wywodzi". Oczywiście, rozważając tamte tezy pamiętać też musimy o tezie podrozdziału A3. Mianowicie że owi nasi kosmiczni krewniacy są jednocześnie "czarnymi

owcami" człowieczej rodziny. Praktykują oni filozofię szatańskiego pasożytnictwa i skrycie oraz bezpardonowo rabują oni Ziemiaków ze wszystkiego na co znajdują jakiś użytek.

Ad. #4. Przypadki zaobserwowania "efektu zdublowania czasu". Jeden z najciekawszych opisów wielokrotnego zaobserwowania "efektu zdublowania czasu", jaki napotkałem w swoich dotychczasowych badaniach, dostarczył Nowozelandczyk o inicjałach J.W. Zastrzegł on jednak aby nie publikować jego pełnego nazwiska ani adresu. Mieszkał on samotnie w odosobnionym drewnianym domku nad brzegiem morza na przedmieściu Dunedin. Trawnik rosnący naokoło jego domku bezustannie pokrywany był dosłownie dziesiątkami aktywnych biologicznie, coraz nowszych lądowisk UFO. Aby zaś takie lądowisko było aktywne biologicznie, musi ono być wykonane właśnie przez UFO trzeciej lub chociaż drugiej generacji. Po szczegóły patrz biologiczne działanie efektu telekinetycznego podsumowane w podrozdziale NB4. Po szczegółowych badaniach okazało się, że J.W. jest uprowadzany systematycznie co trzy miesiące na pokład niewidzialnego UFO trzeciej generacji, tj. wehikułu czasu. Niestety jego pamięć po tych uprowadzeniach zawsze jest bardzo efektywnie "wymazywana". Niemniej jest on świadomy tych systematycznych zabrań do UFO i nawet uważa że zna ich cel. Zgodnie z jego twierdzeniami, jego nasienie pobierane było dla celów reprodukcyjnych. J.W. należał więc do kategorii "dawca spermy" - patrz klasyfikacja z podrozdziału U4.1. Zgodnie z podrozdziałem U4, zapewne to też wiązało się jakoś z faktem, że pomimo już podeszłego wieku całe swe życie spędził bez partnerki i wytrwał w stanie kawalerskim. Po każdym uprowadzeniu był on "wstawiany" z powrotem do swego domku, niekiedy zorientowany w pozycji stojącej. Podczas tego wstawiania ciągle znajdował się w stanie snu hipnotycznego. Następnie wysyłany był impuls budzący. Gdy J.W. zostawał zbudzony, niewidzialne UFO ciągle pozostawało w jego pobliżu przez kilka następnych minut. Jak J.W. wierzył, zapewne czyniło to aby się upewnić że jest on O.K. Ów dowód troskliwości o jego zdrowie nieustannie demonstrowany przez UFO niezwykle zresztą imponował J.W. Podczas każdej rozmowy ze mną podkreślał ten fakt, dodając komentarz w rodzaju "czasami mam żal do nich, że nie pytają mnie o zgodę na swoje pobory spermy, ale muszą przyznać, że wykazują niezwykle przyzwoitość w upewnianiu się zawsze przed odlotem że wszystko ze mną jest w porządku". J.W. nie wiedział jednak, że UFOanci wcale nie wykazywali w ten sposób troski o niego, a jedynie troskę o karmę jaką generowali samym sobie. Chcą oni bowiem, że kiedy to oni będą przez kogoś badani, aby badający także i dla nich po badaniach upewnił się że są OK. Po zbudzeniu się J.W., niewidzialne UFO odlatywało. W momencie jego odlotu J.W. zawsze doświadczał "efektu zdublowania czasu". Cokolwiek by nie robił w takiej chwili, czegokolwiek by nie słuchał lub oglądał, zawsze powtórzyło się to dwukrotnie, z idealną zgodnością co do najdrobniejszego szczegółu. Powtórzeniu ulegał jedynie krótki odcinek czasu, około 15 sekund.

Warto tu też nadmienić kilka ciekawostek z badań tego przypadku. Pierwsza z nich to że J.W. posiada charakterystyczną bliznę z prawej strony swej prawej nogi. Blizna ta leży w połowie wysokości pomiędzy kolanem i kostką. Faktycznie też był on pierwszą osobą systematycznie uprowadzaną przez UFO, która mnie powiadomiła, że po jednym z uprowadzeń do UFO pozostawiono jej ową bliznę na nodze. Właśnie oglądnięcie jego blizny zainspirowało mnie potem do rozpoczęcia systematycznego egzaminowania nóg także u wszystkich innych znanych mi osób uprowadzanych do UFO. W następstwie więc jego inspiracji, a także dzięki "korzystnemu zbiegowi okoliczności" że w tym samym czasie prowadziłem właśnie badania całego szeregu innych osób uprowadzanych do UFO i stąd mogłem posprawdzać również ich nogi, dokonałem wówczas ważnego odkrycia. Mianowicie odkryłem, że takie wyraźne blizny posiada niemal każda osoba systematycznie uprowadzana do UFO. Tyle że kobiety posiadają je z lewej strony ich lewej nogi. To zaś stopniowo zaprowadziło mnie do dokonania odkryć opisanych w podrozdziale U3.1, w podrozdziale U4.1, oraz w rozdziale W tej monografii.

Druga ciekawostka, to że uprowadzenia te następują co trzy miesiące w tak regularnych odstępach że J.W. zna ich następną datę i czas. Kilkakrotnie więc, gdy nadchodził odpowiedni termin, ja, uzbrojony w odpowiednie wyposażenie, czekałem w jego

domku. UFO jednak nigdy nie dokonywało uprowadzenia aż do momentu gdy ja dawałem za wygraną i definitywnie odjeżdżałem.

Kolejna ciekawostka, to **wibracje domku** w którym J.W. mieszkał. Domek ten wykonany był z drewnianych desek pokrytych płatami blachy. W czasie bezpośrednio poprzedzającym kolejne uprowadzenie, domek ten wpadał w silne wibracje. Wibracje te jakby falowały. Znaczący z rytmem znacznie wolniejszym od ludzkiego oddechu nasilały się, a potem znowu zanikały. Sprawiły one wrażenie jakby wehikuł UFO który przybył w stanie telekinetycznego migotania aby uprowadzić J.W., rytmicznie obniżał się i wnikał do domku, wzbudzając te wibracje, potem zaś ponownie się wznosił, tak że owe wibracje zanikały. Jednak z późniejszych moich badań efektów powodowanych przez niewidzialne UFO na moim własnym telewizorze, odkryłem że przyczyną tego "falowania wibracji" jest falowanie częstotliwości i mocy pola UFO. Mianowicie niewidzialny wehikuł UFO zapewne nieprzerwanie pozostawał w obrębie domku. Jednak częstotliwość i moc pulsowań jego pola powodującego telekinetyczne migotanie tego UFO, zmianały się w sposób falowy. Z kolei owo falowanie częstotliwości i mocy pola UFO, powodowało że blaszany domek J.W. również falowo wpadał w rezonans z polem owego UFO. Tak nawiasem mówiąc, to owo falowe nasilanie się i opadanie częstości i mocy pól UFO ma coś do czynienia z zasadą sterowania wydatku w kapsułach dwukomorowych tych wehikułów - po szczegóły patrz podrozdział C7.1. Raportowane jest też ono w dużej liczbie obserwacji UFO, przykładowo patrz opis "psa z zatwardzeniem" z podrozdziału O5.4 niniejszej monografii, czy opis falowania wysokości zawisu UFO w jaskini raportowany w podrozdziale O5.3.3. Niekiedy jest nawet uchwytywane na zdjęciach - np. patrz różnice w grubościach poszczególnych zjonizowanych warstwek powietrza pokazanych na rysunku P18. Z kolei mechanizm przenoszenia się pulsowań pola UFO na wibrację domku J.W., jest dokładnie ten sam co mechanizm wibrowania i swędzenia ciała podczas telekinetycznego przenikania ludzi przez mury. Szczegółowo mechanizm ten jest opisany w podrozdziale T2, zaś teoretycznie podbudowany w podrozdziale L2 niniejszej monografii. Wibracje domku J.W. w niektórych przypadkach były tak silne, że wiszące tam kubki grzechotały o ścianę. Niestety, kiedykolwiek ja próbowałem je zarejestrować, UFO uprowadzające J.W. wykrywało moją obecność w domku i nie wlatywało do środka aż do chwili kiedy bezpowrotnie odjeżdżałem. Jeśli zaś próbowałem je zmylić poprzez pozorny odjazd i następny powrót, UFO bezbłędnie oczekiwało z wlotem aż do chwili mojego definitywnego odjazdu. Sposób w jaki to następowało sugeruje, że owo UFO albo sprawdziło wcześniej przyszłość, albo też skrycie śledziło mnie i moje myśli aby wykryć mój definitywny odjazd.

Ad. #5. Opisy zaobserwowania "stanu zawieszzonego filmu". Doskonała obserwacja "stanu zawieszzonego filmu" została mi powtórzona przez mężczyznę używającego pseudonimu Richard Williams (na życzenie tego świadka jego prawdziwe nazwisko nie zostaje tu ujawnione) z Dunedin w Nowej Zelandii. Oto jak on sam opisał swój przypadek.

"Zdarzenie jakie mam zamiar opowiedzieć miało miejsce jednego dnia roboczego w lipcu 1975 roku (najprawdopodobniej we wtorek, 12 lipca 1975 roku), około godziny 12:50 tuż po południu. Niezależnie odemnie, współuczestniczyło w nim i zaobserwowało jego przebieg troje moich przyjaciół, tj. Pat S., Nancy T., i Ross K. Ponieważ wszyscy oni są osobami dobrze znanymi w Dunedin, nie ujawnię tu ich pełnych nazwisk. Owego dnia czworo nas jadło razem lunch w kawiarni zwanej "Stewarts", położonej na południowej stronie Dunedin'owego Octagonu {"Octagon" jest czymś w rodzaju ośmiobocznego rynku Dunedin}. Lunch ten był jednym z wielu jakie nasza czwórka jadła razem w tej samej kawiarni, jako że nasze codzienne tam spotkania były już długotrwałą tradycją. W owym dniu nasza konwersacja jakoś się nie kleiła, ponieważ pogoda była zimna i wilgotna, Pat miała grypę, Nancy miała migrenę, Ross zaciął sobie czubek palca, zaś ja miałem ból głowy. Siedzieliśmy więc przy stole położonym naprzeciwko schodów i w milczeniu jedliśmy swoje lunches. Nagle czas się zatrzymał. Zawsze hałaśliwa i ruchliwa kawiarnia zajmowana przez około 80 ludzi niespodziewanie przekształciła się w absolutnie ciche miejsce gdzie wszystko zatrzymało się

w ruchu. Wyglądało to dosłownie jak pojedyncza klatka z filmu nagle zatrzymanego w swoim ruchu. Ludzie stali poskręcani w dziwnych pozycjach, zamrożeni w ruchu w połowie wykonywanych przez siebie czynności. Ich ciała wyglądały komicznie zaś ich pozycje zdawały się bardzo niestateczne. Pamiętam wyraziście kłęb pary zawieszony bez ruchu w dynamicznej konfiguracji ponad ekspresem do kawy. Pamiętam także kelnerkę wyciągającą palące z gorąca ciastka z piecyka i wytrzymującą ich żar w unieruchomionych rękach. W całej kawiarni jedynie nas czworo pozostawało niezamrożonych, mając w ten sposób okazję zaobserwowania co właściwie się przydarzyło.

Na wierzchołku schodów jakie wiodły do kawiarni z poziomu ulicy, pojawił się niezwykle mężczyzna. Był on około 1.75 metra wysoki i wyglądał na około 19 lat. Był on ciemny, szczupły, z oliwkową skórą i czarnymi włosami. {Rysy jego twarzy nadawały mu wygląd bliźniaka dla łamacza łyżek Juri Gellera lub dla magika David'a Copperfield'a z słynnej niedawno serii telewizyjnej.} Jego ubranie wyglądało normalnie, aczkolwiek wykazywało dobry gust i elegancję. Wszystko w tym mężczyźnie wyglądało uderzająco doskonale. Otoczony był on przez niezwykle białe jarzeniowe światło, szczególnie wokół swej głowy i piersi. Światło zdawało się być wydzielane nie przez niego, a przez powietrze go otaczające. Spłynął on w dół schodów bez poruszania przy tym nogami. Faktycznie szybował on w powietrzu nieco powyżej powierzchni schodów. Potem podszedł do bufetu i stanął jako pierwszy w kolejce. Zaraz po tym jak ustawił się w tej kolejce, wszystko w kawiarni przywróciło się do normalnego przebiegu. Ludzie kontynuowali swoje działania od punktu w którym zostali oni zawieszeni w ruchu. Para kontynuowała uchożenie z ekspresu zaś kelnerka szybko przemieściła gorące ciastka. Wszystko wyglądało jakby nic się nie przydarzyło. Stojąc na czele kolejki mężczyzna został zaraz obsłużony, nie zauważyłem przy tym jednak aby zapłacił on za swoje zamówienie. Wziął szklankę soku owocowego i usiadł na ostatnim wolnym krześle przy 12-osobowym stole. Potwierdził nasze zainteresowanie uśmiechem. Chcieliśmy z nim porozmawiać i dowiedzieć się więcej na temat jego niezwykłego przybycia, ale nie było dojścia do tego krzesła. Zdecydowaliśmy więc opuścić kawiarnię i czekać na niego na zewnątrz przy jedynym z niej wyjściu. Po jakichś 5 minutach czekania i nie zauważenia jego przejścia, zeszedłem z powrotem na dół i stwierdziłem iż tajemniczy mężczyzna zniknął. Nie istnieje inne wyjście z tej kawiarni. Tego dnia nasze niespodzianki nie skończyły się tylko na tym, bowiem grypa Pat i migrena Nancy gdzieś zniknęły bez śladu, ja nie miałem już więcej bólu głowy, zaś koniec palca Ross'a wyglądał jakby nigdy tam nie było żadnego nacięcia.

W nadchodzące dni rozmawialiśmy o tej przygodzie niemalże bez ustanku, spekulując kim był ów niezwykle mężczyzna i wypowiadając życzenia aby spotkać go ponownie. Około sześć tygodni później nasze życzenia zostały spełnione. Stał on znowu na wierzchołku schodów zamierzając wejść do kawiarni. Poruszył głowę w naszym kierunku w rodzaju pozdrowienia. Jego ubranie było takie same, tyle tylko że tym razem był on otoczony przez niktłe zielone światło (nie zaś białe jak poprzednio). Kiedy się pojawił nic szczególnego się nie zdarzyło. Zeszedł w dół schodów jak czynią to normalni ludzie (jego kroki jednak wydawały się znacznie lżejsze od naszych) niezauważony przez innych gości kawiarni. Ponownie zamówił szklankę soku i ponownie siadł przy tym samym stole. Kilka razy potwierdził nasze zainteresowanie poprzez przyjacielskie spojrzenie w naszym kierunku. Tym razem zdecydowaliśmy się podejść do niego i dowiedzieć kim on właściwie jest. Chcieliśmy wstać ze swych miejsc i zbliżyć się do niego, ale żadne z nas nie mogło się poruszyć. Kiedy w końcu jakoś zdołaliśmy stanąć na nogach, jakaś siła zmusiła nas do opuszczenia kawiarni, definitywnie wbrew naszej woli. Pat desperacko próbowała zawrócić z powrotem do niego, jednakże jej wysiłki okazały się daremne. Natychmiast po wymuszonym wyjściu z kawiarni, Pat zdecydowała wejść tam ponownie. Tajemniczego mężczyzny jednak już tam nie było. Nigdy też nie spotkaliśmy go ponownie. Owo zdarzenie głęboko wstrząsnęło naszymi losami i do dzisiaj pozostaje dla nas najdziwniejszą tajemnicą."

Powyższa tajemnica została rozwiązana 1 października 1988 roku, kiedy Richard opowiedział mi owe niezwykle wydarzenia. Pod wpływem impulsu chwili, przeczytałem mu ustęp ze swojej monografii, jaki zawierał angielskojęzyczny odpowiednik opisów "stanu

zawieszonoego filmu" zaprezentowanego tutaj w podrozdziale M1. Przed usłyszeniem opowiadania Richard'a opublikowałem bowiem już w swoich monografiach teoretyczną możliwość zaistnienia takich zdarzeń (zilustrowaną za pośrednictwem hipotetycznej sytuacji zatrzymania upływu czasu w biurze, bardzo podobnej do opisanej w podrozdziale M1 sytuacji wizytowania centrum dowodzenia armii przeciwnika), opierając się wyłącznie na swoich dociekaniach dotyczących wehikułów czasu a wynikających z Konceptu Dipolarnej Grawitacji. Stąd Richard był pierwszą osobą jaką poznałem, jaka faktycznie zaobserwowała taki stan bez uprzedniej znajomości teorii wyjaśniającej jego powstanie i następnie mi ją powtórzyła. (Ciekawe że ów raport Richard'a zjawił się w sposób i chwili jakby specjalnie wybranymi aby upewnić mnie co do poprawności moich badań nad magnetyczną interpretacją czasu; jest on więc kolejnym z całego szeregu upewnień jakie ja powtarzalnie doświadczam po rozpracowaniu jakiegoś istotnego fragmentu swoich teorii - po inne przykłady patrz dwa kolejne paragrafy po oznaczniku (*) w rozdziale S monografii [3] i [3/2], oraz wprowadzenie do traktatu [7].) Raport Richarda stanowi cenne potwierdzenie, że osobiste wehikuly czasu już obecnie istnieją.

W kontekście niniejszej monografii, szczególnie zaś podrozdziałów V4.5.1 i V1.1, na specjalną uwagę zasługuje manipulowanie umysłami osób dokonujących powyżej opisanej obserwacji "stanu zawieszonoego filmu". Osoby te wyraźnie zmuszone zostały do działania wbrew swojej woli (w tym przypadku do wyjścia z kawiarni). Oczywiście nie trudno sobie wyobrazić, że ta sama zasada manipulowania ludzkimi umysłami może być stosowana przykładowo do zdalnego zmuszania niektóre co bardziej słabe intelektualnie osoby aby atakowały i wyszydzały wszystko co posiada związek z UFO, albo aby neutralizowały istniejące dowody działalności UFO na naszej planecie. Potwierdzenie zdolności UFOautów do takiego zmuszania ludzi do działania wbrew ich zamiarom dociera do nas zresztą z wielu odmiennych źródeł, nie tylko z powyższej informacji. Przykładowo wspomina o niej też cytata zaczerpnięta z książki [2O2.3.3] a przytoczona w podrozdziale O2.3.3.

W marcu 1989 roku dyskutowałem "stan zawieszonoego filmu" z niejakim Mac X. z Waikouaiti koło Dunedin. Podczas tej dyskusji Mac przyznał się, że on także był świadkiem takiego zdarzenia. Niestety, z uwagi na różnorodne naciski ze strony swojej rodziny (głównie zaś sceptycznie i wręcz wrogo nastawionej do UFO żony), odmówił on złożenia mi formalnego (tj. pisemnego lub nagranego na taśmie) raportu ze swoich doświadczeń. Z tego jednak co opowiedział podczas wspomnianej dyskusji, jego obserwacja była bardzo podobna do dokonanej przez Richard'a. Nastąpiła ona około 11 przed południem, kiedyś pomiędzy czerwcem i sierpniem 1976 roku, gdy oczekując na "wywiad" przyszłego pracodawcy w sprawie złożonego przez siebie podania o pracę, zdecydował uprzyjemnić sobie czas oczekiwania wypiciem "małej czarnej". Podczas wydarzenia Mac siedział przy stole najbliższym do schodów w tej samej kawiarni "Stewarts" z Dunedin i popijał kawę (cechą więc wspólną dla obu opisanych tu przypadków nie zostania zamrożonym razem z innymi gośćmi tej kawiarni było iż obserwatorzy siedzieli przy jedynym stoliku znajdującym się nie dalej niż 4 metry od przybysza włączającego właśnie swój wehikuł czasu). Jego uwaga została zaalarmowana gdy niezwykle cisza zapanowała w całej kawiarni. Zobaczył wtedy jak wszyscy ludzie z kawiarni, za wyjątkiem siebie samego, zamrożeni zostali bez ruchu przez około 4 minuty w niezwykle niewygodnych pozycjach. Całe wydarzenie tak nim wstrząsnęło i wytrąciło z równowagi że podczas następującego po nim wywiadu w sprawie pracy nie był w stanie wydusić z siebie ani jednego słowa. Jego potencjalny pracodawca uznał go więc za niezbyt rozcarniętego kandydata i odesłał do domu z pustymi rękami. Warto tu dodać że Richard i Mac X. nigdy nie spotkali jeden drugiego i nie byli świadomi swojej niezależnej obserwacji podobnie niezwykle zdarzeń następujących w tej samej kawiarni.

Jest warte podkreślenia, że cywilizacje zdolne do budowania wehikułów UFO drugiej i trzeciej generacji, prawdopodobnie osiągnęły już poziom równie zaawansowany także i w kilku innych obszarach swej nauki i techniki. Stąd wiele z urządzeń opisywanych w niniejszej monografii musi być już praktycznie wykorzystywanych przez takie technicznie wysokozaawansowane, aczkolwiek moralnie podupadłe, cywilizacje UFO. Do najbardziej znamienych dowodów na opanowanie przez owe cywilizacje UFO tych urządzeń drugiej i trzeciej generacji, należały będą:

#1. Baterie telekinetyczne. Takie baterie reprezentują drugą generację magnetycznych generatorów elektryczności. Mogą być obserwowaną na pokładach UFO, lub opisywaną przez UFOautów - porównaj też podrozdział K2.4.

#2. Różne urządzenia reprezentujące TRI drugiej generacji. Te mogą być wykorzystywane przez UFO w przewidywanych dla nich zastosowaniach. TRI drugiej generacji są to interfejsy rozpoznające myśli, odczucia i doznania - porównaj podrozdział N3.2.

#3. Pomieszczenia doznaniowe. Te istnieją na każdym większym UFO i demonstrowane są sporej liczbie osób uprowadzonych świadomie na pokład tych wehikułów. Opis tych pomieszczeń zawarty jest w podrozdziale N3.2.

#4. Telekinetyczny promień podnoszący. Jest on używany dla transportowania osób z powierzchni ziemi na pokłady UFO. Jego opis zawarty został w podrozdziałach L6 i H6.2.1.

W niniejszym podrozdziale prześlądnimy kilka przykładów zaobserwowania owych zaawansowanych urządzeń u UFO.

Ad. #1. **Baterie telekinetyczne.** Jednym z bardziej charakterystycznych urządzeń omawianych w niniejszej monografii jest bateria telekinetyczna opisana w podrozdziale K2.4.1. Bateria ta posiada bowiem unikalny kształt laminowanej piramidki, pustej w środku, która wytwarza prąd elektryczny bez zużywania żadnego paliwa lub innej formy energii. Stąd osoby które widziałyby ją na pokładzie UFO powinny łatwo zapamiętać jej kształt i funkcje.

Taka bateria telekinetyczna była faktycznie widziana na pokładzie UFO przez kogoś kto życzył sobie być nazywanym Richard Williams. Był on jednym z pierwszych osób świadomych swoich częstych i powtarzalnych uprowadzeń do UFO, osobiście poznanych przeze mnie w Nowej Zelandii. Oto jak opisuje on piramidkę, którą obserwował w działaniu, wziął do swych rąk, a nawet dokładnie przeegzaminował:

"Zapytałem mojego gospodarza {UFOautę} w jaki sposób pokrywają swoje zapotrzebowanie na energię. Jako odpowiedź zademonstrował mi urządzenie które opisał jako ich standardowy zasilacz w energię. (Podobno UFOautci wyposażają w takie urządzenie każdego kosmitę przysłanego na ziemię aby mieszał się z ludźmi w celu "studiowania" naszej cywilizacji.) Urządzenie to posiadało kształt niewielkiej piramidki. Miała ona kwadratową podstawę o wymiarze boku około 550 mm, a także posiadała ona taką samą wysokość około 550 mm. Wykonana była z materiału wyglądającego jak płyta około 7 mm gruba, której kompozycja przypominała nasze dzisiejsze laminaty. Piramidka ważyła około 3 kilogramy. Gospodarz wziął ją do ręki i zademonstrował że jej płyta spodnia z łatwością może zostać zdjęta. Po jej odłączeniu piramidka odsłoniła swoje wnętrze i z zdumieniem dostrzegłem że była całkowicie pusta w środku. Była ona błyszcząca na zewnątrz, podczas gdy jej wnętrze pokryte było rodzajem złotej folii. Jej powierzchnie wyglądały jakby pokryte pleksiglasem, jednakże po wzięciu do ręki powierzchnie te czuło się (zarówno wewnątrz jak i na zewnątrz) jakby wykonane ze szkła. Zgodnie z informacją gospodarza zademonstrowana mi piramidka produkowała 2 KW prądu zmiennego o 230 Voltach i 50Hz. Działała jedynie po nałożeniu płyty dolnej na swoje miejsce. Wytwarzany przez nią prąd elektryczny odbierany był z zwykłego gniazdka typu używanego w naszych domach do włączania urządzeń elektrycznych, zamontowanego na środku jednej z jej czterech ścian bocznych. Mój gospodarz faktycznie zademonstrował mi jej działanie poprzez włączenie do jej gniazdka zwykłego (tj. używanego przez nas dzisiaj) odkurzacza. Ja sprawdziłem pracę tego odkurzacza poprzez jego włączenie i wyłączenie, a także poprzez jego użycie na podłodze statku. Pracował doskonale, wykazując potężne ssanie, podczas gdy zasilany był jedynie z tej ruchomej i pustej w środku piramidki. Działanie tej piramidki oraz jej wydatek energetyczny zdawały się nie zależeć od jej położenia

czy zorientowania w jakim została chwilowo ustawiona. Mój gospodarz zalecał że nasi naukowcy powinni skoncentrować się na rozwoju takiego urządzenia, bowiem uwolniłoby to Ziemię od obecnie panujących klęsk, takich jak zanieczyszczenie środowiska, przeekspluatowanie naturalnych zasobów, itp. Jednocześnie badania nad tym urządzeniem wyniosłyby naszą naukę na wyższe poziomy świadomości. Jednakże - ostrzegał, będzie dużo opozycji przeciwko wprowadzeniu takich urządzeń, ponieważ energia którą one wytwarzają jest darmowa i nie może być opodatkowana. Z kolei podatki są fundamentem prawie każdego systemu politycznego jaki obecnie kontroluje ludzkie społeczeństwa."

Możliwość zbudowania baterii telekinetycznych dostarczających naszej cywilizacji darmowej energii przewija się zresztą przez znaczną liczbę spotkań z UFOautami. Inny przykład jej jednoznacznego zadeklarowania zawarty jest na stronie 75 książki [1T4] pióra Timothy Good, "Alien Liaison", Arrow Books Limited (20 Vauxhall Bridge Road, London SW1V 2SA), 1992, ISBN 0-09-985920-3. Książka ta cytuje UFOautę który zaszokowanemu specjalście pediatriki i anestezji ze szpitala "Hospital del Ferrocarril del Pacifico in Guadalaajara" w Meksyku przekazał co następuje:

"Jest koniecznym abyście znaleźli odmienne źródło energii i jest to bardzo proste. Wszakże co wy nazywacie elektrycznością jest energią z przeciw-świata ... i jest ona dostępna za darmo. Jest możliwym pozyskiwanie ogromnych ilości energii jeśli ktoś wie jak dysocjować/rozłączać ładunki elektryczne, w ten sposób możecie więc uzyskać dostęp do darmowej energii w ilościach jakich potrzebujecie, bez kontaminacji czy zanieczyszczania, to jest też źródłem które my wykorzystujemy kiedy przemieszczamy się przez przestrzeń kosmiczną ...".

(W oryginale angielskojęzycznym: "It is necessary for you to find another energy source, and it is very easy. For that which you call electricity is an ethernal energy ... it is free. It is possible to get tremendous energy if you know how to dissociate electrons, for in this way you can have the free energy you need, without contamination or pollution, and this is what we use to travel space ...").

Ad. #2. TRI drugiej generacji. Te obejmują komputerowe interface rozpoznający myśli, uczucia i doznania. Są to jeszcze bardziej zaawansowanym urządzenia techniczne niż baterie telekinetyczne. Wymagają one niezwykle wysokiego poziomu techniki. Owe TRI drugiej generacji opisane były poprzednio w podrozdziale N3.2. Po przeanalizowaniu różnych raportów z uprowadzeń na pokłady UFO, okazuje się że urządzenia te są tam używane niezwykle często w prawie wszystkich zastosowaniach opisanych w punktach 1 do 6 podrozdziału N3.2. Praktycznie niemal każda osoba świadoma swoich uprowadzeń do UFO ma możliwość doświadczenia na sobie działania tych urządzeń. Tyle tylko, że zwykle nie ma on/ona pojęcia z czego doznania te się wywodzą. Spośród wielu zastosowań i wariantów dla jakich TRI drugiej generacji może zostać użyty, omówionych już w punktach 2 do 6 podrozdziału N3.2, osoby uprowadzane na pokład UFO najczęściej doświadczają na sobie jego działania jako "**generatorsa uczuć i odczuć**". W takim przeznaczeniu TRI drugiej generacji zwykle używany jest do wzbudzania w wystraszonych UFO abductees uczuć/odczuć zaufania, spokoju i przyjemności które zezwalają na niezakłócone poddanie ich zamierzonym eksperymentom i zwykle bolesnym badaniom. Po wzbudzeniu tych uczuć/odczuć nie są oni już tak przerażeni i zwykle zaczynają kooperować z UFOautami w osiągnięciu celów danego uprowadzenia (np. patrz ustępy N-30 i N-52 w rozdziale S monografii [3] i [3/2]).

Kolejnym często wykorzystywanym w UFO zastosowaniem tych urządzeń jest ich użycie jako "**modyfikator wyglądu**". Użycie to zostało opisane w punkcie 5 z podrozdziału N3.2. Należy tutaj podkreślić, że UFOauti bardzo często przyjmują wygląd w jakim czują się bardziej przez nas akceptowalni. Owej zmiany wyglądu dokonują oni właśnie poprzez wykorzystanie możliwości wytwarzania pożądaných obrazów przez TRI drugiej generacji. Jeden z ciekawszych przypadków przyjęcia przez UFOautę wyglądu dobrze znanego osobie której UFOauta ten się ukazał opisany jest na stronach 202 do 203 książki [1T1]. Przypadek ten relacjonuje przygodę niejakiej Sary, która wyjechała na narty sama, tj. bez swojego

przyjaciela Miguel'a. Niemniej w nocy w hotelu pojawiła się istota która początkowo wyglądała dokładnie tak jak jej Miguel. Potem jednak się okazało, że istota ta faktycznie wygląda jak jaszczur albo wąż. Podobieństwo do Miguel'a (tj. przyjaciela Sary) istota przyjęła czasowo jedynie po to aby przełamać barierę obcości czy początkowego obrzydzenia. Oto dosłowne cytowanie najbardziej odnośnych fragmentów tego nieco przydługawego opisu:

"Miguel nie pojechał na narty z Sarą, niemniej 'kiedy tylko stanęłam przed korytarzem Miguel był już w pokoju' ... To tak jakby 'istota która wyglądała jak Miguel', lub 'podobieństwo Miguel'a' przyszło do pokoju. ... Głowa tej istoty była najbardziej rzucającą się częścią ciała, była ona migocząca, wyglądająca 'jaszczurowato', prawie 'węzowato, gadowato' i dosyć wydłużona. 'Czerwone jakby żyły' nadawały tej głowie wyglądu niemal 'ciała wywróconego podszewką do zewnątrz'. ... Było to 'ładnie z jego strony', powiedziała, że istota ta 'przyjęła' postać Miguel'a aby przełamać barierę obcości."

Jedną z istotnych lekcji wynikających z powyższego opisu jest, że najprawdopodobniej w historii naszych kontaktów z UFO, zarówno UFOnauci jak i ich wehikuly często ukazywały się ludziom dopiero po przyjęciu wyglądu który dla owych ludzi (np. z danej epoki historycznej) był najbardziej akceptowalny. Z powyższego wywodzi się więc doskonale wyjaśnienie dlaczego w starożytności i średniowieczu UFO obserwowane były jako "planety" i "kometry", w końcowych latach ostatniego wieku UFO pojawiały się ludziom jako "sterowce" (tzw. "airships"), zaś w latach pięćdziesiątych 20 wieku te same wehikuly często odnotowywane były jako "bezglębne rakiety" ("tzw. "ghost rockets"). Prawdziwy, dyskoidalny kształt wehikulów UFO został stopniowo odkryty dopiero od stosunkowo niedawna, tj. od około początku lat 1950-tych.

Zdolność przyjmowania dowolnego wyglądu, identyczną do tej wykazywanej przez dzisiejszych UFOonautów, posiadały też różnorodne istoty nadprzyrodzone opisywane legendami i mitologią różnych narodów. Najbardziej znane w naszej kulturze przykłady takich istot to diabły zdolne do błyskawicznej zmiany wyglądu i do upodabniania się do dowolnej osoby, oraz bogowie z greckiej (i rzymskiej) mitologii. Przykładowo Herkules (Heracles) spółdzony został przez Zeusa właśnie gdy bóg ten przyjął wygląd Amphitryon'a, męża pięknej Alcmene z Thebes. W chwilę po odlocie Zeusa, Amphitryon wrócił z wyprawy i wziął znowóż piękną Alcmene w ramiona. W ten sposób bliźniaki zostały spółdzone, z których wielkolud Herkules był synem boga Zeusa (na czas stosunku przyjmującego wygląd Amphitryon'a) i Ziemiarki Alcmene, zaś normalnego wzrostu Iphicles był synem Ziemiarki Amphitryon'a i jego żony Alcmene - patrz pod hasłem "Hercules" w [2T4] "New Larousse Encyclopedia of Mythology", Paris 1968, ISBN 0-600-02351-6, strona 169. Przyczyna (silne pole telekinetyczne) dla której urodzony z związku istoty pozaziemskiej (Zeusa) i Ziemiarki Herkules wyrósł na wielkoluda wyjaśniona została w podrozdziale C7.1 monografii [5/3] oraz podrozdziale JE9.3 niniejszej monografii.

Zrozumienie możliwości stwarzanych przez "modyfikatory wyglądu" uświadamia że opisywany przez naocznych obserwatorów wygląd UFOonautów lub UFO niekoniecznie musi być zgodny z rzeczywistością. Przypadek więc naszego napotkania jakiejś dobrze znanej nam osoby lub obiektu niekoniecznie oznacza że napewno nie jest to UFOnauta czy UFO. Warto też odnotować, że czasowe przyjęcie powierzchowności kogoś doskonale nam znanego jest tylko jedną z wielu możliwości stosowanych przez UFOonautów dla zamaskowania swojej obecności za pośrednictwem "modyfikatorów wyglądu". Dalsze możliwości polegają na przyjmowaniu przez nich wyglądu dowolnego innego obiektu. Kilka przykładów takiej zmiany wyglądu opisanych jest w artykule [3T4] pióra Budd'a Hopkins'a, "Wzięcia a iluzje", opublikowanym w polskojęzycznym kwartalniku UFO numer 2(30), kwiecień-czerwiec 1997 roku, strony 36 do 42. Na stronie 38 tego artykułu opisany jest przypadek znanej amerykańskiej uprowadzonej badanej przez Budd'a Hopkins'a, Virginii Horton, która rozmawiała z inteligentnym białym jeleniem jaki potem okazał się pozornym wyglądem czasowo wytworzonym przez osobisty modyfikator wyglądu UFOnauty. Jako główny przypadek artykułu [3T4], Budd Hopkins opisuje uprowadzenie studentki Uniwersytetu w Waszyngtonie opatrzonej pseudonimem "Kerry", które nastąpiło w styczniu 1988 roku i

dokonane zostało do cygarokształtnego UFO złożonego z sześciu wehikułów ustawionych jeden na wierzchołku drugiego. Dla postronnych obserwatorów UFO te również zmodyfikowały swój wygląd pozorując się za stertę porozbijanych samochodów. Na stronach 36 i 37, Hopkins pisze, cytując: "W chwilę potem dojechały do skrzyżowania, na którego środku ujrzały sześć leżących jeden na drugim samochodów. ... Istoty zabrały Kerry do NOLA, który jeszcze przed chwilą wyglądał jak sterta rozbitych i opuszczonych samochodów. Po typowych badaniach, jakie mają zwykle miejsce w czasie wzięć, odstawiono ją do {jej własnego} samochodu i powiedziano, że to, co widziała, zapamięta jako kraksę sześciu samochodów." A więc istnieje też i udokumentowany przypadek cygara złożonego z sześciu UFO które za pośrednictwem modyfikatora wyglądu upozorowało się za stos sześciu rozbitych samochodów. W Polsce w 1981 roku spotkałem się z przypadkiem obserwatorki UFO, którą zaszokowała przemiana tego mechanicznego wehikułu w żywą sarenkę (widać jelenie i sarenki są ulubionymi obrazami wytwarzanymi przez modyfikatory wyglądu UFO). Dawna legenda z Indii podaje że jedna z ich bogiń ukazała się w formie krowy (stąd zapewne wzięła się idea "świętych krów") - zapewne również poprzez użycie "modyfikatora wyglądu". Ja czytałem też o przypadkach, gdy UFOanci ukazywali się po zmodyfikowaniu swego wyglądu do formy motocykli, inteligentnych dinozaurów, dużej sowy, oraz ogromnego banana.

Nasze ewentualne nauczenie się odróżniania w której chwili wygląd UFOnautów generowany jest przez ich "modyfikatory wyglądu", w której zaś jest on rzeczywisty, posiada niezwykle istotne znaczenie dla bezpieczeństwa naszej cywilizacji. W przyszłości może ono bowiem umożliwić szybkie i konkluzywne zakwalifikowanie po wyglądzie do której kategorii przynależą dani kosmici. (Np. do kategorii niewidzialnych okupantów Ziemi, czy też do naszych kosmicznych sprzymierzeńców.)

Następnym z bardzo częstych zastosowań w UFO urządzenia zwanego tutaj TRI drugiej generacji jest jego użycie w charakterze "**reproduktora przeżyć**" - patrz punkt 2 w podrozdziale N3.2. Reprodaktor ten stosowany jest na Ziemianach głównie w celu spowodowania "**utożsamienia się**" niektórych UFO abductees z samymi UFOnautami. (Bardziej szeroko proces "utożsamiania" opisany jest w podrozdziale I5.7.) W ten sposób osiągniętych jest kilka korzyści na raz. Jedną z nich jest że osoby doświadczające uprowadzeń nabywają wówczas nieodpartego przekonania że sami byli (lub ciągle są) UFOnautami - co dobrze służy dezinformującej propagandzie rozsiewanej na Ziemi przez kosmitów. W przypadku więc przypomnienia sobie i zrelacjonowania lub opisanie przebiegu ich uprowadzeń powiększa to konfuzję słuchaczy, zmniejsza wiarę Ziemian w realność i fizyczność całego zjawiska, dodaje argumentów i amunicji "sceptykom" telepatycznie manipulowanym aby atakowali badaczy tego zjawiska. W efekcie końcowym powiększa to szansę UFOnautów na przedłużanie czasokresu niepostrzeżonego operowania na Ziemi, itp. Inną korzyścią, głównie dla osiągnięcia której tego utożsamienia UFOanci zapewne dokonują, jest **przerzucanie na ludzi niechcianej karmy**. Jeśli bowiem kosmita z którym utożsamiony został dany Ziemianin popełni jakieś przestępstwo, np. zgwałci kogoś, karma za to przestępstwo obciąży nie kosmitę, a utożsamionego z nim Ziemianina - patrz podrozdział I5.7. Jeden z opisów takiego właśnie użycia "reproduktora przeżyć", jaki posiada kilkupoziomowe związki z tezą niniejszej monografii (porównaj treść podrozdziału AB1), zawarty jest na stronach 174 i 176 książki [1T1]. W opisie tym umysł uprowadzonego o imieniu Joe podłączony został do umysłu UFOnauty nazywającego się Orion (w poniższym opisie owo połączenie obu umysłów określane jest z użyciem terminu "wcielenie"). Jednocześnie Orion nabył zapewne dokładnego wyglądu Joego poprzez użycie urządzenia w podrozdziale N3.2 nazywanego "modyfikatorem wyglądu". W efekcie tego połączenia umysłów, u Joe'go zreprodukowane zostały wszelkie przeżycia przez które Orion przechodził podczas pobytu Joe'go na jego statku, jednocześnie zaś karma za niemoralne działania kosmity Oriona obciążyła rejestr Ziemianina Joego, a nie faktycznego sprawcę tych działań. Jednym z owych przeżyć było poddanie Ziemianki o imieniu Adriana czemuś co w naszych sądach nazywane byłoby "zwałceniem" i za co zapewne Ziemianin Joe w przyszłości musi odpokutować poprzez zostanie samemu zgwałconym. Oto odnośne fragmenty książki [1T1]:

"Jego {tj. Joe'go} własny wygląd podlegał ciągłym zmianom, 'jak kameleon'. Czuł się 'bardziej wygodnie w ich własnej postaci' ... Joe nazywał rasę istot do których został włączony w swoim humanoidalnym wcieleniu 'braterstwem'... 'Wiem że moje myśli są znane przez każdego i nie ma wśród nich nic do ukrycia. Nie istnieje takie coś jak wstyd' ... Potem Joe opowiedział o przeżyciu jakie doświadczył jedynie kilka dni wcześniej jako 'Orion', swoje humanoidalne wcielenie. Jasnowłosa kobieta około 35 letnia którą nazywał 'Adriana' przyprowadzona została do niego tak aby mógł mieć z nią 'stosunek seksualny' i 'dać jej moje nasienie'. ... Adriana wyprowadzała swego psa w nocy kiedy została uprowadzona i była w 'stanie półsnu' gdy istoty przeniosły ją na statek. 'Część jej poddała się przerażeniu kiedy po raz pierwszy ujrzała statek', Joe opowiadał. Czuł on miłość i miękkość do Adriany, głaskał jej głowę, upewniał ją że 'my troszczymy się o ciebie' i zachęcał ją aby się odprężyła. 'Nie mógłbym z nią kopulować bez jej zgody i kooperacji na jakimś poziomie.' ... Adriana umieszczona została na nieco pochylonej platformie z głową wyżej niż nogi. Utrzymywana była w stanie uśpionym lub półprzytomnym ('oni formują myślowo jakby rodzaj sieci, ... owijają ją w ten rodzaj przytulnej, rozmiękczającej energii')... Akt seksualny lub reprodukcyjny był bardzo krótki. Trzy lub cztery istoty przyglądały się jak Orion wprowadzał swój maleńki 'niemal rurkowy' penis do vagina Adriany. ... 'Nie jest to rytmiczny "do" i "z" stosunek. Czuje się go raczej jak kołyszący uścisk... Ja po prostu włożyłem go do środka i uwolniłem przepływ'. Przezroczysty płyn 'zaczął buchać' z niego. Aczkolwiek Joe lub Orion pieścił Adrianę miłościwie, ona wykazywała rozdwojenie uczuć. Część jej 'całkowicie się poddała' i 'współdziałanie czuło się wspaniale', jednak jej 'buntownicza' i przerażona część poczuwała się zgwałconą."

Aczkolwiek oryginalny opis powyższego przypadku nie sprawdził co faktycznie widziała Adriana, na bazie dotychczasowych badań jestem przekonany, że gdyby ją spytać kto dokonał jej zgwałcenia, jej odpowiedź byłaby Ziemianin Joe a nie UFOauta Orion. Taka zaś odpowiedź oznaczałaby potwierdzenie mojej tezy z podrozdziałów 14.4 i 15.7. Teza ta stwierdza, że poprzez przyjęcie cudzego wyglądu UFOautoci zrzucają karmę za swoje gwałty na wybranych w tym celu Ziemian. W tym przypadku na Joego. Ponadto, że UFOautoci dokonują gwałtów po użyciu modyfikatora wyglądu. Na taką właśnie technikę gwałtów wskazują zresztą raporty wielu kobiet uprowadzanych na pokłady UFO w których stwierdzają one, że zostały tam zgwałcona przez "Ziemianina" jednak przebiegowi tego gwałtu przyglądało się wielu UFOautów. Otóż w raportach tych trudnym do zrozumienia jest fakt publicznego gwałcenia przez "Ziemianina". Wiadomo wszakże, że kultura na Ziemi jest taka, iż stosunki seksualne odbywa się w odosobnieniu. Wszyscy znani mi mężczyźni, którzy raportowali osobiste odbycie stosunku na UFO, zawsze stosunek ten dokonywali bez odnotowywalnych przez siebie świadków. Znaczący że ich nawyk kulturowy do intymności i prywatności zostawał tam uszanowany. Z kolei UFOautoci zdają się posiadać nawyk kulturowy aby odbywać stosunki publiczne, podobnie jak czynili to starożytni Rzymianie. Wszelkie znane mi stosunki, jakie dokonane zostały przez UFOautów zawsze miały charakter publiczny. Powyższe sugeruje, że jeśli Ziemianka raportuje iż została zgwałcona na UFO przez "Ziemianina" ale w sposób publiczny, istnieje silna przesłanka aby posądzać że faktycznie to zgwałcona została przez kosmitę. Tyle że za pośrednictwem modyfikatora wyglądu utożsamiał się on z jakimś Ziemianinem aby zrzucić na niego karmę za dany gwałt.

W tym miejscu warto też uwypuklić, że powyższy przypadek wyjaśnia dlaczego w dzisiejszych czasach tak duża liczba osób posiada świadome lub intuicyjne przekonanie że oni sami byli kiedyś UFOautami. Tyle że przybyli potem na naszą planetę w swych statkach kosmicznych. Ponadto wyjaśnia to dlaczego zjawisko uprowadzeń na pokład UFO otoczone jest u nas takim gąszczem konfuzji i braku zrozumienia. Wyjaśnia też dlaczego tak wiele naszych kobiet uprowadzanych do UFO raportuje że zostały zgwałcone przez jakiegoś innego Ziemianina. (Jak to wyjaśniam tutaj, tym gwałcicielem z całą pewnością był UFOauta, tyle że przybrał on wygląd jakiegoś Ziemianina, który miał przejąć za niego karmę za dany gwałt.) Ponadto wyjaśnia dlaczego osoby które akceptują powagę uprowadzeń, najczęściej deklarują iż następują one jedynie w umysłach poszczególnych ofiar. Znaczący deklarują, że wcale nie

noszą one charakteru fizycznego. Ponadto fragment ten ukazuje ogromną odmienność cywilizacji UFOonautów od naszej. Wszakże w cywilizacji tej myśli i uczucia każdego jej przedstawiciela są znane przez wszystkich. Nie istnieje więc tam takie coś jak wstyd i zachowanie "prywatności". Stosunki seksualne odbywają się w sposób publiczny, itp. Ilustruje on też gorzką rzeczywistość uprowadzeń, dając posmak rodzaju cierpień przez jakie ich ofiary przechodzą. Cierpienia te po powrocie na Ziemię potęgowane są zresztą jeszcze bardziej przez współziomków którzy atakują i wykpiwują nieszczęśliwe ofiary. Ponadto na przykładzie Adriany fragment ten ujawnia "typowy" przebieg nieświadomego uprowadzenia. W uprowadzeniu takim ofiara zabrana zostaje podczas jakiejś banalnej sytuacji, takiej jak wieczorne wyprowadzanie psa. Następnie poddana jest hipnotycznemu uśpieniu, wykorzystana i publicznie upokorzona na pokładzie UFO. W końcu po wymazaniu jej pamięci i cofnięciu czasu do tyłu, odesłana ona zostaje z powrotem do miejsca zabrania. W ten sposób kontynuuje swoje działania, np. wyprowadzanie psa, nie mając świadomej wiedzy, co właściwie jej się przydarzyło. Jej przeżycia wrócą potem do niej jedynie w formie niematerialnej. Przykładowo przekształcą się w koszmarne sny, fobie, alergię, podświadome uczucia, obrzydzenia, zahamowania, oziębłość, nerwice, nietypowe reakcje i zachowania, itp. - patrz rozdział U. Zwykle też traktowane będą przez jej otoczenie jako urojenia. W końcu fragment ten ujawnia też jak bardzo prawdopodobna jest teza z punktu #5 podrozdziału P3.3, że osoby na Ziemi na kluczowych stanowiskach manipulowane są w kierunku ignorowania problematyki UFO. Wszakże przypadki tak jawnego zagrożenia bezpieczeństwa Ziemianek, jak przykładowo ten opisany powyżej, powinny spowodować natychmiastową reakcję odpowiednich władz. (Wyobraźmy sobie jaka byłaby reakcja władz, gdyby na ulicach pojawił się ludzki gwałcieł, który wyczynia z ziemskimi kobietami to co czynią UFOnauci!) Władze te powinny zainicjować szczegółowe badania ukierunkowane na wyjaśnienie roli i intencji UFOonautów. Tymczasem przypadki takie albo są ignorowane albo też celowo wyciszane. Natomiast badacze którzy starają się zwracać na nie uwagę są atakowani - patrz komentarz po [1T1]. To wyraźnie dowodzi, że administratorzy od których decyzje w tym zakresie zależą, nieświadomie popierają interesy UFOonautów, a nie interesy własnych współobywateli.

W uzupełnieniu do powyższego opisu gwałtu chciałbym też wspomnieć, że 1992 roku badałem w Nowej Zelandii przypadek świadomej uprowadzanej do UFO, do której referować tutaj będę z użyciem pseudonimu "Jenny". Złożyła ona mi raport z gwałtu jakiemu została poddana kilka lat wcześniej, gdy mieszkała z rodzicami w osłoniętym drzewami domku oddalonym o około 100 metrów od pola golfowego. Jednej nocy kiedy została sama w domku, zauważyła przez okno statek kosmiczny lądujący poza drzewami. Już w momencie zauważenia tego statku intuicyjnie czuła, że przyleciał on po nią, zamarła więc ze strachu. W chwilę później przez ścianę do jej sypialni wniknęły dwie istoty w świecących się kombinezonach, kobieta i mężczyzna. Przez chwilę ją obserwowały, żywo w tym czasie coś dyskutując pomiędzy sobą. Potem mężczyzna zgwałcił Jenny w pełnej świadomości jej zmysłów i bez żadnego hipnotycznego usypiania. Podczas gwałtu kobieta przyglądała się temu fachowo aczkolwiek bez znaków zaangażowania uczuciowego. Elementami zbieżnymi z poprzednio opisanym przypadkiem gwałtu Adriany jest że: (1) gwałt miał charakter publiczny z UFOonautką przyglądającą się całemu jego przebiegowi, (2) Jenny raportowała że penetrujący ją penis UFOnauty również czuła jakby był zimną rurką niemal pustą w środku, (3) ów UFOnauta również nie wykonywał rytmicznych ruchów jak to czynią ludzie podczas stosunku seksualnego. (Jenny raportowała, że po wsunięciu do niej penis'a UFOnauta po prostu ją obejmował niemal bez ruchu, zaś w niej z wolna zaczęło narastać uczucie seksualnego podniecenia najprawdopodobniej sztucznie generowane przez jego TRI. W końcowym etapie podniecenie to przekształciło się w orgazm.) Na moje zapytanie, czy po owym gwałcie jej cykl miesięczny uległ zakłóceniu, Jenny wyjęła zeszyt w którym systematycznie zapisywała daty swych miesiączek od czasu ich pierwszego pojawienia się. W zeszycie tym widniało że przez dwa miesiące po owym gwałcie jej cykl miesięczny całkowicie zaniknął, potem zaś pojawił się ponownie. Posądzam, że w jego wyniku Jenny zaszła w ciążę. Z kolei jej płód został przeniesiony do inkubatorni na statku UFO w kolejnym, tym razem już nieświadomym,

uprowadzeniu następującym w około dwa miesiące później. Aczkolwiek nie posiadam wymaganej ekspertyzy, aby oszacować psychologiczne następstwa tego gwałtu, Jenny sama przyznała się, że wywarł on bardzo niekorzystny wpływ na jej życie seksualne. Po udzieleniu owego raportu dokonała ona też ze mną inspekcji pola golfowego w pobliżu jej byłego domu. Faktycznie na polu tym widniały liczne biologicznie aktywne kręgi ciemniejszej i bujniej rosnącej trawy, które według moich badań reprezentują miejsca byłych lądowań UFO drugiej lub trzeciej generacji. Innym spostrzeżeniem raportowanym przez Jenny było, że w okresie zbliżonym do daty owego gwałtu odnotowała ona kilka nocnych krwawień nosa. Mianowicie rano znajdowała jedną lub kilka kropelek krwi na poduszce. Intuicyjnie łączyła ona je jako posiadające związek z UFO. Do powyższego warto też dodać, że wśród kobiet pamiętających swoje systematycznie uprowadzenia do UFO, występują przypadki kiedy wykazują one inklinacje do osiągania orgazmu tylko jeśli w ostatniej fazie stosunku ich partner zachowuje się jak UFOauta. Znaczą albo nie porusza się on wcale, albo porusza się bardzo wolno. Aczkolwiek może to być tylko przypadkowy zbieg okoliczności, nie powinno się jednak całkowicie wykluczać możliwości, że owe inklinacje są programem jaki w ich podświadomości pozostał po zwyczajach seksualnych UFOautów.

Ja jestem również świadom kilku przypadków, gdy w sposób bardzo zbliżony do opisanego powyżej potraktowani zostali mężczyźni. Aczkolwiek w naszej kulturze nie przyjęło się używanie wyrażenia "gwałt" w przypadku seksualnego wykorzystania mężczyzny wbrew jego woli i życzeniom, w sensie psychologicznym późniejsze następstwa takiego potraktowania niekiedy mogą być niemal równie dewastujące, jak to jest w przypadku zgwałcenia kobiety.

Ad. #3. Pomieszczenia doznaniowe. Reprezentują one najbardziej zaawansowany sposób użycia TRI drugiej generacji. Ich opis przedstawiono w punkcie 1 z podrozdziału N3.2. Pomieszczenie takie znajduje się praktycznie na każdym większym UFO. Przez poszczególnych UFO abductees nazywane są one w różny sposób, czasami jako "pokój rekreacyjny", innym zaś razem jako "sala kinowa" lub "sala konferencyjna". Lakoniczny raport z pobytu w takiej właśnie komorze wraz z opisem doznań tam przeżytych przytoczony jest także w rozdziale S monografii [3] i [3/2] (patrz druga połowa akapitu N-98). W zależności od sytuacji, w sali tej odbywa się nauczanie, demonstrowanie różnych sytuacji, np. uczucia osobistego uczestniczenia w walce zbrojnej czy też wygląd Ziemi po ewentualnej wojnie nuklearnej, czy prowadzenie ważnych dyskusji. Oto jak wygląd i działanie takiego "pomieszczenia doznaniowego" opisywane są przez kilku odmiennych osób uprowadzonych do UFO, tj. przez Jerry, Peter, Catherine, Ed, w wymienionej na wstępie książce [1T1]:

- Str. 107. "W jednym z trzech epizodów z 1991 roku, Jerry raportowała swoje zabranie przez wyższego, ludzko-wyglądającego, jasno-skórego blondyna do czegoś co wyglądało jak szczyt bardzo wysokiego budynku zawierającego jakieś lśniąco wyposażenie. Czuli tam się jakby przebywała na plaży lub brzegu morza, jako że słyszała wiatr i załamujące się fale, odczuwała też podmuch powietrza oraz zapach morza. Wysoko w tym budynku Jerry zapoznana została z obrazami rakiet i innej broni. Odczuła też że wszystko to jest bardzo ważne."

Warto odnotować że powyższy raport opisuje pośrednio wygląd i wyposażenie "pomieszczenia doznaniowego". Mianowicie "szczyt budynku z lśniąco wyposażeniem". Ponadto opisuje on oddziaływanie tej komory na słuch, dotyk, zapach, a nawet uczucia - np. patrz końcowe uczucie ważności.

- Str. 317. "Piotr opowiadał że ponownie doświadczył bycia położonym w obszernym pomieszczeniu gdzie 'oni zamierzają pokazać mi kilka rzeczy' ... Widział tam eksplozje nuklearne, części Europy i Stanów Zjednoczonych zniszczone, 'wielu ludzi spalonych, wielu innych w żałobie ... rasę ludzką zmieniającą swój 'kształt' i 'konsystencję'."

Fragment ten również referuje do "pomieszczenia doznaniowego" z pokładu UFO, opisując je jako ogromne pomieszczenie w którym na leżąco doświadcza się różnych przeżyć i obrazów.

- Str. 160-163. "Weszli do innego pomieszczenia z unoszonymi drzwiami które otwały się przez przesunięcie do góry. Pomieszczenie to natychmiast zdawało się przekształcać z typowego zapasowego pomieszczenia na statku z stołami, zaokrąglonymi ścianami i być może rodzajem ekranu, na ozdobny dyrektorski pokój konferencyjny wypełniony miękkim dywanem, mahoniowymi wykładzinami oraz dużym ekranem. Jak potem Katarzyna opisała to podczas przesłuchiwania taśmy z tej sesji, posiadała wrażenie że 'im więcej myślała o dyrektorskim pokoju konferencyjnym, tym bardziej taki pokój pojawiał się wokół niej', jednak gdy zdała sobie sprawę że jest to rodzaj aranżacji, obrazy pokoju konferencyjnego zaczęły 'znikać aby ujawnić poprzednie obrazy a potem właściwy wygląd owego pomieszczenia'. Podczas tej sesji powiedziała że była świadoma symulacji pokoju konferencyjnego i protestowała przed jego symulowaniem tylko w celu przypodobania się jej. Jednak powiedziano jej, 'my musimy mieć konferencję, ty musisz więc myśleć że to jest konferencja, stąd zabraliśmy cię do pokoju konferencyjnego abyś mogła znaleźć się w odpowiednio poważnym nastawieniu umysłu'... Kiedy więc przetrwała w sobie owe teatralne wizje, pomieszczenie powróciło do swego oryginalnego stanu i Katarzyna poinstruowana została aby usiadła na małym, zimnym, metalowym krześle. Potem pokazano jej sceny przyrodnicze, 'jakby kamera prześlizgiwała się przez las - widać drzewa i jakiegoś jelenia w oddali, pozatym mech, kurz i igły na ziemi, zaś ja otrzymuję to silne uczucie jakby to wszystko było takie przepiękne, takie przepiękne."

Powyższe cytowanie jest jedną z najlepszych ilustracji możliwości "pomieszczenia doznaniowego", ponieważ ukazuje zdolność urządzeń sterujących tego pomieszczenia do odczytywania zawartości aktualnych myśli i pamięci u widza. Ściślej, urządzenie to czyta zawartość rejestrów widza przechowywanych w przeciw-świecie - porównaj podrozdziały I5.2 i I5.4. Następnie urządzenie to upodabnia pokazywane obrazy do wzorców zawartych w tych myślach i pamięci. Cytowanie ujawnia też doskonałość tego pomieszczenia w wywoływaniu zamierzonych efektów u widza, poprzez synchronizację przekazywanych obrazów i doznań uczuciowych do aktualnych myśli tego widza. Oczywiście, nie wiedząc o tym Katarzyna wcale nie ujrzała prawdziwego wyglądu pomieszczenia doznaniowego, a jedynie symulowany w nim wygląd typowej kabiny UFO. Prawdziwy jego wygląd jest nam przekazany dopiero w raporcie innego uprowadzonego, Ed'a. Opisuje on ten wygląd w następujący sposób:

- Str. 46. "Znalazłem się w 'kokonie z przeświecającymi ściankami'... Żeńska istota 'chciała ze mną porozmawiać' ... Spłynęło na mnie odczucie powagi. ... Poczulem że głowa i oczy 'paliły i wirowały' mi w środku kiedy zaczęła ona swoją lekcję oraz kiedy zobrazowane mi zostały najróżniejsze rzeczy."

Powyższy cytat opisuje prawdziwy kształt i wygląd "pomieszczenia doznaniowego". Porównaj ten opis z treścią punktu 1 w podrozdziale N3.2. Ponownie też potwierdza że przekazywane w nim są nie tylko obrazy i odczucia ale także i uczucia, np. powagi. Jednym z istotnych informacji raportowanych przez Ed'a jest potwierdzenie że w komorze doznaniowej obrazy i odczucia wywoływane są poprzez bezpośrednie oddziaływanie na nerwy oczu i innych zmysłów. To z kolei u Ed'a powodowało u 'palenie i wirowanie' głowy i oczu.

Ad. #4. Telekinetyczny promień podnoszący. Istnieje też znaczna liczba już dokonanych obserwacji, które opisują szczegółowo "beaming up" ludzi na pokład UFO. Jak to opisano już w podrozdziałach L6 i M6, urządzenia realizujące taki "beaming up" wymagają użycia promienia podnoszącego który należy już do technologii drugiej generacji. To oznacza, że w swym działaniu wykorzystuje on efekt telekinetyczny. Jednym z skutków tego "beaming up" jest to, że osoby mu poddane przeżywają znaczną utratę ciepła. To manifestuje się przez poczucie zimna, szczykanie zębami, zimne ciarki w ciele, itp. (Po przykład patrz rozdział S monografii [3] i [3/2], akapit N-46.) Stąd zjawisko wykorzystane przez UFOautów dla dokonania owego "beaming up" zgadza się z własnościami promienia podnoszącego omówionego w podrozdziałach L6 i H6.2.1. Z drugiej strony, wszelkie inne efekty i uczucia towarzyszące takiemu przenoszeniu na pokład UFO, dokładnie odpowiadają użyciu zaawansowanych systemów napędowych bazujących na technicznej wersji efektu telekinetycznego. Efekty te obejmują np. wydzielanie silnego "światła pochłaniania",

"przeżycia paranormalne", przenikanie poprzez obiekty stałe, uczucie rozpadania się struktury materialnej ciała i jego przemiana na wzór energetyczny - po szczegóły patrz podrozdział L2, itp. Powyższe więc całkowicie potwierdza, że urządzenia transportowe wykorzystujące promień podnoszący są również użytkowane już obecnie przez niektóre technicznie zaawansowane cywilizacje szatańskich UFOonautów.

Jeśli szczegółowo przeanalizować opisy takich "beaming up" to pod każdym względem odpowiadają one przewidywanemu działaniu telekinetycznych urządzeń napędowych opisanych w podrozdziałach H6.2.1 i L6. Przytoczmy tu kilka cytatów zaczerpniętych ze wspomnianej poprzednio książki [1T1] jakie dokumentują ten fakt:

- Str. 375. "Zapytałem Artura co podtrzymuje go w powietrzu zaś on odpowiedział że było to 'ciągnie' które oceniał na jakąś jedną ósmą cala średnicy, 'jest ono jak sznurek w latawcu, ... ono mnie ciągnie nie mam jednak pojęcia w jaki sposób jest połączone ze mną.' Chociaż on 'mógł je przerwać gdyby zechciał' jednak wyczuwał że to istoty windują go w górę na tym ciągnie, wznosząc go do pomieszczenia 'jakby na linie lub czymś w tym rodzaju'. Ciężno było jak łuk lub fragment łuku."

- Str. 349. "{Karlos} odczuł ciarki rozchodzące się wibracyjnie po jego ciele i potem uczucie że ciało rozpuszcza mu się lub staje przezroczyste ... Ciało po prostu znika i wznosi się w górę."

Istnieje też opis użycia promienia podnoszącego obserwowanego z wnętrza UFO. Pan Wojciech Godziszewski opowiadał mi kiedyś, jak podczas jednej z przejażdżek w UFO nad jakąś bezludną planetą (najprawdopodobniej był to Mars) kosmici zademonstrowali mu jak on sam może używać zdolności ich wehikułu UFO do fizycznego manipulowania obiektami na zewnątrz statku. W tym celu wystarczyło aby popatrzył na jakiś głaz lub kamień leżący na zewnątrz statku i następnie siłą swej woli (tj. wysiłkiem mentalnym) starał się dokonać jakiejś manipulacji na tym kamieniu, np. starał się go podnieść, rzucić, czy przekoziółkować. Wehikuł UFO wysyłał wówczas jakiś promień który powodował, że z kamieniem tym faktycznie się działo dokładnie to co Pan Godziszewski swoją wolą mu nakazywał.

T5. Podsumowanie

Materiał dowodowy przytoczony w niniejszym rozdziale ujawnia bezspornie że niektórzy z eksploatujących naszą planetę UFOonautów już obecnie używają wehikułów telekinetycznych i wehikułów czasu. Z kolei własności tych wehikułów oraz sporej części używanego w nich ekwipunku dają się już przewidzieć i opisać z dużą dokładnością przez moją teorię zwaną Konceptem Dipolarnej Grawitacji.

Analiza techniczna przeżyć opisywanych przez niektóre osoby uprowadzone na pokład UFO ujawnia też że w dyspozycji UFOonautów znajdują się już obecnie urządzenia techniczne jakich zakres zastosowań, zasady działania, oraz wzbudzone efekty leżą daleko poza zasięgiem nie tylko obecnej wiedzy, ale nawet wyobraźni większości dzisiejszych ziemskich naukowców ortodoksyjnych. Według mojego rozeznania, UFOnauci przykładowo już obecnie używają urządzeń technicznych umożliwiających im stawanie się niewidzialnymi aż na kilka odmiennych sposobów (opisanych w podrozdziałach N3.2, N3.3, F10.3, L2 i M1), podczas gdy ziemscy naukowcy ortodoksyjni dotychczas nie potrafili teoretycznie wyjaśnić nawet jednego z nich. Stąd jest niezwykle istotnym aby naukowcy ci zaprzestali dotychczasowego negocjowania, krytykowania, oraz wyśmiewania zjawiska UFO i zabrali się do konstruktywnych badań. Cały ocean zupełnie nowej wiedzy czeka bowiem na odkrycie i praktyczne wykorzystanie. Z kolei urządzenia które zbudowane mogą zostać w efekcie takich badań być może kiedyś uchronią matki, siostry, żony i córki owych naukowców ortodoksyjnych, a także ich samych, od cierpień i upokorzeń doświadczanych obecnie przez owe ofiary uprowadzeń na pokład UFO.

Jednym z dobitnych faktów nieustannie przebijających się ku powierzchni z opisów niniejszego rozdziału jest to, że UFOnauci nie tylko wykorzystują swoją ogromną przewagę

technologiczną dla przybycia na Ziemię oraz dla osiągnięcia celów dla jakich tutaj przylecieli, ale także dla zamaskowania swojej nieustannej obecności na naszej planecie - tak aby ich działania pozostawały przez nas nieuświadamiane. Na stronach 414 i 415 wymienionej poprzednio książki [1T1] zawarty jest zresztą opis jaki bezapelacyjnie potwierdza że UFOnauci posiadają i konsekwentnie realizują zasadę nie stwarzania żadnej okazji uświadomienia Ziemianom ich nieustannej obecności na naszej planecie. Oto ten fragment:

"Anna opisała interesujący przypadek jaki nastąpił na końcu jej uprowadzeń, w którym UFOnauta zdawał się niezamierzenie zdradzić swoją słabość do niej. Została ona zwrócona do łóżka w swoim domu i w sposób widoczny była uśpiona. Jednak zbudziła się aby zobaczyć że jeden z UFOnautów 'patrzył na mnie z kochającym spojrzeniem ... po prostu patrzył na moją twarz, patrzył na moje organy ... patrzył na moje oczy, patrzył na nie z takimi emocjami, z taką miłością ... Kiedy się zorientował że ja już nie śpię', kontynuowała swoje opowiadanie, 'stchórzył ... Jego [skośne] oczy się zwężyły. Myślę że jego usta się otwały,' ... Kiedy patrzyła w jego oczy ich wyraz mówił jakby 'O Boże, ty nie śpisz jestem więc po uszy w kłopotach' i 'potem on szybko wyleciał przez okno ... szybując poziomo, jakby swą długością ... Myślę że on był rodzajem lekarza-stażysty,' Anna poinformowała, i 'on nie powinien potraktować tego osobiście ... UFOnauta znalazłby się w ogromnych kłopotach za obudzenie kogoś ponieważ oni nie chcą abyśmy wiedzieli o ich pobycie na Ziemi'."

Jedną z podstawowych prawd życiowych jakie nasza cywilizacja uświadomiła sobie w toku swego dotychczasowego rozwoju stwierdza: **"jeśli ktoś stara się przed nami ukrywać zwykle to oznacza że ktoś ten ma coś do ukrycia"**. (Owa prawda jest wyrażona, między innymi, angielskim przysłowiem "Wherever there is a secret, there must be something wrong" stwierdzającym że "gdziekolwiek istnieje sekret, tam musi też istnieć coś złego".) Skoro więc przedstawiony w tym rozdziale materiał dowodowy dodatkowo potwierdza że UFOnauci posiadają i bezustannie wykorzystują urządzenia pozwalające im ukryć przed ludźmi fakt swojej nieustannej okupacji Ziemi, dla naszego własnego dobra lepiej zacznijmy im się dokładniej przyglądać. Nawet bowiem jeśli później się okaże że ich intencje były jak najbardziej pozytywne i zamierzone dla naszego dobra, jak mówi angielskie przysłowie "lepiej wykazać ostrożność, niż potem żałować" ("It is better to be cautious than to be sorry").



Rys. T1. Telekinetyczne UFO. Niniejsza fotografia (oryginalnie w kolorze) pokazuje zestaw niezespolony sprzężony z dwóch UFO typu K7 lecących w konwencji telekinetycznej (zauważ białe zimne jarzenie pochłaniania nadające wehikułom wygląd jakby "naoliwionych światłem" które w folklorze i mitologii uznawane jest za przejaw "nadprzyrodzoności"). W konwencji telekinetycznej latać mogą jedynie wehikuły UFO drugiej lub trzeciej generacji (patrz opisy z podrozdziałów L1 i M1). Wygląd podobnego zestawu niezespolonego, tyle że lecącego w konwencji magnetycznej pokazany został na rysunku S1. Pokazany tutaj zestaw uchwycony został w trakcie pojedynczego pulsu stanu telekinetycznego, kiedy dokonywał on elementarnego przesunięcia po swym zdekomponowaniu do formy wzoru energetycznego. Stąd zdjęcie to ujmuje ten sam zestaw znajdujący się "w dwóch miejscach równocześnie". Zauważ, że wytwarza on rodzaj "czarnych belek" a także wyraźnie widoczny efekt soczewki magnetycznej.

Powyższa fotografia opublikowana była w czasopiśmie **[1Rys.T1]** "The Unexplained. Mysteries of Mind, Space & Time", Volume 1, Issue 1, 1980, strona 4.